

Panasonic

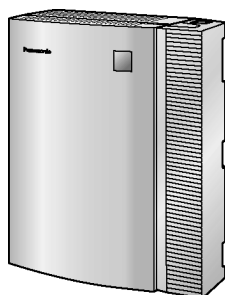

Továbbfejlesztett hibrid rendszer Felhasználói kézikönyv

Típuszám: KX-TEA308



Köszönjük, hogy megvásárolta a Panasonic továbbfejlesztett hibrid rendszert.
Mielőtt csatlakoztatná az alközpontot, kérjük olvassa végig figyelmesen ezt az útmutatót, és őrizze meg,
mert a későbbiekben is hasznos lehet, ha valaminek utána kíván nézni.

Kiemelkedő szolgáltatások

1.5.5. Hangüzenet használata (Beépített hangüzenet [BV])

Beépített hangüzenet

Beállíthatja, hogy a bejövő hívásokat a rendszer az Ön saját, személyes üzenet területére irányítsa, hogy a hívók hangüzenetet hagyhassanak, amikor Ön nem tudja fogadni a hívásokat.

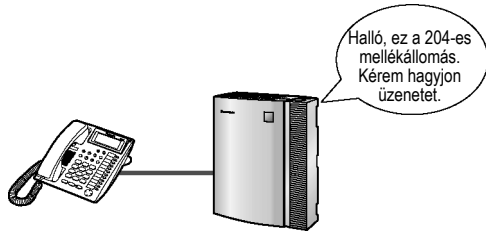

1.8.3. Ha az alközponthoz hangposta rendszer csatlakozik

Hangposta integráció

Beállíthatja, hogy az Ön hívásait a rendszer egy külön hangposta rendszerre (VPS-re) irányítsa, hogy a hívók hangüzenetet hagyhassanak, amikor Ön nem tudja fogadni a hívásokat.

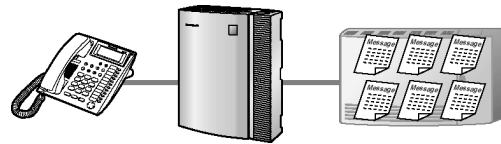

1.1.1. Mielőtt egy telefont üzemeltetne

Továbbfejlesztett hibrid rendszer

Az alközpont lehetővé teszi Panasonic rendszerkészülékek (PT-k), kezelői konzolok (DSS-ek) és olyan, kéthuzalos eszközök csatlakoztatását, mint pl. a hagyományos, kéthuzalos telefonkészülékek (SLT-k), telefax készülékek, zsinór nélküli telefonok és adatterminálok.

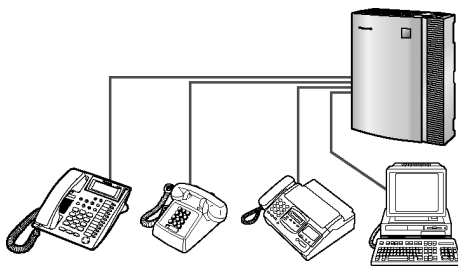

1.2.7. A hívott fél közvetlen elérése bejövő fővonalai hívásnál (DTMF beválasztás [DISA])

3-szintű automatikus kezelő

Egy hívó a kívánt félhez irányítható, egyszerűen egy egyszámjegyű hívószám beadásával, mint például a 3-szintű DTMF beválasztás (DISA) kimenő üzeneteivel (OGM-ekkel) való irányításnál.

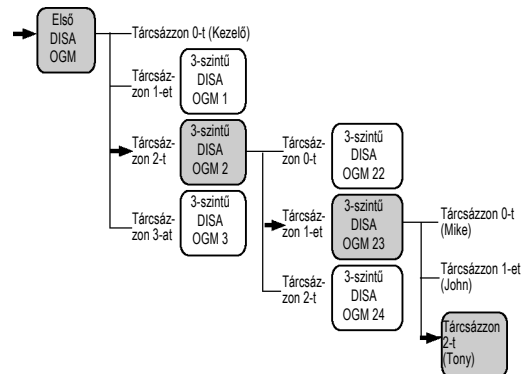

1.1.1. Mielőtt egy telefont üzemeltetne

Egyszerű használat

Ha olyan Panasonic telefonkészüléket használ, amely rendelkezik Navigátor gombbal és kijelzővel, akkor Ön a különböző szolgáltatásokat egyszerű módon érheti el. Az Üzenet/Csengetés kijelző (ha a készüléken található ilyen), informálja Önt a beérkező hívásokról illetve a várakozó üzenetekről.

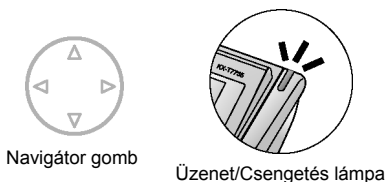

Fix vonalú SMS terminál támogatása

Ez az alközpont a Rövid üzenet szolgáltatás (SMS) központból küldött, bejövő hívásokat egy adott, SMS-képes, hagyományos, kéthuzalos telefonkészülékre (SLT-re) tudja irányítani.

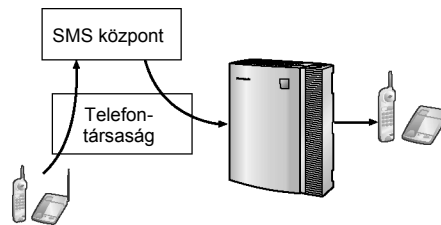

Javasoljuk az SMS-képes Panasonic SLT-k használatát.

Ebben a kézikönyvben:

- A rendszerkészülék rövidítése: „PT”^{*1}.
A hagyományos, kéthuzalos telefonkészülék rövidítése: „SLT”.
A kijelzős rendszerkészülék rövidítése: „Kijelzős PT”.
- Az egyes berendezések típuszámai nem tartalmazzák a végükön lévő, a felhasználási területre vonatkozó karaktereket.
- Ebben a kézikönyvben az alábbi ikonokat használjuk a tanácsok és feltételek jelöléséhez:



^{*1} Ebben a kézikönyvben a „rendszerkészülék” („PT”) analóg rendszerkészüléket (APT) jelent.

Fontos biztonsági és életvédelmi tájékoztató

FIGYELMEZTETÉS

- EZT A BERENDEZÉST CSAK SZAKKÉPZETT SZERVIZ SZEMÉLYZET TELEPÍTHETI ÉS ÜZEMELTETHETI.
- HA OLYAN MEGHIBÁSODÁS LÉP FEL, AMELYNEK EREDMÉNYEKÉPPEN A BERENDEZÉS BELSŐ RÉSZEI HOZZÁFÉRHETŐVÉ VÁLNAK, AZONNAL HÚZZA KI A HÁLÓZATI KÁBELT, ÉS KÜLDJE VISSZA A BERENDEZÉST A FORGALMAZÓHOZ.
- HÚZZA KI A BERENDEZÉST A KONNEKTORBÓL, HA FÜSTÖT ÉSZLEL, KELLEMETLEN SZAGOT ÉREZ VAGY SZOKATLAN HANGOT HALL. EZEK A KÖRÜLMÉNYEK TÜZET VAGY ÁRAMÜTÉST OKOZHATNAK. AMENNYIBEN A BERENDEZÉS MÁR NEM FÜSTÖL, VEGYE FEL A KAPCSOLATOT EGY SZERZŐDÖTT SZAKSZERVIZSEL.
- A TÁVKÖZLÉSI ÖSSZEKÖTTETÉSEKET A HÁLÓZATI CSATLAKOZÁS MEGSZÜNTETÉSE ELŐTT KELL ELTÁVOLÍTANIA A BERENDEZÉS ÁTHELYEZÉSÉT MEGELŐZŐEN. AZ ÁTHELYEZÉS UTÁN ELŐSZÖR A HÁLÓZATI KÁBELT CSATLAKOZTASSA.
- EZ A BERENDEZÉS HÁROMERES, FÖLDELT CSATLAKOZÓVAL RENDELKEZIK, AMELYNEK KÜLÖN, FÖLDELŐ KIVEZETÉSE VAN. BIZTONSÁGTECHNIKAI OKOKBÓL EZ A CSATLAKOZÓ CSAK OLYAN, FÖLDELT, HÁLÓZATI DUGASZALJZATBA ILLESZKEDIK, AMELY AZ ELŐÍRÁSOKNAK MEGFELELŐEN LETT TELEPÍTVE.
- A BERENDEZÉS TELJES FESZÜLTSGMENTESÍTÉSE CSAK A HÁLÓZATI KÁBELNEK A FALI CSATLAKOZÓBÓL TÖRTÉNŐ ELTÁVOLÍTÁSÁVAL VALÓSUL MEG.
- EGY ESETLEGES TÜZ KELETKEZÉSE ILLETVE EGY ÁRAMÜTÉS ELKERÜLÉSE ÉRDEKÉBEN NE TEGYE KI A BERENDEZÉST ESŐ ILLETVE SEMMILYEN MÁS NEDVESSÉG HATÁSÁNAK.
- A HÁLÓZATI KÁBEL HASZNÁLATOS FŐ MEGSZAKÍTÓ ESZKÖZKÉNT, EZÉRT BIZTOSÍTSA, HOGY A DUGASZALJ A BERENDEZÉS MELLETT, KÖNNYEN HOZZÁFÉRHETŐ HELYEN LEGYEN ELHELYEZVE/TELEPÍTVE.
- A BERENDEZÉS SZTATIKUS ELEKTROMOSSÁGTÓL VALÓ MEGÓVÁSA ÉRDEKÉBEN NE ÉRINTSE MEG KÉZZEL AZ ALKÖZPONT EGYIK CSATLAKOZÓJÁT SEM.

Fontos biztonsági és életvédelmi tájékoztató

Amikor használja ezt a berendezést, egy esetleges tűz keletkezése illetve egy áramütés vagy személyi sérülés kockázatának elkerülése érdekében az alábbiakban felsorolt alapvető biztonsági intézkedéseket mindig be kell tartania:

1. Ne használja ezt a berendezést víz mellett, például fürdőkád, mosdókagyló, konyhai mosogató, öblítő stb. mellett, kerülje a használatot nedves alagsorban illetve úszómedence közelében is.
2. Viharos időben lehetőleg ne használja a vezetékes telefonkészülékeket. Egy villámlás áramütést okozhat, még ha távolabb csap is be.
3. Ne használja a telefont gázszivárgás bejelentésére a szivárgás közvetlen közelében.
4. Csak a kézikönyvben jelzett hálózati zsinórt és akkumulátort használja. Az akkumulátorokat ne dobja tűzbe, mert felrobbanhatnak. A használt akkumulátoroktól a helyi előírásoknak megfelelően kell megszabadulnia.

ŐRIZZE MEG EZT AZ ÚTMUTATÓT.



A KX-TA308E, a KX-TEA308NE, a KX-TEA308GR, a KX-TEA308CE és a KX-TEA308PD típust úgy terveztük meg, hogy együttműködjenek az egyes európai országok analóg, nyilvános kapcsolt távbeszélő hálózatával (Public Switched Telephone Network – PSTN):

A Panasonic Communications Co., Ltd. /Panasonic Communications Company (U.K.) Ltd., kijelenti, hogy ez a berendezés megfelel az R&TTE irányelv (Rádiós és távközlési végberendezések) 1999/5/EC irányelv alapvető követelményeinek és más vonatkozó rendelkezéseinek.

Az ebben az útmutatóban leírt, vonatkozó Panasonic termékek megfelelőségi nyilatkozata rendelkezésre áll az alábbi webcímen:

<http://www.doc.panasonic-tc.de>

Kapcsolatfelvétel:
Panasonic Services Europe
A Division of Panasonic Marketing Europe GmbH
Panasonic Testing Centre
Winsbergring 15, 22525 Hamburg, Germany

Fontos figyelmeztetés!

Felhívjuk a figyelmét, hogy a DISA üzemmód rendelkezik olyan funkcióval, melynek révén az alközpontot valamely külső fővonalról felhívó fél ugyanolyan szolgáltatásokat vehet igénybe, mintha a rendszeren belüli mellékállomás lenne, azaz a külső állomásról, de az alközponton keresztül kimenő hívásokat kezdeményezhet.

Az alközpontok, megfelelő programozás illetve beállítás esetén lehetőséget nyújtanak arra, hogy kimenő hívást csak a beállított titkos kód megadása után lehessen kezdeményezni, vagy egyáltalán ne lehessen ezt a szolgáltatást használni. Ezáltal az alközpontba történő illetéktelen behatolás, a fővonalak jogosulatlan használata, és az ennek következtében felmerülő kár lehetősége minimálisra korlátozható.

Amennyiben Ön használja a DISA szolgáltatást, a fentiek alapján szeretnénk felhívni szíves figyelmüket arra, hogy az esetleges számlaviták, az illetéktelen behatolás és az ennek következtében felmerülő, másra át nem hárítható károk megelőzése érdekében a beállításokat minden esetben a legnagyobb gondossággal végezzék és ellenőrizzék le az alközpont üzembe helyezőjével.

Vigyázat!

- Tartsa távol a berendezést a fűtőberendezésektől és az olyan elektromos zajt keltő eszközöktől, mint pl. a fénycsövek, motorok és televíziókészülékek. Ezek a zajforrások befolyásolhatják a berendezés teljesítőképességét.
- A berendezést óvni kell a portól, a párától, a magas (40°C feletti) hőmérséklettől és a rázkódtástól; ne tegye ki közvetlen napfénynek sem.
- Ha bármilyen probléma adódik a külső célállomások felé kezdeményezett hívásoknál, kövesse ezt az eljárást a fővonalak (CO) ellenőrzéséhez:
 1. Szüntesse meg az alközpont és az összes fővonal (CO) csatlakozását.
 2. Csatlakoztasson biztosan jól működő, hagyományos, kéthuzalos telefonkészülékeket (SLT-eket) az adott fővonalakra.
 3. Az SLT-k segítségével kezdeményezzen hívást egy külső célállomásra.

Ha a hívást nem lehet rendben lebonyolítani, valami probléma lehet azzal a fővonallal, amelyhez az SLT csatlakozik. Vegye fel a kapcsolatot a telefontársasággal. Ha az összes SLT megfelelően működik, az alközponttal lehet probléma. Ne csatlakoztassa ismét a berendezést a fővonalakhoz (CO) mindaddig, amíg alközpontját meg nem javította egy Panasonic márkaszerviz.
- Soha ne próbáljon meg semmiféle vezeték, tűt stb. bedugni a berendezés szellőző illetve egyéb nyílásaiba.
- A ház tisztításához ne használjon benzint, higítót vagy hasonló oldószert sem súrolószert. Törölje le egy puha ruhadarabbal.
- Amikor Panasonic típusú rendszerkészüléket (PT) használ, csak a megfelelő Panasonic kézibeszélőt használja.

Egy későbbi hivatkozáshoz

Kérjük, nyomtassa ki, tárolja el, és őrizze meg az alábbi információt egy későbbi hivatkozáshoz.

Megjegyzés

A berendezés gyári száma a ráragasztott címkén található. Saját érdekében, kérjük írja be a típusszámot és ezt a számot a megfelelő helyre, a felhasználói kézikönyvet pedig a vásárlási bizonylattal együtt őrizze meg, mert egy esetleges lopás esetén illetve egy későbbi hivatkozásnál ezek szolgálnak igazolásként.

TÍPUSSZÁM	_____
GYÁRI SZÁM	_____
A VÁSÁRLÁS IDŐPONTJA	_____
A FORGALMAZÓ CÉG NEVE	_____
A FORGALMAZÓ CÉG CÍME	_____

A FORGALMAZÓ CÉG TELEFONSZÁMA	_____

Tartalomjegyzék

1.	Működés	11
1.1.	Mielőtt egy telefont üzemeltetne	12
1.1.1.	Mielőtt egy telefont üzemeltetne	12
1.2.	Hívások kezdeményezése	20
1.2.1.	Alapvető hívásfajták	20
1.2.2.	Tárcsázás egyszerű módon	25
1.2.3.	Ismételt hívás (Újratárcsázás)	29
1.2.4.	Amikor a hívott vonal foglalt vagy nem jelentkezik	31
1.2.5.	A hívásjelzési mód átváltása (Átkapcsolható hívásjelzés – csengetéssel/beszédhanggal)	39
1.2.6.	Saját hívási jogainak (kategóriájának) használata egy másik mellékállomáson (Átvitt jogosultság)	40
1.2.7.	A hívott fél közvetlen elérése bejövő fővonalai hívásnál (DTMF beválasztás [DISA])	41
1.3.	Hívások vétele	44
1.3.1.	Hívások fogadása	44
1.3.2.	Hívásfogadás a kézibeszélő felemelése nélkül (Hangostelefon üzemmódú hívásfogadás)	45
1.3.3.	Egy másik mellékállomást csengető hívás átvétele (Hívásátvétel)	46
1.4.	Beszélgetés közben	48
1.4.1.	Hívás átadása (Hívásátadás)	48
1.4.2.	Hívás tartásba tétele	50
1.4.3.	Beszélgetés két féllel felváltva (Partnerváltogatás)	54
1.4.4.	Jelentkezés várakozó hívásra	55
1.4.5.	Beszélgetés több féllel (Konferencia)	58
1.4.6.	A mikrofon némítása (Mikrofon kikapcsolás)	63
1.4.7.	A fejbeszélő használata (Fejbeszélős üzemmód)	64
1.4.8.	Beszélgetés a másik féllel a kézibeszélő felemelése nélkül (Hangostelefon üzemmód [Kihangosítás])	65
1.4.9.	A tárcsázási mód átváltása (Impulzus – DTMF átalakítás)	66
1.5.	Mielőtt elhagyná helyét	67
1.5.1.	Hívásainak átirányítása (Hívásátirányítás [FWD])	67
1.5.2.	Üzenet megjelenítése a hívó fél kijelzőjén (Üzenethagyási lehetőség)	70
1.5.3.	Annak megakadályozása, hogy mások használják az Ön telefonját (Mellékállomás lezárása)	72
1.5.4.	Kilépés egy csoportból (Log-in/Log-out)	73
1.5.5.	Hangüzenet használata (Beépített hangüzenet [BV])	74
1.6.	Személykereséses hangbemondás kezdeményezése/Jelentkezés személykeresésre	83
1.6.1.	Személykeresés	83
1.6.2.	Jelentkezés személykeresésre/Személykeresés letiltása	85
1.7.	Telefonjának beállítása az Ön igényeinek megfelelően	86
1.7.1.	Az időzített riasztó hívás beállítása (Ébresztés)	86
1.7.2.	A bejövő hívások elutasítása (Hívásvédelem / „Ne zavarj” [DND])	88
1.7.3.	Várakozó hívás jelzés vétele	89
1.7.4.	Az Ön hívásába való belépés megtiltása (Befigyelés letiltása)	90
1.7.5.	A háttérzene bekapcsolása (BGM)	91
1.7.6.	Vonalának védelme a jelzőhangoktól (Adatvonal biztosítás)	92
1.7.7.	Az időszolgálat állapotának ellenőrzése	93
1.7.8.	A szolgáltatások beállításainak törlése mellékállomásán (Mellékállomási beállítások törlése)	94
1.7.9.	Behallgatás egy helyiségbe (Behallgatás)	95
1.8.	A felhasználó által biztosított berendezések használata	97
1.8.1.	Ha kaputelefont/ajtónyitót csatlakoztatott	97
1.8.2.	Ha fölürendelt alközpontot csatlakoztatott	99

1.8.3.	Ha az alközpontozó hangposta rendszer csatlakozik.....	100
1.9.	Kijelzős rendszerkészülék használata.....	107
1.9.1.	Hívás a bejövő hívásnapló segítségével.....	107
2.	Kezelői/Rendszerfelelősi műveletek.....	113
2.1.	Vezérlő szolgáltatások.....	114
2.1.1.	Más mellékállomások lezárása (Mellékállomás lezárása távvezérléssel).....	114
2.1.2.	Az időszolgálati üzemmód átkapcsolása (Időszolgálat).....	115
2.1.3.	Ébresztés beállítása más mellékállomásokra (Időzített riasztó hívás távvezérléssel [Ébresztő hívás]).....	117
2.1.4.	Az összes hívó információ törlése a közös területről (Bejövő hívásnapló a közös területen – MINDENT TÖRÖL).....	119
2.1.5.	A legújabb hívás figyelmen kívül hagyása vagy a legrégebbi hívás felülírása a közös területen lévő hívásnaplóban (A 301. bejövő hívás naplózva a közös területen).....	120
2.1.6.	Közös BV kimenő üzenetek felvétele, lejátszása illetve törlése.....	121
2.1.7.	Rendszerbeállítások megváltoztatása a programozási üzemmód segítségével.....	123
3.	Telefonjának és alközpontjának egyéni beállításai.....	127
3.1.	Telefonjának egyéni beállításai (Mellékállomás programozása).....	128
3.1.1.	Telefonjának egyéni beállításai (Mellékállomás programozása).....	128
3.1.2.	Mellékállomási beállítások megváltoztatása a programozási üzemmód segítségével.....	129
3.1.3.	A gombok egyéni beállításai.....	132
3.2.	Hívásnaplók kezelése.....	135
3.2.1.	Követelmények.....	135
3.2.2.	Hívásnaplók nyomtatása és törlése.....	136
3.3.	Alközpontjának egyéni beállításai (Rendszerprogramozás).....	137
3.3.1.	Programozási információ.....	137
3.3.2.	Rendszerprogramozás.....	140
4.	Függelék.....	145
4.1.	Hibakeresés.....	146
4.1.1.	Hibakeresés.....	146
4.2.	Szolgáltatás hívószámok táblázata.....	149
4.2.1.	Szolgáltatás hívószámok táblázata.....	149
4.3.	Hangok azonosítása.....	157
4.3.1.	Hangok azonosítása.....	157
	Tárgymutató.....	163

Ez az oldal szándékosan maradt üresen.

1. fejezet

Működés

Ez a fejezet lépésről lépésre mutatja meg Önnek az egyes szolgáltatások használatát. Olvassa el ezt a fejezetet, hogy az alközpont számos, hasznos szolgáltatásával megismerkedhessen.

1.1. Mielőtt egy telefont üzemeltetne

1.1.1. Mielőtt egy telefont üzemeltetne

◆◆ Milyen típusú telefonkészülék alkalmazható?

Ön hagyományos, kéthuzalos telefonkészüléket (SLT), fax készüléket, modemet vagy zsinórnélküli telefont, vagy Panasonic rendszerkészüléket (PT) is használhat, például a KX-T7730 típust. Néhány szolgáltatás, az alkalmazott telefonkészülék típusától függően, esetleg nem vehető igénybe. Ha speciális funkciógombokkal vagy kijelzővel (Kijelzős PT), vagy mindkettővel ellátott Panasonic PT-t használ, akkor az egyszerű működtetés érdekében követheti a gombok használati eljárását, illetve a kijelző üzeneteit.

Ha SLT-t használ, kövesse azokat az eljárásokat, amelyek a szolgáltatások eléréséhez megadott számokat (szolgáltatás hívószámokat) használnak.

Ha kezelői konzolt (DSS-t) használ, akkor a hozzá csatlakozó PT gombjai helyett a kezelőn lévő gombokat is használhatja.

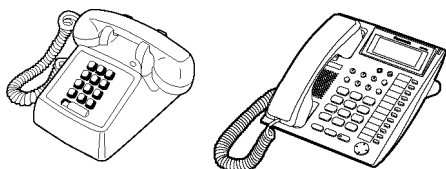

- Ha olyan Panasonic rendszerkészüléket használ, amelyiken nincs funkciógomb, akkor a nem használt rugalmas gombok egyikét átprogramozhatja a kívánt funkcióra. Kérjük olvassa el a „3.1.3. A gombok egyéni beállításai” című fejezetet.

◆◆ Szolgáltatás hívószámok

A szolgáltatások eléréséhez Önnek be kell adnia a megfelelő szolgáltatáshoz előre kijelölt, szolgáltatás hívószámot. Néhány szolgáltatás elérhető csupán a szolgáltatás hívószámának beadásával. Néhány szolgáltatás viszont az aktiválásához további paraméterek beadását igényli. Ahol erre szükség van, ott ezt a szövegben megadtuk.

Megjegyzés

Bizonyos szolgáltatás hívószámok alapértelmezett értéke országtól/körzetektől függően változhat. Ha további részletekre kíváncsi, forduljon a forgalmazóhoz.



Ha olyan SLT-t használ, amely nem rendelkezik „*” illetve „#” gombbal, akkor nem tudja elérni azokat a szolgáltatásokat, amelyek hívószámukban tartalmazzák a „*” illetve „#” karaktert.

◆◆ Hangok

Egy művelet közben vagy után különböző, információs hangokat hall. Az ezekre vonatkozó részleteket és jelentésüket lásd a „4.3.1. Hangok azonosítása” című fejezetben (Függelék).

◆◆ Kijelző

Ebben az útmutatóban találkozhat „a kijelző ...” kifejezéssel. Ez a Panasonic rendszerkészülék (PT) kijelzőjét jelenti. Ha Panasonic gyártmányú, kijelzős rendszerkészüléket használ, akkor a kijelzett üzenetek illetve adatok segítenek Önnek a telefonkészülék működtetésében.

Az Ön mellékállomási hívószáma

Ha kijelzős Panasonic rendszerkészüléket (PT) használ, a kijelzőn ellenőrizheti saját mellékállomási hívószámát a „*” gomb kétszeri lenyomásával („**”), amikor a kézbeszélő a helyén van, és az SP-PHONE/MONITOR gomb nincs lenyomva, vagy a mellékállomási programozás elérésével. Ha további részletekre kíváncsi, olvassa el a „3.1.2. Mellékállomási beállítások megváltoztatása a programozási üzemmód segítségével” című fejezetet.

◆◆ A Navigátor gomb/Hangerő gomb használata (az Ön PT-jének típusától függően)

A Navigátor gombot a kijelző kontrasztjának beállítására, a hangerő szabályozására, illetve a kijelzőn a kívánt adat megkeresésére használhatja. Ha lenyomja a kívánt irányban a Navigátor gombot, az megváltoztatja a kontrasztot és a hangerőt illetve a megjelent adatokat, az alábbiak szerint. A Hangerő gombbal rendelkező PT-ken ez a gomb használható a hangerő beállítására, az alábbiaknak megfelelően.

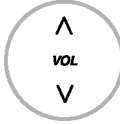
Navigátor gomb	Hangerő gomb
<p>Fel (A szint nő)</p>  <p>Le (A szint csökken)</p>	<p>Fel (A szint nő)</p>  <p>Le (A szint csökken)</p>

◆◆ Példák



A kézikönyvben példaként szereplő kijelzéseken és rajzokon végig a KX-TEA308-hoz csatlakoztatott telefonkészülék látható.

◆◆ Korlátozások





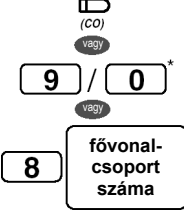

A rendszerprogramozással letiltott szolgáltatások nem állnak rendelkezésre az Ön mellékállomásán.

◆◆ Az ikonok leírása

A kézikönyvben gyakran használjuk az alábbi ikonokat:

 SLT-ről nem	<p>Ez a szolgáltatás nem vehető igénybe hagyományos, kéthuzalos telefonkészülékről.</p>		<p>Fővonal (CO) lefoglalása (az alábbiak egyike):</p> <ul style="list-style-type: none"> • Nyomja le a CO gombot. • Tárcsázza a fővonal előválasztó kódját (9/0) • Tárcsázza a fővonalcsoport elérési számát (8) és a fővonalcsoport (CO vonalcsoport) számát.
	<p>A vonatkozó programozáshoz olvassa el a „Programozás”-t, ha szüksége van rá.</p>		













1.1. Mielőtt a telefonokat üzemeltetné

	<p>Híváskezdeményezés (az alábbiak egyike):</p> <ul style="list-style-type: none"> • Emelje fel a kézibeszélőt. • Nyomja le az SP-PHONE gombot. • Nyomja le a MONITOR gombot. (Ha beszélgetni kíván, emelje fel a kézibeszélőt.) 		<p>Nyomja le a kaputelefonon a hívógombot.</p>
	<p>Bontás (az alábbiak egyike):</p> <ul style="list-style-type: none"> • Tegye a helyére a kézibeszélőt. • Nyomja le az SP-PHONE gombot. • Nyomja le a MONITOR gombot. 		<p>Nyomja le a Recall gombot/vagy egy pillanatra a készülék villáját.</p>
	<p>Beszéljen.</p>	<p>a kívánt szám</p>	<p>Adja be a kívánt számot. <Példa> díjközlési kód</p> <p>Adja be a díjközlési kódot.</p>
	<p>Ön foglaltsági, nyugtázó, tárcsázási hangot, csengetést vagy csengetési visszhangot hall.</p> <p>F. hang: foglaltsági hang Ny. hang: nyugtázó hang T. hang: tárcsázási hang Cs. v. hang: csengetési visszhang</p>	<p>mellékállomási hívószám</p>	<p>Tárcsázza a mellékállomási hívószámot.</p>
<p>külső telefonszám</p>	<p>Tárcsázza a külső telefonszámot.</p>	<p>telefonszám</p>	<p>Tárcsázza a mellékállomási hívószámot vagy a külső telefonszámot.</p>







◆◆ Ha Panasonic rendszerkészüléket használ

Ha Panasonic rendszerkészüléket (PT-t) és kezelői konzolt (DSS-t) használ, azokon számos, az alábbiakban felsorolt, hasznos funkciógombot találhat. Ezek a gombok leegyszerűsítenek bizonyos műveleteket. A táblázatban szereplő rajzok eltérhetnek az Ön készülékén lévő gombok megjelenési formájától.

Fix gombok

 	<p>CO (Fővonal): Egy külső (CO) vonal (vagy külső (CO) vonalcsoport) elérésére szolgál, amikor hívást kezdeményez vagy fogad. A gomba programozott fővonal (CO) elérési mód meghatározza, hogy melyik vonalat választja ki. Szolgáltatás gombként is beállíthatja.</p>		<p>SP-PHONE (Hangostelefon): A kézibeszélős illetve hangostelefon (kétirányú kihangosítás) üzemmód kiválasztására használatos.</p>
	<p>AUTO DIAL/STORE (Automatikus tárcsázás/Tárolás): Alközponti (rendszer) gyorstárcsázásra, elmentett hívószám újratárcsázására, a beépített hangüzenet (BV) szolgáltatás személyes/közös BV kimenő üzeneteinek (OGM-jeinek) lejátszására illetve a programozás során bevitt változtatások tárolására szolgál.</p>		<p>PAUSE (Szünet): A tárcsázandó számjegyek tárolásakor a számjegyek közötti szünet beiktatására szolgál.</p>
	<p>REDIAL (Újratárcsázás): Az utoljára hívott szám újratárcsázására szolgál.</p>		<p>MESSAGE (Üzenet): Várakozó üzenet jelzés hagyására, az üzenetet hagyó fél visszahívására vagy a hangüzenetek lejátszására szolgál. Ez a gomb egy fénydióddal (LED-del) rendelkezik, kivéve a KX-T7700 sorozat telefonkészülékeit. A KX-T7700 sorozat telefonkészülékein a Message/Ringer (Üzenet/Csengetés) lámpa világít, amikor mellékállomásán várakozó üzenet jelzést hagytak.</p>
	<p>INTERCOM (Belső hívás): Belső hívások kezdeményezésére illetve fogadására szolgál.</p>		<p>MONITOR: Hangostelefon üzemmódú tárcsázásra és behallgatásra szolgál.</p>
	<p>AUTO ANS/MUTE (Automatikus hívásfogadás/Némítás): Hangostelefon üzemmódban a beérkező belső hívás automatikus fogadására szolgál, illetve egy beszélgetés során a mikrofon némítására használatos.</p>		<p>TRANSFER (Átadás): Egy hívás másik félnek történő átadására szolgál.</p>
	<p>HOLD (Tartás): Egy hívás tartásba vételére szolgál.</p>		<p>FLASH/RECALL (Hurokmegszakítás/Újrahívás): Az aktuális hívás elbontására és egy újabb hívás kezdeményezésére szolgál anélkül, hogy a kézibeszélőt vissza kellene tenni a helyére, vagy a külső szolgáltatások eléréséhez egy EFA jelzésnek a főközpontozó vagy a főlérendelt alközpontozóhoz való elküldésére használatos.</p>

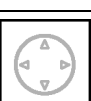
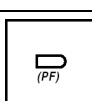
1.1. Mielőtt a telefonokat üzemeltetné

	CONF (Konferencia): Három vagy öt résztvevős konferencia beszélgetés létrehozására szolgál.		VOICE CALL (Beszédhívás): Egy belső hívás automatikus fogadására használatos.
	FWD/DND (Hívásátirányítás/ Hívásvédelem ["Ne zavarj"]): A hívásátirányítás vagy hívásvédelem szolgáltatás beállítására szolgál.		PROGRAM: A programozási üzemmódba való belépésre illetve az onnan való kilépésre használatos.
	Navigátor gomb: A hangszóró, kézibeszélő és fejbeszélő hangerő valamint a kijelző kontrasztjának beállítására szolgál, illetve a kívánt adatok kiválasztására használatos.		Programozható szolgáltatás (PF): <i>Bizonyos telefonok CO gombjainak jobb oldali oszlopában vagy a kezelői konzolon helyezkedik el. Egy előre programozott szolgáltatás elérésére szolgál. Legtöbbször automatikus hívógombként használatos.</i>
	Hangerő gomb: A hangszóró, kézibeszélő és fejbeszélő hangerő beállítására szolgál.		

Egyénileg beállított gombok

Ha egy gomb neve ebben az útmutatóban zárójelben van, mint pl. a „(G-CO)”, akkor az azt jelenti, hogy egy rugalmas gomb lett egyénileg beállítva. A rugalmas gombok testreszabásához olvassa el a „3.1.3. A gombok egyéni beállításai” című fejezetet.

Gombok	Szolgáltatás
Egyedi fővonal (S-CO)	Egy adott fővonal (CO) elérésére szolgál, fővonalai hívások kezdeményezésénél illetve fogadásánál.
Fővonalcsoport (G-CO)	Kimenő, fővonalai hívások kezdeményezésénél egy szabad fővonal (CO) elérésére használatos egy megadott fővonalcsoportban. Ezen a gombon jelennek meg azok a bejövő, fővonalai hívások, amelyek az adott fővonalcsoportból érkeznek.
Többi fővonal (O-CO)	Kimenő, fővonalai hívások kezdeményezésénél egy szabad fővonal (CO) elérésére használatos. Ezen a gombon jelenik meg minden olyan, kijelölt fővonalon (CO) bejövő hívás, amely nincs S-CO vagy G-CO gombhoz rendelve.
Közvetlen hívó (DSS)	Egy mellékállomás egy gombnyomással elérésére szolgál.
Egy gombnyomással (automatikus) tárcsázó	Az előre beprogramozott fél vagy rendszerszolgáltatás egy gombnyomással elérésére használatos.
Üzenet (Message)	Várakozó üzenet jelzés meghagyására vagy az üzenetet hagyó fél visszahívására illetve a hangüzenetek lejátszására szolgál.
Várakozó üzenet egy másik mellékállomásnál	Egy másik mellékállomáson tárolt hangüzenetek elérésére szolgál.
FWD/DND (Hívásátirányítás/ Hívásvédelem)	A hívásátirányítás illetve a hívásvédelem („Ne zavarj”) szolgáltatásnak a mellékállomáson való beállítására használatos.
Mentés (Save)	Egy telefonszám tárolására szolgál, amikor egy külső féllel beszédállásban van, vagy amikor foglaltsági hangot hall, és ezután ezt a számot később egyszerű módon újra tárcsázhatja.
Konferencia (Conference)	Három vagy öt résztvevős konferencia beszélgetés létrehozására szolgál.
Bekapcsolódás/Kilépés (Log-in/Log-out)	A bekapcsolódás és kilépés állapot közötti átkapcsolásra szolgál.

Gombok	Szolgáltatás
Mellékállomás lezárása (Extension lock)	Egy másik mellékállomás távvezérelt lezárására illetve lezárásának megszüntetésére szolgál.
Nappali (Day)	Az időszolgálat nappali módra való átkapcsolására használatos.
Éjszakai (Night)	Az időszolgálat éjszakai módra való átkapcsolására használatos.
Ebédidő (Lunch)	Az időszolgálat ebédidő módra való átkapcsolására használatos.
Hívó azonosító megjelenítése – Közös (Caller ID Indication – Common)	Arra szolgál, hogy tájékoztassa Önt a közös területen naplózott hívásokról, tárolja egy beszélgetés közben beérkező hívásra vonatkozó információt, és Ön megtekinthesse a hívóra vonatkozó információt, amikor a kézibeszélő a helyén van, és az SP-PHONE/MONITOR gomb nincs lenyomva, majd a hívót később visszahívhatja.
Hívó azonosító megjelenítése – Személyes (Caller ID Indication – Personal)	Arra szolgál, hogy tájékoztassa Önt a személyes területén naplózott hívásokról, tárolja egy beszélgetés közben beérkező hívásra vonatkozó információt, és Ön megtekinthesse a hívóra vonatkozó információt, amikor a kézibeszélő a helyén van, és az SP-PHONE/MONITOR gomb nincs lenyomva, majd a hívót később visszahívhatja.
Hívó azonosító kiválasztása – Közös (Caller ID Selection – Common)	Arra szolgál, hogy megjelenítse és végigkövesse a bejövő hívásra vonatkozó információt egy beszélgetés közben, egy hívás érkezésekor, vagy amikor megtekinti a hívóra vonatkozó információt, megjelenítse a naplózott hívások számát, amikor a kézibeszélő a helyén van, és az SP-PHONE/MONITOR gomb nincs lenyomva, és informálja Önt arról, hogy a közös hívásnapló terület megtelt.
Hívó azonosító kiválasztása – Személyes (Caller ID Selection – Personal)	Arra szolgál, hogy megjelenítse és végigkövesse a bejövő hívásra vonatkozó információt egy beszélgetés közben, egy hívás érkezésekor, vagy amikor megtekinti a hívóra vonatkozó információt, megjelenítse a naplózott hívások számát, amikor a kézibeszélő a helyén van, és az SP-PHONE/MONITOR gomb nincs lenyomva, és informálja Önt arról, hogy a személyes hívásnapló terület megtelt.
Beszélgetés rögzítése (2-way Record)	Egy beszélgetésnek saját hangpostafiókjába történő felvételére szolgál.
Beszélgetés felvétel átadása (2-way Transfer)	Egy beszélgetésnek egy adott mellékállomás hangpostafiókjába történő felvételére szolgál.
Behallgatás hangpostafiókba érkező hívásba (LCS)	Saját hangpostafiókjába való behallgatásra szolgál, amikor egy bejövő hívó üzenetet hagy az Ön számára, és szükség esetén a hívás továbbkapcsolására használatos.
LCS törlés	A saját hangpostafiókjába való behallgatás leállítására szolgál, amikor egy bejövő hívó üzenetet hagy az Ön számára, vagy a figyelmeztető hang leállítására használatos, amit privát módban hall, amikor egy bejövő hívó üzenetet hagy az Ön számára.
Hangposta átadás (Voice Mail [VM] Transfer)	Egy hívásnak egy megadott mellékállomás hangpostafiókjába történő átadására szolgál.

◆◆ Hogyan kell a lépéseket követni

Az alábbiakban egy rendszer működtetési példát mutatunk be.

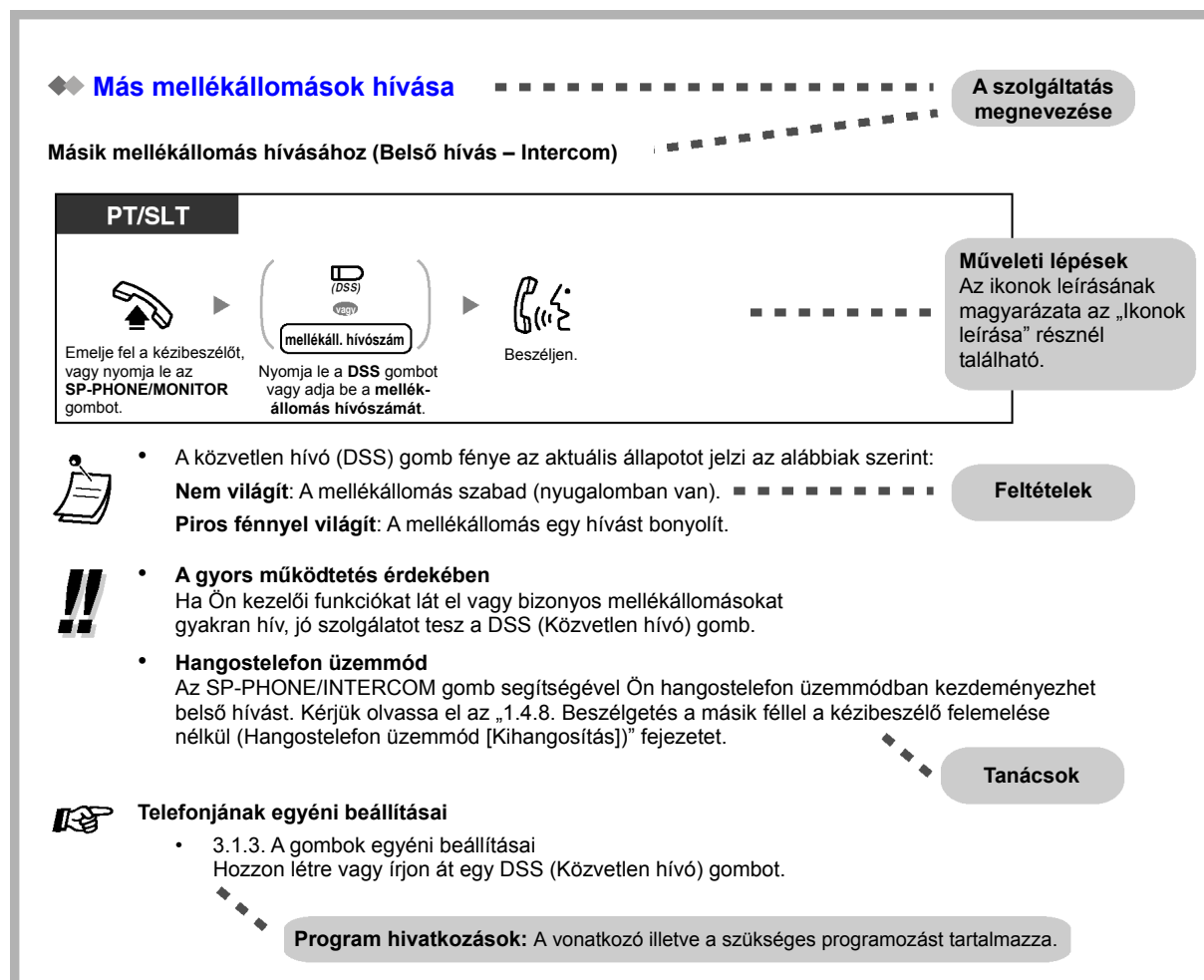

- Ha az Ön telefonkészülék típusa nem szerepel a működtetési lépéseknél, például csak a „PT” van megjelölve, és Ön SLT-t használ, akkor telefonkészülékéről nem vehető igénybe az adott szolgáltatás.
- Ha telefonkészülékéről egy szolgáltatás többféle művelettel is elérhető, akkor Ön a módszert igényeinek megfelelően választhatja ki.

◆◆ Csatlakoztatási példa

Az ábrán a csatlakoztatható eszközök láthatók.

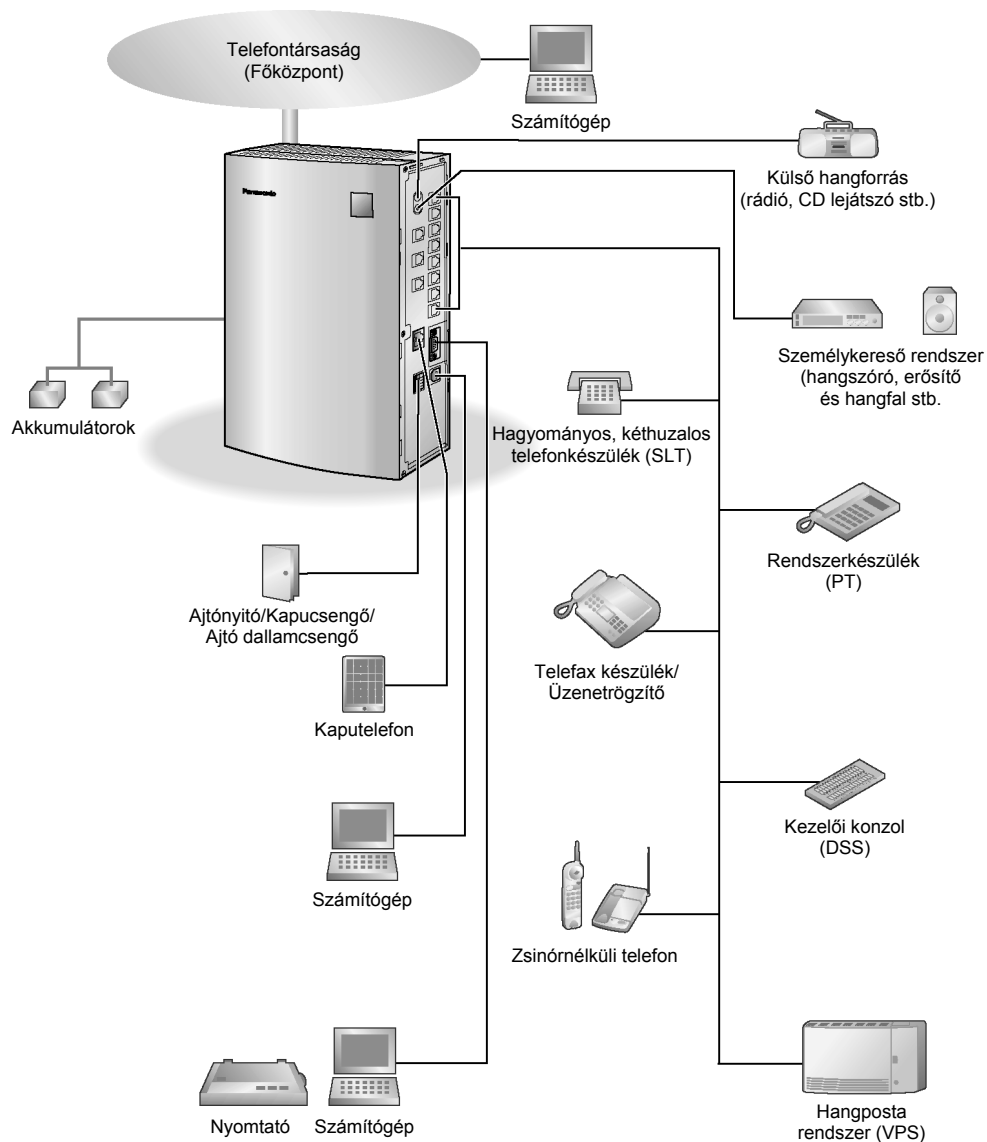

1.2. Hívások kezdeményezése

1.2.1. Alapvető hívásfajták

- Másik mellékállomás hívása
- Külső (fővonal) fél hívása
- Díjközlési kód használata (Díjközlési kód bevitel)

◆◆ Másik mellékállomás hívása

Másik mellékállomás hívásához (Belső hívás – Intercom)



- A közvetlen hívó (DSS) gomb fénye az aktuális állapotot jelzi az alábbiak szerint:
Nem világít: A mellékállomás szabad (nyugalomban van).
Piros fényel világít: A mellékállomás egy hívást bonyolít.



- **A gyors működtetés érdekében**
 Ha Ön kezelői funkciókat lát el vagy bizonyos mellékállomásokat gyakran hív, jó szolgálatot tesz a DSS (Közvetlen hívó) gomb.
- **Hangostelefon üzemmód**
 Az SP-PHONE/INTERCOM gomb segítségével Ön hangostelefon üzemmódban kezdeményezhet belső hívást. Kérjük olvassa el az „1.4.8. Beszélgetés a másik féllel a kézibeszélő felemelése nélkül (Hangostelefon üzemmód [Kihangosítás])” című fejezetet.



Telefonjának egyéni beállításai

- 3.1.3. A gombok egyéni beállításai
 Hozzon létre vagy írjon át egy DSS (Közvetlen hívó) gombot.

Kezelő hívásához (Kezelő hívása)

Ön egyszerű módon felhívhatja a kezelőként kijelölt mellékállomást.

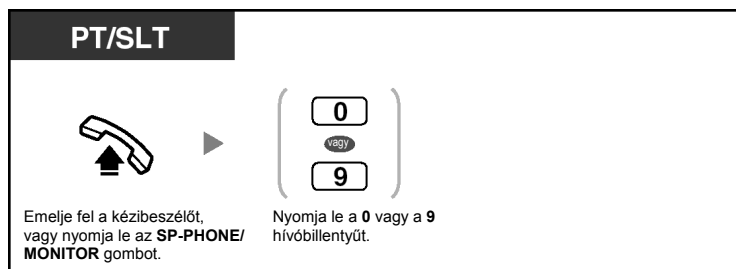

- A kezelő (alapértelmezett) hívószáma az adott országtól/körzettől függ. Ha további részletekre kíváncsi, forduljon a forgalmazóhoz.

◆◆ Külső (fővonali) fél hívása

Egy fővonalat (CO-t) négyféle módon lehet lefoglalni. Használja a tetszése szerinti módszert, hacsak rendszerfelelőse nem szólítja fel egy adott módszer használatára. Válassza ki az alábbi módszerek egyikét:

Egy szabad fővonal (CO) automatikus kiválasztása (Automatikus fővonal elérés)



- Az automatikus fővonal elérés (alapértelmezett) hívószáma az adott országtól/körzettől függ. Ha további részletekre kíváncsi, forduljon a forgalmazóhoz.

Egy adott fővonalcsoport szabad fővonalának (CO) automatikus kiválasztása (Fővonalcsoporti vonal elérése)

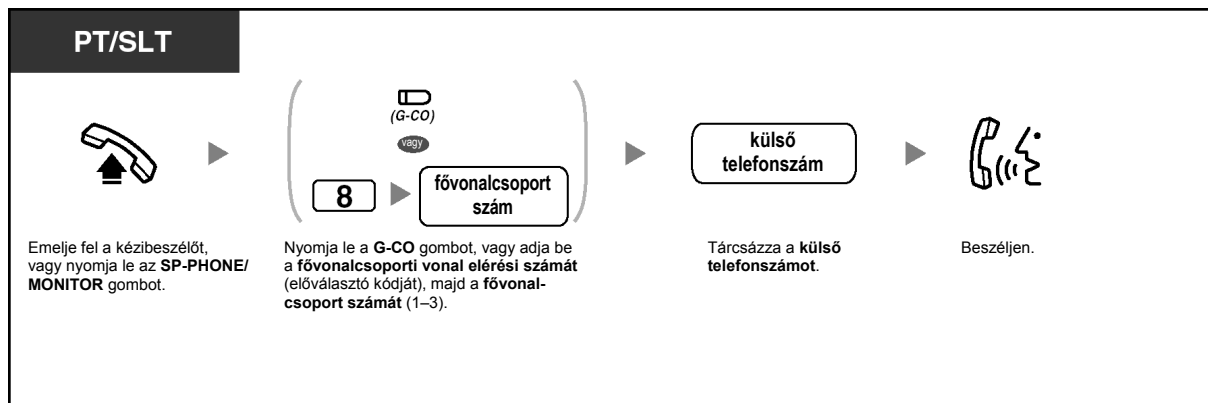

Egy adott fővonal (CO) kiválasztása

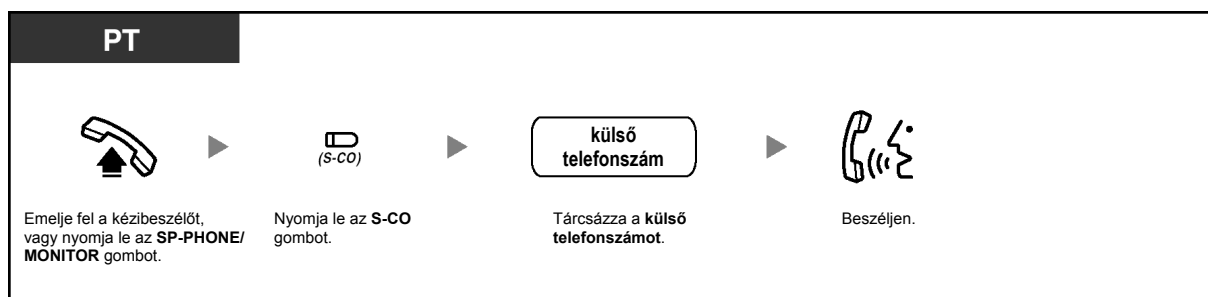

Egy szabad, hozzárendelés nélküli fővonal (CO) kiválasztása





- Az egyedi fővonal (S-CO) illetve a fővonalcsoport (G-CO) gomb fénye az aktuális állapotot jelzi, az alábbiak szerint:

Nem világít: A fővonal szabad.

Zöld fényel világít: A fővonalat Ön használja.

Piros fényel világít: A fővonalat (S-CO) egy másik mellékállomás használja, vagy a fővonalcsoport (G-CO) összes fővonalát más mellékállomások használják.

- **Segélykérő hívás (Segélyhívás)**
Egy fővonal (CO) lefoglalása után Ön minden korlátozás nélkül tárcsázhatja az előre beprogramozott segélykérő számokat.
- Ön lenyomhatja az S-CO vagy G-CO gombot anélkül, hogy először felemelné a kézibeszélőt vagy lenyomná az SP-PHONE/MONITOR gombot.
- Az Ön mellékállomásán esetleg le van tiltva adott, külső felek hívása. Ha a mellékállomása híváskorlátozásával kapcsolatban kérdései vannak, forduljon a rendszerfelelőshöz vagy a forgalmazóhoz.



- **Ha egy újabb felet kíván hívni a kézibeszélő visszatétele nélkül,** nyomja le a FLASH/RECALL (Hurokmegszakítás/Újrahívás) gombot. Ezzel újra eléri a fővonalat, és külső tárcsázási hangot kap. Anélkül tárcsázhatja az új telefonszámot, hogy előtte visszatenné, majd újra felvonná a kézibeszélőt.
- **Hangostelefon üzemmód**
Az SP-PHONE gomb segítségével Ön hangostelefon üzemmódban kezdeményezhet fővonal (CO) hívást. Kérjük olvassa el az „1.4.8. Beszélgetés a másik féllel a kézibeszélő felemelése nélkül (Hangostelefon üzemmód [Kihangosítás])” című fejezetet.



Telefonjának egyéni beállításai

- 3.1.2. Mellékállomási beállítások megváltoztatása a programozási üzemmód segítségével – **Elsőbbségi fővonal kijelölése – kimenő**
Kiválasztja a lefoglalt fővonalat, amikor felemeli a kézibeszélőt vagy lenyomja az SP-PHONE/MONITOR gombot.
- 3.1.3. A gombok egyéni beállításai
Hozzon létre vagy írjon át egy Egyedi fővonal (S-CO) gombot, egy Fővonalcsoport (G-CO) gombot vagy egy Többi fővonal (O-CO) gombot.

◆◆ Díjközlési kód használata (Díjközlési kód bevitele)

A rendszerfelelős a mellékállomási felhasználóknak személyes díjközlési kódot adhat, és díjközlési céllal ellenőrizheti telefonjuk használatát, vagy pedig minden egyes felhasználónak kioszthat egy díjközlési kódot, hívásaik időtartamának számlázási célú naplózásához.

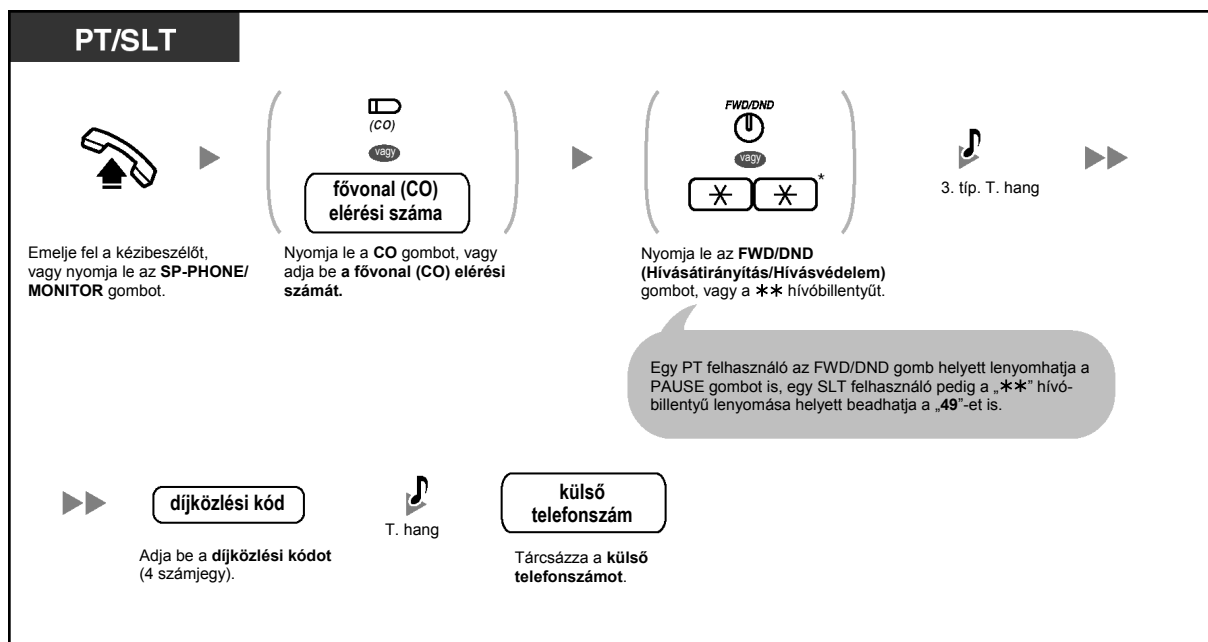

- * Nyomja le a „**” hívóbillentyűt, amikor számozási tervként rendszerprogramozással a „Plan 2” (2. terv) vagy a „Plan 3” (3. terv) van kiválasztva.
- Előfordulhat, hogy nem kezdeményezhet fővonal (CO) hívást a díjközlési kód beadása nélkül, telefonjának díjközlési kód beviteli módjától függően. Az üzemmód minden egyes mellékállomáshoz ki van jelölve. Telefonkészülékének üzemmódját tudakolja meg a rendszerfelelőstől vagy a forgalmazótól.
- Egy **Panasonic rendszerkészülék (PT) mellékállomási használója** a díjközlési kódot beadhatja beszélgetés közben vagy a másik fél bontása után, 30 másodpercen belül (a tájékoztató hang alatt) az FWD/DND (Hívásátirányítás/Hívásvédelem) gomb lenyomásával, majd a díjközlési kód bevitelével.
- A díjközlési kódok a „0–9” számjegyet tartalmazhatják. Nem számjegyeket tartalmazó kódok, mint pl. a FLASH/RECALL és a PAUSE nem használhatóak.
- Ön a díjközlési kód bevitele közben a „**” hívóbillentyű vagy az FWD/DND gomb lenyomásával törölheti a kódot, majd adja be újra a díjközlési kódot.



- **Ha a díjközlési kód bevitele után tájékoztató hangot hall**, akkor a beadott kód nem létezik. Adja be a helyes kódot.
- **Az Ön kényelme érdekében** a kód a telefonszámmal együtt eltárolható a memóriában (pl. a gyorstárcsázásnál).



Telefonjának egyéni beállításai

- 3.1.3. A gombok egyéni beállításai
Hozza létre vagy írja át az FWD/DND (Hívásátirányítás/Hívásvédelem) gombot.

1.2.2. Tárcsázás egyszerű módon

A gyakran hívott telefonszámok tárolásának és tárcsázásának számos, kényelmes módszere létezik.

- Egy gombnyomással [Egy gombnyomásos (automatikus) tárcsázás]
- Mellékállomása memóriájában tárolt számok segítségével (Gyorstárcsázás egyéni rövidített hívószámokkal)
- Az alközpontban tárolt számok segítségével (Gyorstárcsázás alközponti [közös] rövidített hívószámokkal)
- Előre beállított fél hívása a kézibeszélő felemelésével vagy az SP-PHONE/MONITOR gomb lenyomásával (Forró drót)
- Előre beprogramozott szám segítségével (Azonnali gyorstárcsázás)

◆◆ Egy gombnyomással [Egy gombnyomásos (automatikus) tárcsázás]

Ön egy gombnyomással tárcsázhat egy rugalmas gombba előzőleg eltárolt (max. 24 számjegyű) telefonszámot.



SLT-ről nem

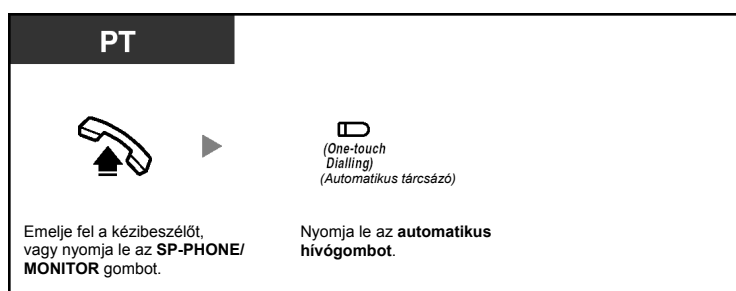

- 24 számjegynél hosszabb telefonszám is tárolható, ha a számot két vagy több részre osztja és két vagy több automatikus hívógombon tárolja.
- Ön ellenőrizheti is az automatikus hívógombon tárolt számot, ha az adott gombot akkor nyomja le, amikor a kézibeszélő a helyén van és az SP-PHONE/MONITOR gomb nincs megnyomva.
- A kívánt fővonal (CO) kiválasztásához Ön az automatikus hívógomb működtetése előtt lenyomhatja a megfelelő fővonal gombot.



Telefonjának egyéni beállításai

- 3.1.3. A gombok egyéni beállításai
Hozza létre vagy írja át az automatikus hívógombot, és tárolja el a kívánt telefonszámot vagy szolgáltatás hívószámot.

◆◆ Mellékállomása memóriájában tárolt számok segítségével (Gyorstárcsázás egyéni rövidített hívószámokkal)

Ön személyes használatra maximálisan 10 hívószámot tárolhat mellékállomása memóriájában. Ez a szolgáltatás „Gyorstárcsázás mellékállomási rövidített hívószámokkal” néven is ismert.

Telefonszám tárolása

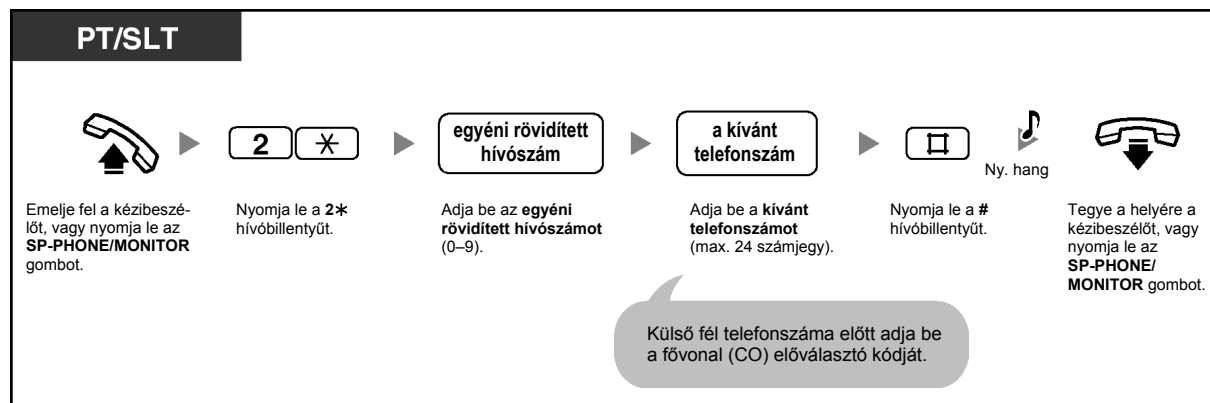

Tárcsázás

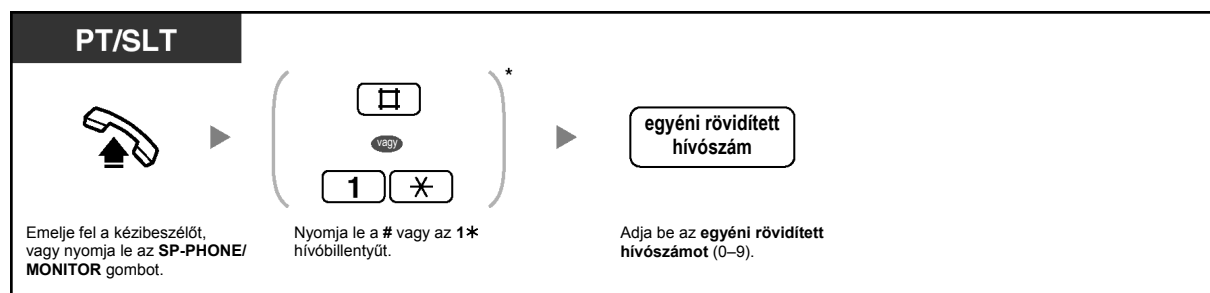

Nyugtázás

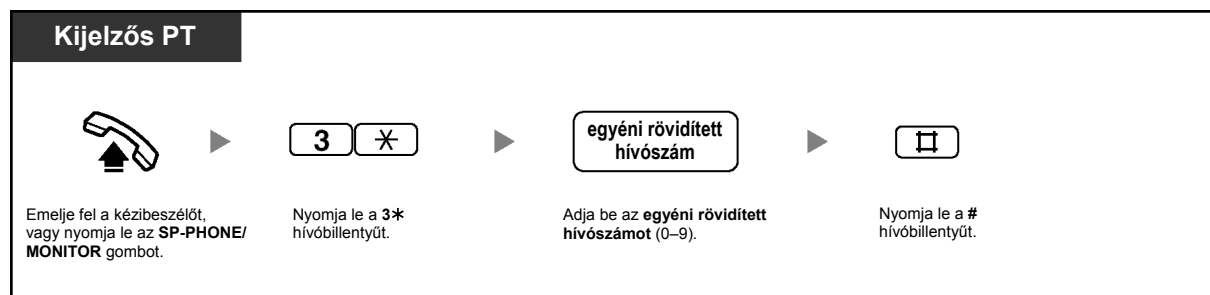

- * Nyomja le a „##” vagy az „1*” hívóbillentyűt, amikor számozási tervként rendszerprogramozással a „Plan 2” (2. terv) vagy a „Plan 3” (3. terv) van kiválasztva.
- A „Gyorstárcsázás egyéni rövidített hívószámokkal” darabszáma (0–9) megfelel az „Egy gombnyomásos (automatikus) tárcsázás”-hoz hozzárendelt PF gombok darabszámának (F1-F10). Ha Ön az „Egy gombnyomásos (automatikus) tárcsázás”-t hozzárendeli az „F1” PF gombhoz, ez felülírja a „Gyorstárcsázás egyéni rövidített hívószámokkal” „0”-t, és megfordítja.
- Forgótárcsás illetve impulzusos hívóművel működő, hagyományos, kéthuzalos készülékkel (SLT) rendelkező felhasználók ezt a szolgáltatást nem tudják használni.
- Maximálisan 24 számjegy – beleértve a „*”-ot is – tárolható. Azonban az Ön díjközlési kód beviteli módjától függően, a rendszer esetleg nem tekinti szünetnek a „*”-ot.

◆◆ Az alközpontban tárolt számok segítségével [Gyorstárcsázás alközponti (közös) rövidített hívószámokkal]

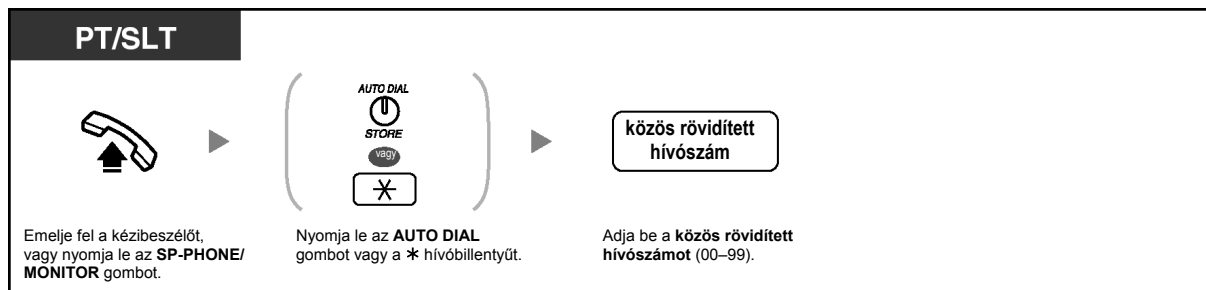

Ön hívásokat kezdeményezhet az alközpontban tárolt, előre beprogramozott, rövidített hívószámokkal (max. 100 db kód). A tárolt, rövidített hívószámok listáját kérje el a rendszerfelelőstől vagy a forgalmazótól.



- 32 számjegynél hosszabb telefonszám is tárolható, ha a számot két vagy több részre osztja és két vagy több közös rövidített hívószámon tárolja.

<Példa>

Ha a hívószámot két részre osztotta és a 01, 02 közös rövidített hívószámon tárolta:

Nyomja le az  **0** **1**  **0** **2** gombot.

- Forgótárcsás illetve impulzusos hívóművel működő, hagyományos, kéthuzalos készülékkel (SLT) rendelkező felhasználók ezt a szolgáltatást nem tudják használni.
- Egy kívánt fővonal (CO) kiválasztásához az AUTO DIALSTORE gomb lenyomása előtt lenyomhat egy CO gombot is.

◆◆ Előre beállított fél hívása a kézibeszélő felemelésével vagy az SP-PHONE/MONITOR gomb lenyomásával (Forró drót)

Ha egy SLT felhasználó előre beprogramozza a telefonszámot, akkor egyszerűen a kézibeszélő felemelésével vagy az SP-PHONE/MONITOR gomb lenyomásával hívhat egy partnert. A szolgáltatás „Forró drót” néven is ismert.

Telefonszám tárolása



Beállítás/Törlés

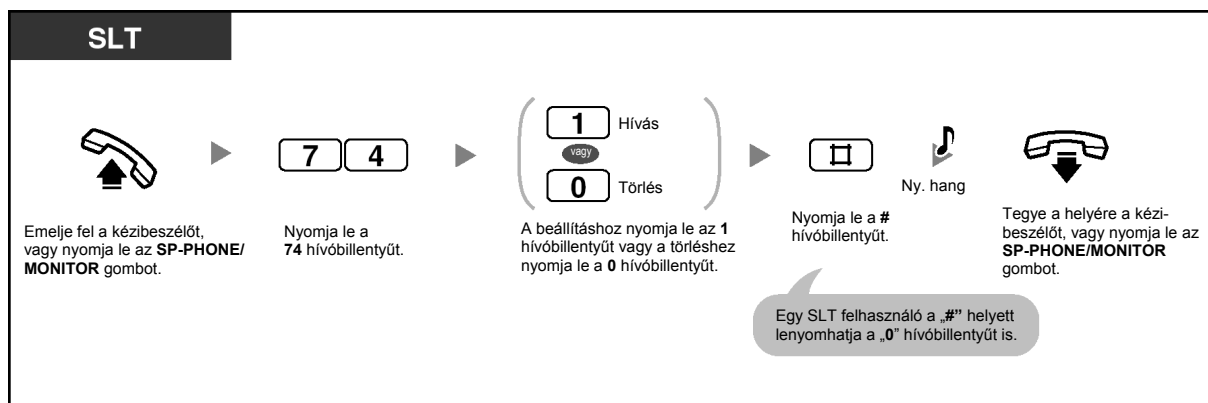

Tárcsázás

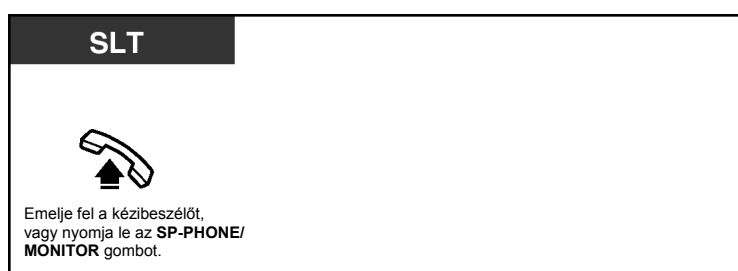

- **Ha másik felet kíván hívni**, akkor tárcsázza a kívánt fél telefonszámát, még mielőtt az előre beállított szám tárcsázódna.
- Maximálisan 32 számjegy – beleértve a „*”-ot is – tárolható. Azonban az Ön díjközlési kód beviteli módjától függően, a rendszer esetleg nem tekinti szünetnek a „*”-ot.
- Forgótárcsás illetve impulzusos hívóművel működő, hagyományos, kéthuzalos készülékek (SLT) rendelkező felhasználók ezt a szolgáltatást nem tudják használni.

◆◆ Előre beprogramozott szám segítségével (Azonnali gyorstárcsázás)

Ön egyszerűen az azonnali gyorstárcsázáshoz beprogramozott szám (50–59) beadásával kezdeményezhet hívást. Ha további részletekre kíváncsi, forduljon a rendszerfelelőshöz vagy a forgalmazóhoz.

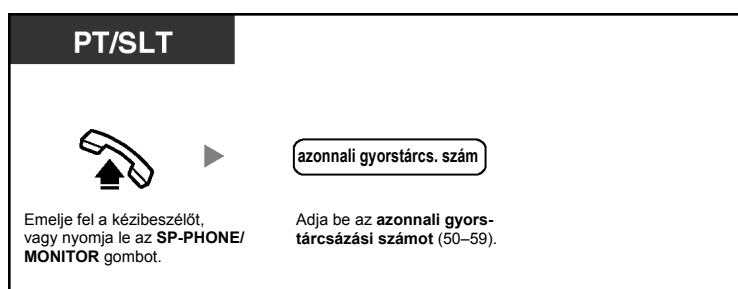

- Ez a szolgáltatás a rendszerprogramozástól függően, esetleg korlátozva van.

1.2.3. Ismételt hívás (Újratárcsázás)

Ez a szolgáltatás akkor kényelmes, amikor ugyanazt a fővonalai partnert kívánja újra hívni.

- Az Ön által utoljára tárcsázott fővonalai szám újrahívása (Az utolsó szám újratárcsázása)
- Fővonalai hívószám elmentése ismételt híváshoz (Elmentett hívószám újratárcsázása)



- Maximálisan 64 számjegy, a „*”, „#”, „PAUSE” (Szünet) és a „SECRET” (INTERCOM) (amely letiltja a teljes szám vagy csak egy részének megjelenítését) tárolható és tárcsázható újra.
- Ha a REDIAL (Újratárcsázás) vagy a Save (Mentés) gomb lenyomása után foglaltsági hangot hall, válasszon ki egy másik fővonalat, és az újrapróbálkozáshoz nyomja le a REDIAL (Újratárcsázás) vagy a Save (Mentés) gombot, vagy tárcsázza a szolgáltatás hívószámát.
- Ön a REDIAL (Újratárcsázás) vagy a Save (Mentés) gomb lenyomásával ellenőrizheti a tárolt számot, amikor kézibeszélő nincs felemelve illetve az SP-PHONE/MONITOR gomb nincs lenyomva.



- **Automatikus újratárcsázás**
Az automatikus újratárcsázáshoz (ha a hívott fél éppen foglalt), nyomja le az SP-PHONE vagy a MONITOR gombot, majd a REDIAL vagy a Save gombot. Készüléke mindaddig automatikusan ismétli az újratárcsázást, amíg a hívott fél nem jelentkezik, vagy el nem éri az előre megadott időkorlátot.
 Az automatikus újratárcsázás alatt Ön foglalkozhat egyéb teendőivel. A törléshez nyomja le a FLASH/RECALL gombot, vagy hajtson végre valamilyen más műveletet.
 Néhány országban/körzetben az automatikus újratárcsázás nem áll rendelkezésre.

◆◆ Az Ön által utoljára tárcsázott fővonalai szám újrahívása (Az utolsó szám újratárcsázása)

Tárcsázás

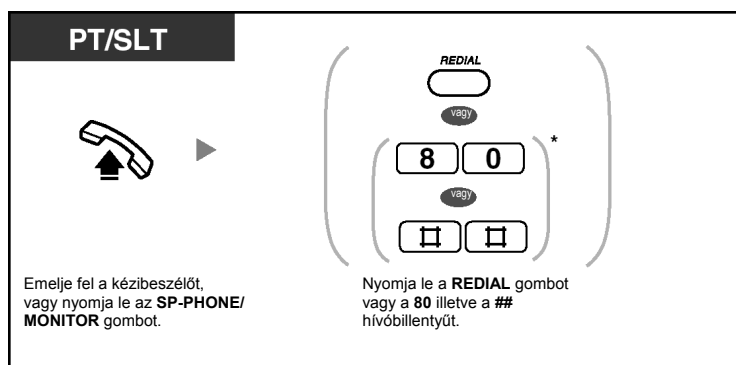

Automatikus újratárcsázás

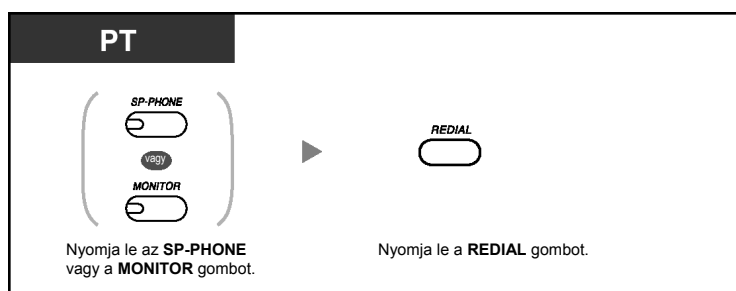



- * Nyomja le a „80” vagy a „###” hívóbillentyűt, amikor számozási tervként rendszerprogramozással a „Plan 2” (2. terv) vagy a „Plan 3” (3. terv) van kiválasztva.
- Ha egy telefonszám tárcsázása után vagy beszélgetés közben megnyomja a REDIAL gombot, az elbontja az aktuális hívást, és készüléke újratárcsázza a tárolt számot.

◆◆ Fővonalai hívószám elmentése ismételt híváshoz (Elmentett hívószám újratárcsázása)

Az elmentett hívószám mindaddig rendelkezésére áll, amíg egy másik telefonszámot nem tárol helyette.





SLT-ről nem

Tárolás

PT

Beszélgetés vagy foglaltsági hang közben:

Nyomja le az **AUTO DIAL/STORE** gombot. Nyomja le a **Save (Mentés)** gombot.

Tárcsázás





PT

Emelje fel a kézibeszélőt vagy nyomja le az **SP-PHONE/MONITOR** gombot. Nyomja le a **Save (Mentés)** gombot.

Automatikus tárcsázás

PT

Nyomja le az **SP-PHONE** vagy a **MONITOR** gombot. Nyomja le a **Save (Mentés)** gombot.



Telefonjának egyéni beállításai

- 3.1.3. A gombok egyéni beállításai
Hozza létre vagy írja át a Save (Mentés) gombot.

1.2.4. Amikor a hívott vonal foglalt vagy nem jelentkezik

- Foglalt vonal előzetes lefoglalása (Automatikus visszahívás [Várakozás foglalt vonalra])
- Várakozó hívás hangjelzés küldése foglalt mellékállomásnak (Várakozó hívás jelzése foglalt mellékállomásnak [BSS])
- Várakozó üzenet jelzésének beállítása/A jelzést hagyó hívó visszahívása (Üzenethagyás – Várakozó üzenet jelzése)
- Bekapcsolódás a fennálló hívásba (Befigyelés foglalt vonalra)
- A hívást visszautasító mellékállomás hívása (A hívásvédelem/„Ne zavarj” – DND megkerülése)

◆◆ Foglalt vonal előzetes lefoglalása (Automatikus visszahívás [Várakozás foglalt vonalra])

Ha a hívott mellékállomás vagy a kívánt fővonal (CO) foglalt, Ön beállíthatja az Automatikus visszahívás szolgáltatást. Ezután amikor a mellékállomás vagy fővonal (CO) felszabadul, telefonkészüléke automatikusan csengetni kezd.

Ön jelentkezik a visszacsengetésre:

- a hívott mellékállomás felszabadulásakor.
- az, egy másik mellékállomás által éppen használt, Ön által hívott fővonal (CO) felszabadulásakor.

Ön az automatikus visszahívás szolgáltatást nem tudja beállítani az alközponton kívüli, foglalt félre.

Ha Ön jelentkezik a visszacsengetésre:

- Fővonal (CO) esetén: A fővonal lefoglalódik.
- Mellékállomás esetén: A hívott mellékállomás automatikusan csengetni kezd.

Beállítás fővonal (CO) hívásra és belső hívásra

PT/SLT

Ha foglaltsági hangot hall:



Nyomja le a **6** hívóbillentyűt.



Ny. hang



Tegye helyére a kézibeszélőt vagy nyomja le az **SP-PHONE/ MONITOR** gombot.

Jelentkezés felszabadult mellékállomásról jövő visszacsengetésre

PT/SLT

Ha visszacsengetést hall:



Emelje fel a kézibeszélőt vagy nyomja le az **SP-PHONE/ MONITOR** gombot.



Cs.v. hang



Beszéljen.

Jelentkezés felszabadult fővonlról (CO) jövő visszacsengetésre

PT/SLT

Ha visszacsengetést hall:



Emelje fel a kézbeszélőt vagy nyomja le az **SP-PHONE/MONITOR** gombot.

T. hang

külső telefonszám

Adja be a külső fél telefonszámát.

Beszéljen.



- Ha Ön nem jelentkezik 10 másodperc (4 csengetés) alatt, akkor ez a szolgáltatás törlődik.

A visszacsengetés törlése (Az Automatikus visszahívás – várakozás foglalt vonalra törlése)

PT/SLT



Emelje fel a kézbeszélőt vagy nyomja le az **SP-PHONE/MONITOR** gombot.

◆◆ Várakozó hívás hangjelzés küldése foglalt mellékállomásnak (Várakozó hívás jelzése foglalt mellékállomásnak [BSS])

Ha az Ön által hívni kívánt mellékállomás foglalt, várakozó hívás hangjelzést küldhet, hogy tudassa a hívott féllel, hogy az Ön hívása várakozik rá. Amikor a mellékállomási felhasználó meghallja ezt a hangot, akkor választhatja azt is, hogy az aktuális hívását tartásba teszi, és Önnel beszél.

PT/SLT

Ha foglaltsági hangot hall a mellékállomási hívószám tárcsázása után:

2

Nyomja le a 2 hívóbillentyűt.



- **Ha a mellékállomási hívószám tárcsázása után tájékoztató hangot hall, ez a szolgáltatás nem használható a másik fél telefonkészülékén.** Ez a szolgáltatás csak akkor áll rendelkezésre, ha a másik fél előzőleg beállította a Várakozó hívás jelzését. A Várakozó hívás jelzésének beállításához olvassa el az „1.7.3. Várakozó hívás jelzés vétele” című fejezetet. Ha arra kíváncsi, hogyan kell jelentkezni egy várakozó hívásra, olvassa el az „1.4.4. Jelentkezés várakozó hívásra” című fejezetet.

◆ Várakozó üzenet jelzésének beállítása/A jelzést hagyó hívó visszahívása (Üzenethagyás – Várakozó üzenet jelzése)

◆ Várakozó üzenet jelzés beállítása (Üzenethagyás)

Ha a hívott mellékállomás foglalt, vagy nem jelentkezik az Ön hívására, akkor a hívott fél számára várakozó üzenet jelzést hagyhat, hogy visszahívja Önt.

◆ Az üzenet jelzést hagyó hívó visszahívása

Amikor várakozó üzenet jelzést kap, a másik mellékállomás MESSAGE/Message (Üzenet) gombja, vagy Message/Ringer (Üzenet/Csengetés) kijelzője kigyullad. Ön visszahívhatja a hívót egyszerűen a másik mellékállomás MESSAGE/Message (Üzenet) gombjának lenyomásával.



◆ Várakozó üzenet jelzés beállítása (Üzenethagyás)

A várakozó üzenet jelzés beállítása (Üzenethagyás)

PT

Ha a hívott mellékállomás foglalt vagy nem jelentkezik:



Nyomja le a **MESSAGE** (Üzenet) gombot.



Ny. hang



Tegye a helyére a kézibeszélőt, vagy nyomja le az **SP-PHONE/MONITOR** gombot.

A várakozó üzenet jelzés beállítása/az üzenethagyás törlése

PT/SLT



Emelje fel a kézibeszélőt, vagy nyomja le az **SP-PHONE/MONITOR** gombot.

7 0

Nyomja le a **70** hívóbillentyűt.

1 Üzenethagyás
vagy
2 Törlés

Az üzenethagyáshoz nyomja le az **1** vagy a törléséhez nyomja le a **2** hívóbillentyűt.

a kívánt mellékállomási hívószám

Adja be a **kívánt mellékállomási hívószámot**.

#

Nyomja le a **#** hívóbillentyűt.

Ny. hang





Tegye a helyére a kézibeszélőt, vagy nyomja le az **SP-PHONE/MONITOR** gombot.

Egy SLT felhasználó a „#” helyett lenyomhatja a „0” hívóbillentyűt is.

A várakozó üzenet jelzés törlése a MESSAGE (Üzenet) gomb segítségével

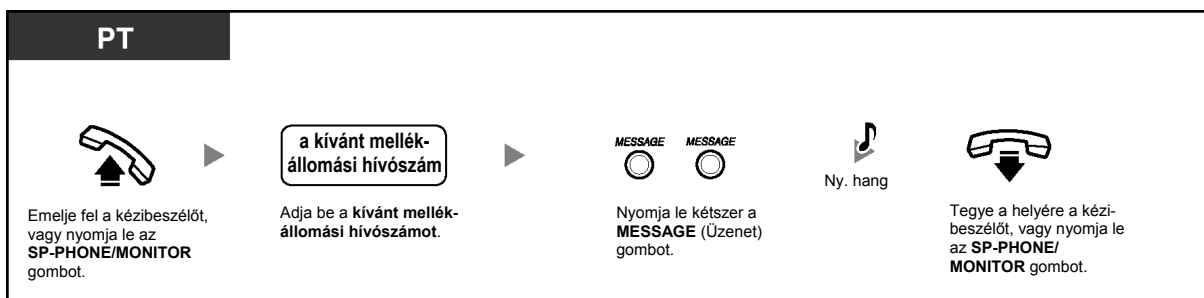

◆ Az üzenet jelzést hagyó hívó visszahívása

A hagyott üzenet ellenőrzése és visszahívás

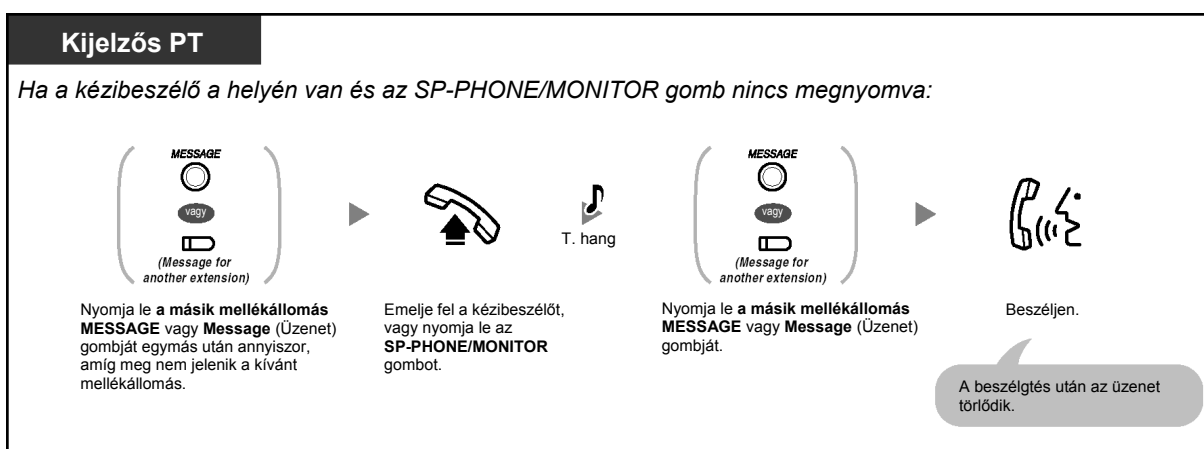

Az Ön mellékállomásán hagyott, összes várakozó üzenet jelzésének törlése

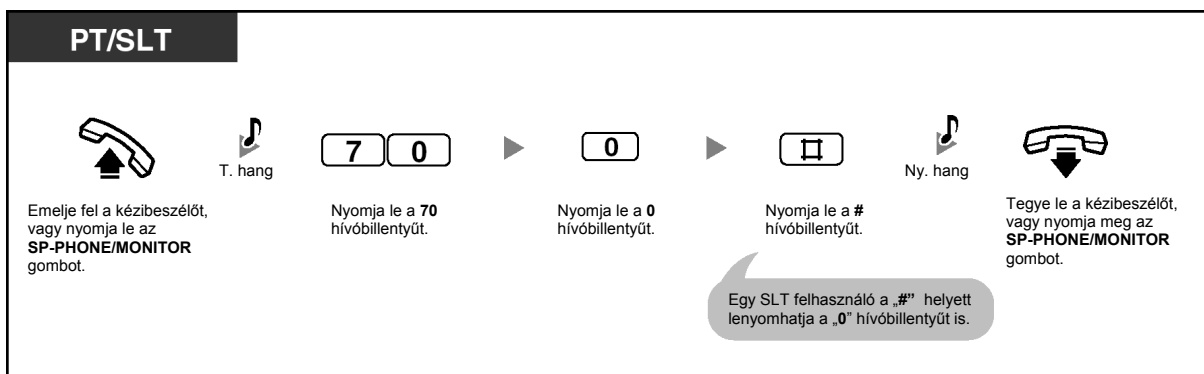

Egy másik mellékállomáson hagyott, összes, várakozó üzenet jelzésének törlése

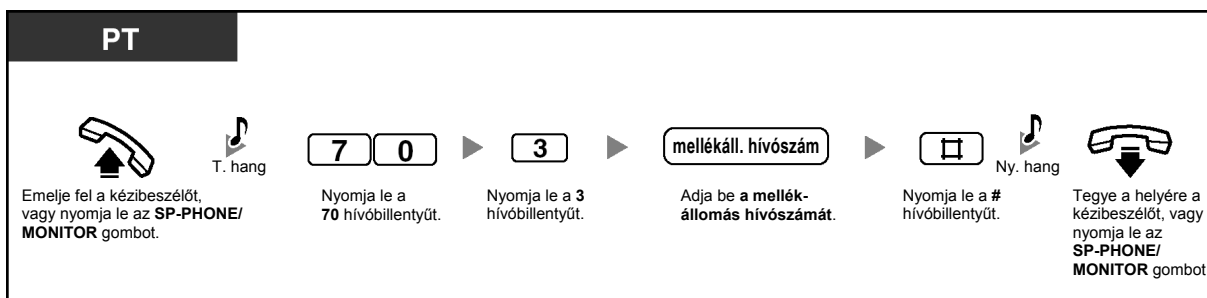

Várakozó üzenet jelzések lezárása/lezárásának megszüntetése

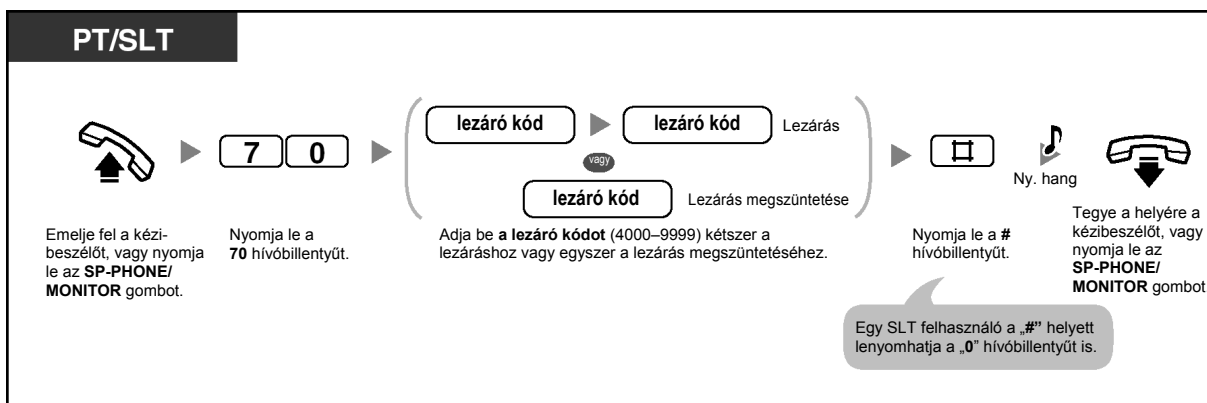



- Ön le tudja zárni a várakozó üzenet jelzéseket, hogy a többi mellékállomás ne tudja ellenőrizni, visszahívni vagy törölni az Ön mellékállomásán hagyott várakozó üzenet jelzéseket (Másik mellékállomáson hagyott, várakozó üzenet jelzésének lezárása). A kezelő vagy a rendszerfelelős ezt a szolgáltatást az összes mellékállomásnál törölni tudja (Mellékállomás lezárása – AZ ÖSSZES TÖRLÉSE). Ön még a lezárás alatt is ellenőrizheti, visszahívhatja vagy törölheti a saját mellékállomásán hagyott várakozó üzenet jelzéseket.
- Rendszerkészülékén (PT) Ön egy vagy több „Várakozó üzenet egy másik mellékállomásnál” gombot is létrehozhat. Ezek a gombok jeleníthetik meg a többi mellékállomáson hagyott várakozó üzenetek jelzéseit.
- **Ha törölni kívánja a többi mellékállomáson hagyott, összes, várakozó üzenet jelzését**, akkor telefonkészülékén először ki kell jelölnie a megfelelő „Várakozó üzenet egy másik mellékállomásnál” gombokat.
- A Várakozó üzenet egy másik mellékállomásnál [MESSAGE/Message (Üzenet)] gomb vagy a Message/Ringer (Üzenet/Csengetés) kijelző fénye az aktuális állapotot jelzi az alábbiak szerint:
Nem világít: Nincs üzenet.
Piros fénnel világít: Új üzenetek.
- A kijelzőn az üzenetek a beérkezés sorrendjében, a kiválasztott üzenettől kezdődően láthatók.
<Példa>
 5→6→7→8→1→2→3→4
- A MESSAGE (Üzenet) gomb műveletek végrehajtására és a Várakozó üzenet valamint a Beépített hangüzenet (BV) szolgáltatástól érkező figyelmeztetések megjelenítésére használatos. Ha a hangüzenet területen is üzenetet hagyta, akkor MESSAGE gomb lenyomásakor a kijelzős PT-n megjelenik a „Voice Message” (Hangüzenet) szöveg. Kérjük olvassa el az „1.5.5. Hangüzenet használata (Beépített hangüzenet [BV])” című fejezetet.
- Az egyes mellékállomásokon maximálisan 8 üzenet várakozhat a Várakozó üzenet jelzése szolgáltatás használatakor, illetve legfeljebb 125 hangüzenet várakozhat a BV szolgáltatás alkalmazásakor.
- Ha Ön hagyományos, kéthuzalos telefonkészülékkel (SLT-vel) rendelkező felhasználó, a várakozó üzenet jelzéseként speciális tárcsázási hangot (3. típusú tárcsázási hangot) kap, amikor felemeli a kézibeszélőt vagy lenyomja az SP-PHONE/MONITOR gombot. Ön visszahívhatja a hívót, vagy meghallgathatja az üzenetet, ha beadja a Jelentkezés várakozó üzenet jelzésére szolgáltatás hívószámát, a „784# (7840)”-t.



Telefonjának egyéni beállításai

- 3.1.3. A gombok egyéni beállításai
 Hozzon létre vagy írjon át egy Message (Üzenet) gombot, vagy egy „Várakozó üzenet egy másik mellékállomáshoz” gombot.

◆◆ Bekapcsolódás a fennálló hívásba (Befigyelés foglalt vonalra)

Az előre beprogramozott mellékállomás felhívhat egy mással beszélő partnert, és három résztvevős beszélgetést hozhat létre.

Bekapcsolódás egy fővonal (CO) hívásba

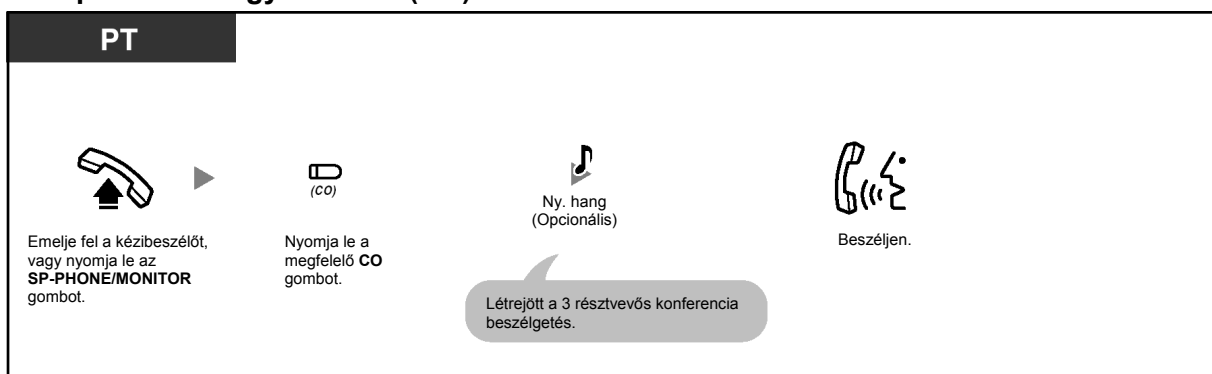

Bekapcsolódás intercom hívásba

PT/SLT

Ha foglaltsági hangot hall:

3

Nyomja le a **3** hívóbillentyűt.

Ny. hang
(Opcionális)

Beszéljen.

Létrejött a 3 résztvevős konferencia beszélgetés.

Egy fél elbontása, és beszélgetés a többi féllel, amikor a felek egyike külső fél

PT

(
CO
vagy
INTERCOM
)

Nyomja le a **CO** vagy az **INTERCOM** gombot.

Beszéljen.

Kilépés a konferenciából

PT/SLT

Tegye a helyére a kézibeszélőt, vagy nyomja le az **SP-PHONE/MONITOR** gombot.

A másik két fél folytathatja a beszélgetést.





- Ön letilthatja, hogy mások bekapcsolódjanak az Ön beszélgetésébe. Kérjük olvassa el az „1.7.4. Az Ön hívásába való belépés megtiltása (Befigyelés letiltása)” című fejezetet.

◆◆ A hívást visszautasító mellékállomás hívása (A hívásvédelem/„Ne zavarj” – DND megkerülése)

Ha mellékállomása rendszerprogramozással arra engedélyt kap, akkor felhívhat egy olyan mellékállomást is, amelyen beállították a hívásvédelem/„Ne zavarj” (DND) szolgáltatást.

PT/SLT

Ha hívásvédelem („Ne zavarj”) hangot hall:

		
	Cs.v. hang	Beszéljen.
Nyomja le a 2 hívóbillentyűt.		



- Amikor Ön meghallja a „Ne zavarj” (DND) hangot, nyomja le a „2” hívóbillentyűt, és ha ezután foglaltsági hangot hall, akkor a hívott mellékállomás foglalt. Ilyenkor használhatja a Foglalt vonal előzetes lefoglalása (Automatikus visszahívás [Várakozás foglalt vonalra]) szolgáltatást.

1.2.5. A hívásjelzési mód átváltása (Átkapcsolható hívásjelzés – csengetéssel/beszédhanggal)

A mellékállomási felhasználók kiválaszthatják, hogy a bejövő hívás csengetéssel vagy a hívó hangjával jelezzon.

A hívó mellékállomás megkerülheti ezt a választást, és a másik módot használhatja.

Csengetés (Alapértelmezés): Ön a másik felet csengetéssel hívhatja. Ön csengetési visszhangot hall.

Beszédhangos hívásjelzés: Ön a nyugtázó hang után azonnal beszélhet a másik féllel. Ön nem hall csengetési visszhangot. Ön mindaddig nem hallja a másik fél hangját, amíg az nem fogadja a hívást.

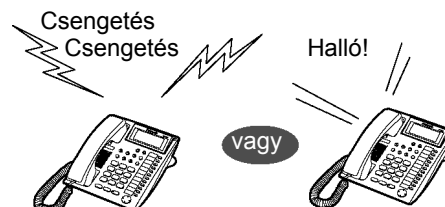

A hívásjelzési mód átváltása

PT/SLT

A mellékállomási hívószám tárcsázása után:



Nyomja le a * hívóbillentyűt.



Ny. hang vagy Cs.v. hang



Beszéljen.



- Ha a hívott fél hagyományos, kéthuzalos telefonkészüléket (SLT) használ, a beszédhangos hívásjelzés nem áll rendelkezésre.
- Forgótárcsás illetve impulzusos hívóművel működő, hagyományos, kéthuzalos készülékkel (SLT) rendelkező felhasználók ezt a szolgáltatást nem tudják használni.



Telefonjának egyéni beállításai

- 3.1.2. Mellékállomási beállítások megváltoztatása a programozási üzemmód segítségével – **Átkapcsolható hívásjelzés – csengetéssel/beszédhanggal**
Válassza ki a hívásjelzési módot csengetésre vagy a másik fél hangjára.

1.2.6. Saját hívási jogainak (kategóriájának) használata egy másik mellékállomáson (Átvitt jogosultság)

Ön egy másik mellékállomáson használhatja saját hívási jogait (mellékállomási kategóriáját [COS]), hogy hatálytalanítsa az adott mellékállomáson beállított korlátozásokat. Ezen szolgáltatás igénybe vételéhez szükség van az előre beprogramozott mellékállomási jelszóra. A mellékállomási jelszót kérdezze meg a rendszerfelelőstől.

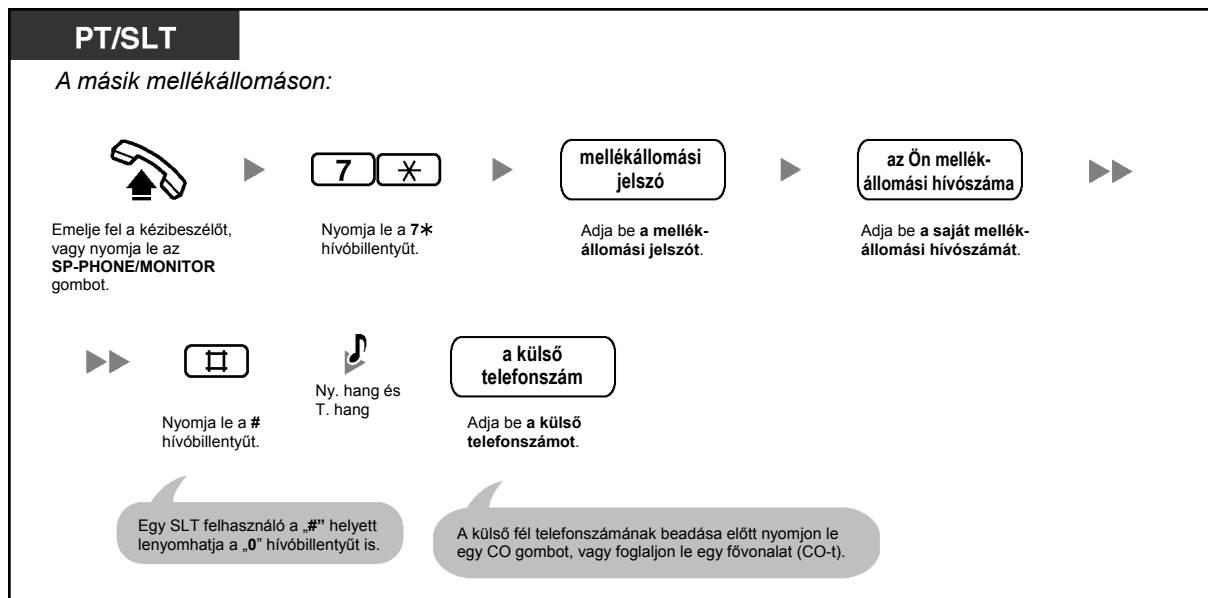

- Forgótárcsás illetve impulzusos hívóművel működő, hagyományos, kéthuzalos készülékel (SLT) rendelkező felhasználók ezt a szolgáltatást nem tudják használni.

1.2.7. A hívott fél közvetlen elérése bejövő fővonalai hívásnál (DTMF beválasztás [DISA])

Amikor egy fővonalai hívó felhívja az alközpont egy megadott telefonszámát, a hívót az előre felvett DTMF beválasztás (DISA) kimenő üzenet (OGM) fogadhatja, és tájékoztatást nyújt arról, hogyan érhető el egy mellékállomás. Nincs szükség a kezelő közreműködésére. Ha nincs rögzített üzenet, a hívó a DISA OGM helyett egy rövid hangjelzést hall.

A hívó a biztonsági üzemmód beállításától függően érheti el a rendszerszolgáltatásokat, illetve hívhat egy külső felet a hívó jelszó segítségével (DISA biztonsági kód). Alközpontjának beállítási módját kérdezze meg a rendszerfelelőstől.

Feltétlenül olvassa el a „Fontos figyelmeztetés”-t az 5. oldalon.

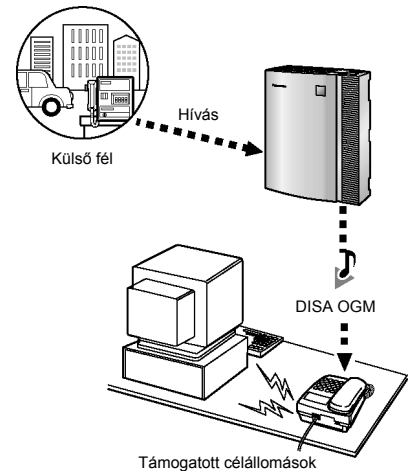

Mellékállomás hívása

Egy külső telefonkészülékről

- Nem biztonsági üzemmódban/Trönk biztonsági üzemmódban**



Emelje fel a kézibeszélőt, vagy nyomja le az **SP-PHONE/MONITOR** gombot.

DISA telefonszám

Adja be a **DISA telefonszámot**.



Cs.v. hang és DISA OGM (vagy egy rövid hangjelzés)

a kívánt mellékállomási szám

Adja be a **kívánt mellékállomási számot**.



Cs.v. hang

Helyette hívhatja az előre programozott AA számot is.

- Teljes biztonsági üzemmódban**



Emelje fel a kézibeszélőt, vagy nyomja le az **SP-PHONE/MONITOR** gombot.

DISA telefonszám

Adja be a **DISA telefonszámot**.



Cs.v. hang és DISA kimenő üzenet (vagy egy rövid hangjelzés)

✱

Nyomja le a **✱** hívóbillentyűt.

DISA biztonsági kód

Adja be a **DISA biztonsági kódot** (4–10 számjegy).



Egy rövid hangjelzés

a kívánt mellékállomási szám

Adja be a **kívánt mellékállomási számot**.



Cs.v. hang

Helyette hívhatja az előre programozott AA számot is.

Külső fél hívása

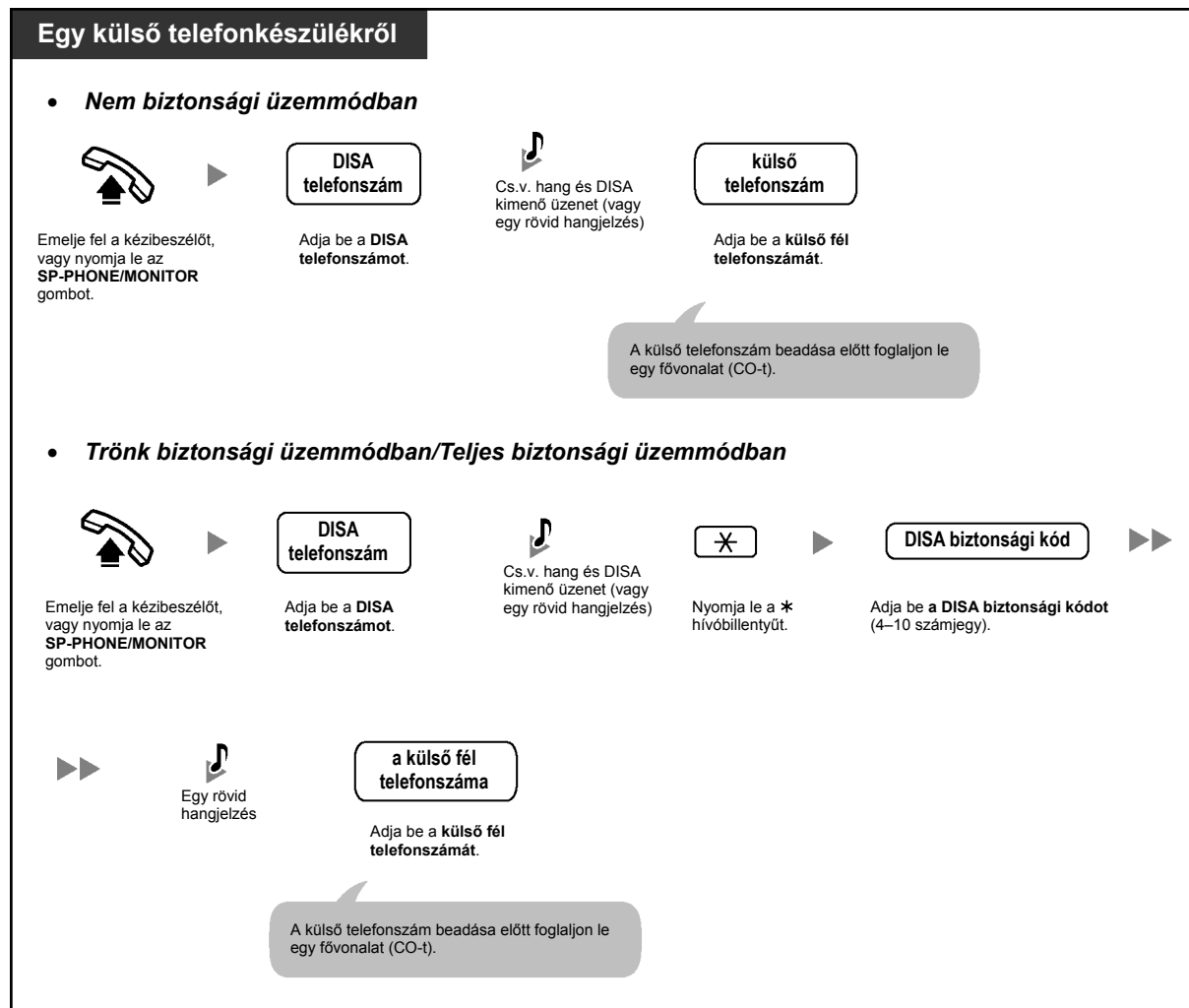



- **FIGYELMEZTETÉS:**

Fennáll annak a veszélye, hogy a DTMF beválasztás (DISA) funkcionál a külső vonal – külső vonal (CO-CO) hívás szolgáltatás használatával jogtalan telefonhívásokat kezdeményezhetnek.

Nyomatékosan felhívjuk a figyelmét, hogy az alközpont ilyen jogosulatlan használatának elkerülése érdekében tartsa be az alábbi pontokban foglaltakat:

- a) Engedélyezze a DISA biztonsági üzemmódot (a Trönk biztonsági üzemmódot vagy a Teljes biztonsági üzemmódot)
 - b) Okvetlen tartsa titokban a DISA biztonsági kódokat.
 - c) Minél hosszabb és komplikáltabb kódokat válasszon, hogy ne lehessen könnyen kitalálni.
 - d) Gyakran változtassa a kódokat.
- Ha egy mellékállomás hívásakor 4 vagy több számjegyet tárcsáz, a hívás elbomlik. Ha 3 vagy kevesebb számjegyű, nem létező mellékállomási hívószámot tárcsáz, a hívás a rendszerprogramozástól függően az előre beprogramozott továbbkapcsolási célállomásokra (helyettesekre) kapcsolódik, vagy elbomlik.
 - **Fővonal-fővonal (CO-CO) hívás időtartam**
A külső vonal – külső vonal (CO-CO) hívások időtartama rendszerprogramozással korlátozható.
A külső hívó és a külső célállomás is figyelmeztető hangot hall a megadott időkorlát letelte előtt tizenöt másodperccel. Az időzítés lejártakor a hívás elbomlik.
 - Ha az alközpontban használatban van a beépített automatikus kezelő (AA) szolgáltatás, akkor Ön a kívánt felet egyszerű módon, az előre beprogramozott, egyszámjegyű hívószám (a DISA AA szám) tárcsázásával érheti el a DISA OGM meghallgatása közben vagy után, vagy a rövid hangjelzés után. Az AA menük maximálisan három szint mélységig mehetnek le.
 - Ha háromszor egymás után érvénytelen biztonsági kódot ad be, a hívás automatikusan elbomlik. Amikor másodszor vagy harmadszor ad be egy DISA biztonsági kódot, nem kell lenyomnia a * hívóbillentyűt.



Telefonjának egyéni beállításai

- 3.3.2. Rendszerprogramozás – DISA biztonsági kód [512]

1.3. Hívások vétele

1.3.1. Hívások fogadása

PT/SLT

Amikor telefonkészüléke csenget, vagy a CO/INTERCOM gomb illetve a Message/Ringer (Üzenet/Csengetés) lámpa villog:



Lépjen be a hívásba. Beszéljen.

Válasszon ki egyet az alábbi módszerek közül:

- Emelje fel a kézibeszélőt, hogy fogadja a hívást az elsőbbségi vonalon. (Alapbeállítás: Csengetéssel jelentkező hívás kiválasztása)
- Nyomja le az SP-PHONE vagy MONITOR gombot.
- Nyomja le közvetlenül a villogó CO vagy INTERCOM gombot.



• Hangostelefon üzemmód

Az SP-PHONE gomb segítségével Ön hangostelefon üzemmódban fogadhat egy hívást és beszélgethet. Kérjük olvassa el az „1.4.8. Beszélgetés a másik féllel a kézibeszélő felemelése nélkül (Hangostelefon üzemmód [Kihangosítás])” című fejezetet.



Telefonjának egyéni beállításai

- 3.1.2. Mellékállomási beállítások megváltoztatása a programozási üzemmód segítségével –

Elsőbbségi fővonal kijelölés – bejövő

Válassza ki a bejövő hívások fogadásához használt módszert.

A hívásjelzési mód megváltoztatása (Átkapcsolható hívásjelzés – csengetéssel/ beszédhanggal)

Válassza ki a hívási módot: csengetés vagy a másik fél hangja.

1.3.2. Hívásfogadás a kézibeszélő felemelése nélkül (Hangostelefon üzemmódú hívásfogadás)

Ön beállíthatja rendszerkészülékét (PT-jét) oly módon, hogy a bejövő belső hívásokat azonnal fogadhatja anélkül, hogy felemelné a kézibeszélőt vagy lenyomná az SP-PHONE/MONITOR gombot. Amikor belső hívás érkezik, Ön a másik fél hangját rögtön hallja, anélkül, hogy a telefon csengetne.



SLT-ről nem

Beállítás/Törlés

PT

Ha a telefon szabad, a kézibeszélő a helyén van és az SP-PHONE/MONITOR gomb nincs megnyomva:

AUTO ANS



MUTE

Nyomja le az **AUTO ANS/MUTE** gombot.



- Az AUTO ANS/MUTE gomb fénye az aktuális állapotot jelzi az alábbiak szerint:
Nem világít: Nincs beállítva.
Világít: Beállítva.
- Ez a szolgáltatás nem használható bejövő fővonal (CO) hívásoknál és kaputelefon hívásoknál.

1.3.3. Egy másik mellékállomást csengető hívás átvétele (Hívásátvétel)

- Egy hívás fogadása egy másik telefonról (Hívásátvétel)
- Az Ön hívása átvételének megtiltása a többi mellékállomás számára (Hívásátvétel letiltása)

◆◆ Egy hívás fogadása egy másik telefonról (Hívásátvétel)

Ön egy bejövő, egy másik mellékállomást vagy az Ön mellékállomási csoportját csengető hívást, vagy egy előre beprogramozott, üzenetrögzítő (TAM) mellékállomás által vett hívást saját telefonkészülékéről fogadhat anélkül, hogy el kellene hagynia helyét.

Az alábbi típusok állnak rendelkezésre:

Hívásátvételi csoport: Saját mellékállomási csoportján belüli hívást vesz át.

Irányított hívásátvétel: Egy megadott mellékállomás hívását veszi át.

Hívás lekérése egy TAM-ról: Lekér egy, az üzenetrögzítőn lévő hívást.

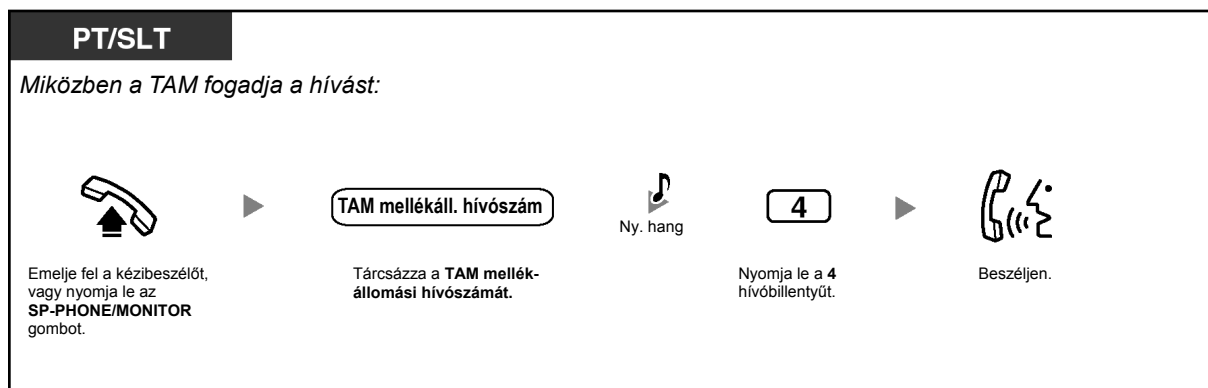
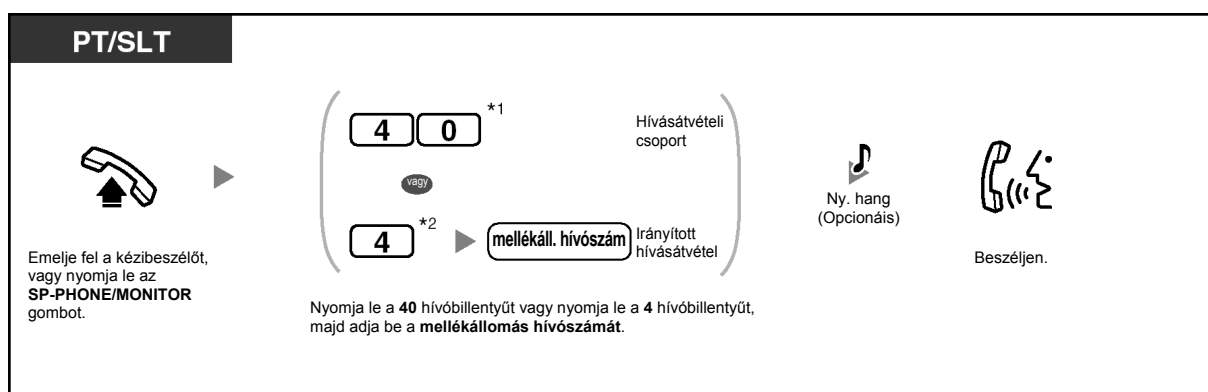

- ^{*1} Nyomja le a „#40” hívóbillentyűt, amikor számozási tervként rendszerprogramozással a „Plan 2” (2. terv) vagy a „Plan 3” (3. terv) van kiválasztva.
- ^{*2} Nyomja le a „#41” hívóbillentyűt, amikor számozási tervként rendszerprogramozással a „Plan 2” (2. terv) vagy a „Plan 3” (3. terv) van kiválasztva.
- Ha rendszerprogramozással előre beállítja, akkor Ön egyszerűen kézibeszélő felemelésével vagy az SP-PHONE/MONITOR gomb lenyomásával átveheti az ugyanabban a mellékállomási csoportban lévő mellékállomás hívását még akkor is, ha az Ön mellékállomása nem csenget.



- **Ha tájékoztató hangot hall, amikor megpróbál átvenni egy hívást egy TAM-ról, akkor a hívott mellékállomás nem üzenetrögzítő mellékállomás, vagy a TAM nem tud jelentkezni, mert éppen más műveletet hajt végre.**

◆◆ Az Ön hívása átvételének megtiltása a többi mellékállomás számára (Hívásátvétel letiltása)

Ön megakadályozhatja, hogy a többi mellékállomási felhasználó átvegye az Ön hívásait.

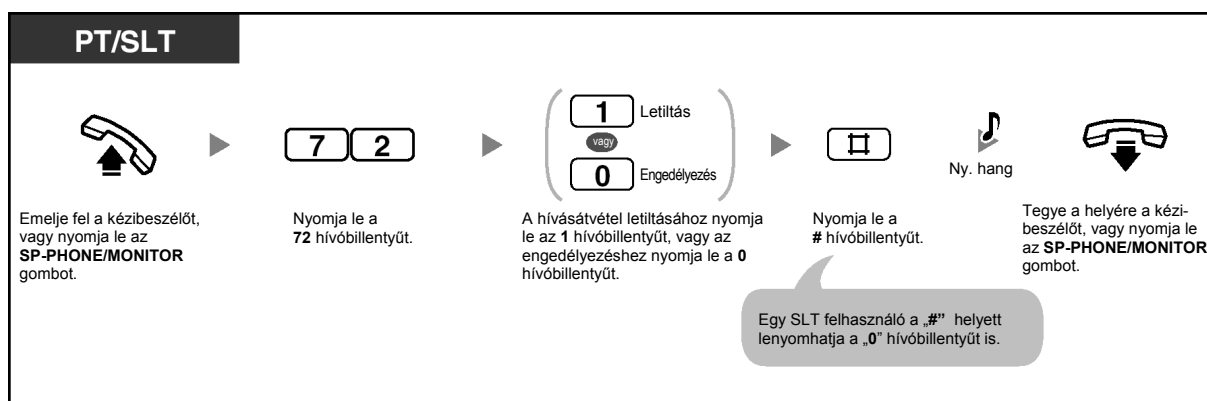

1.4. Beszélgetés közben

1.4.1. Hívás átadása (Hívásátadás)

- Hívás átadása mellékállomásra az alközponton belül
- Hívás átadása külső félnek

◆◆ Hívás átadása mellékállomásra az alközponton belül

Ön a bejövő hívásokat átadhatja egy másik mellékállomásnak. Az Ön alközpontjának beállításától függően a rendszerkészülékkel (PT-vel) rendelkező felhasználók a bejövő fővonalai (CO) hívásokat is átadhatják egy másik mellékállomásnak egyszerűen a megfelelő, közvetlen hívó (DSS) gomb lenyomásával (Egygombos átadás).

Átadás

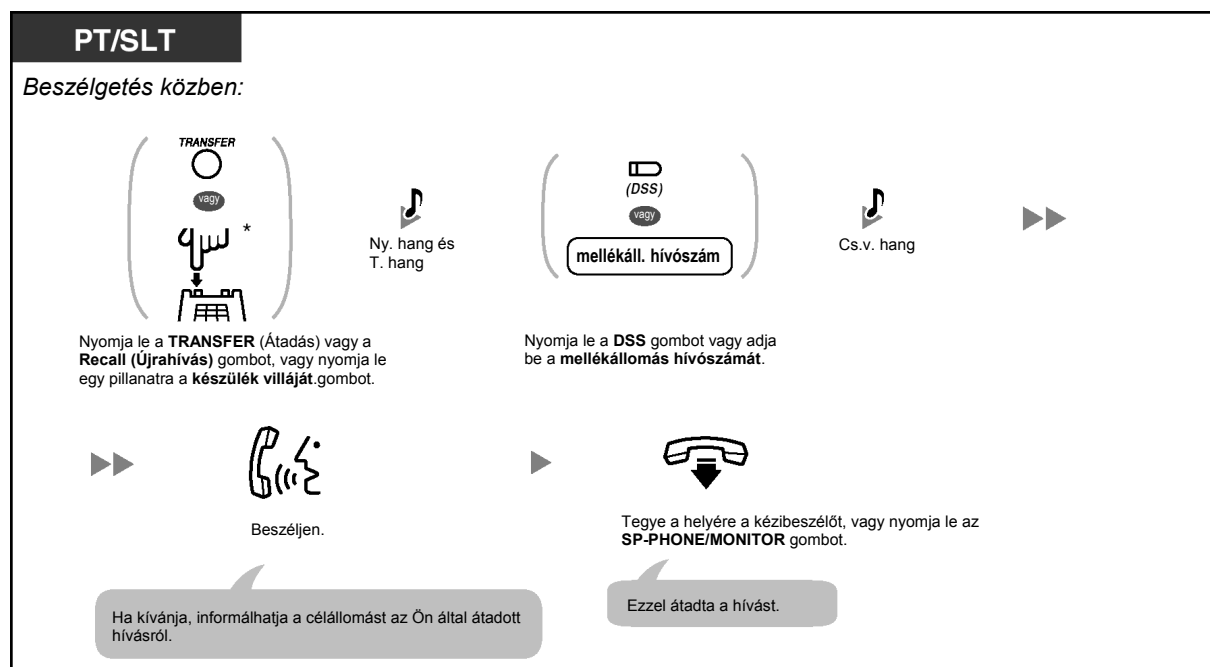

Hívás átadása egy gombnyomással (Egygombos átadás)





- * Önnek hagyományos, kéthuzalos telefonkészülékén (SLT) a Recall (Újrahívás) gomb illetve a készülék villájának rövid idejű lenyomása után esetleg be kell adnia a Hívás tartás szolgáltatás hívószámát, attól függően, hogy alközpontján az SLT tartás mód hogyan van beállítva.

Hívás tartás szolgáltatás hívószám:

– Plan 1 (1. terv): 20 (Egyesült Királyság/Új-Zéland: 50)

– Plan 2/Plan 3 (2. terv/3. terv): #20 (Egyesült Királyság/Új-Zéland: #50)

Az alközpontjához kijelölt módot kérdezze meg a rendszerfelelőstől vagy a forgalmazótól.

- Ön akkor is helyére teheti a kézibeszélőt, vagy lenyomhatja az SP-PHONE/MONITOR gombot, mielőtt a célállomás jelentkezik. Ha a célállomás egy adott időtartamon belül nem jelentkezik, Ön figyelmeztető hangot hall, és a hívás visszatér Önhöz. Ha Ön 30 percen belül nem fogadja a hívást, miután az visszatért Önhöz, a hívás elbomlik.
- Amikor a hívott mellékállomás foglalt, Ön elérheti a mellékállomást a „2” hívóbillentyű (Várakozó hívás jelzése foglalt mellékállomásnak [BSS]) vagy a „3” hívóbillentyű (Befigyelés foglalt vonalra) lenyomásával, majd tegye a helyére a kézibeszélőt, vagy nyomja le az SP-PHONE/MONITOR gombot.

◆◆ Hívás átadása külső félnek

Ön a bejövő hívásokat külső célállomásra is átadhatja, amennyiben mellékállomása erre rendszerprogramozással engedélyezve van.



SLT-ről nem

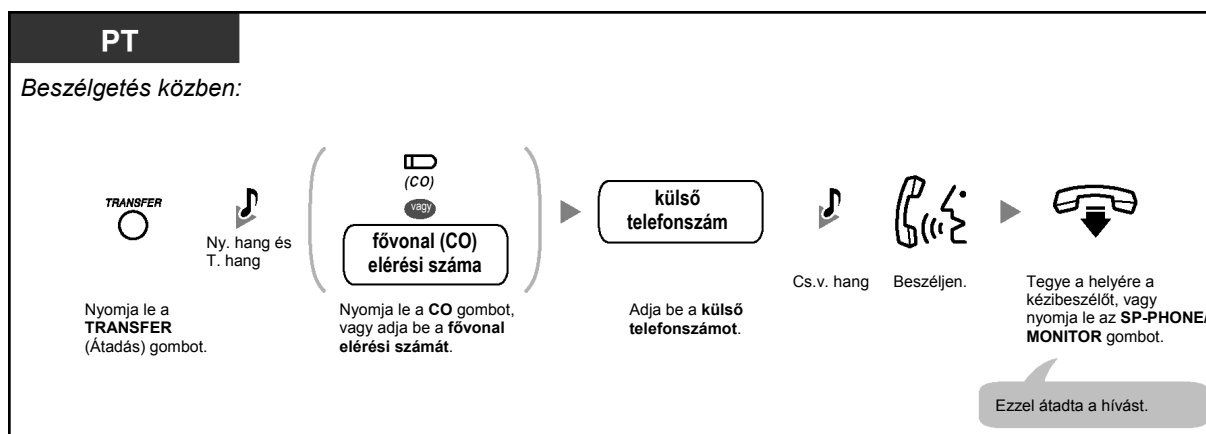

- **Fővonal-fővonal (CO–CO) hívás időtartam**
A külső vonal – külső vonal (CO–CO) hívások időtartama rendszerprogramozással korlátozható.
A külső hívó és a külső célállomás is figyelmeztető hangot hall a megadott időkorlát letelte előtt tizenöt másodperccel. Az időzítés lejártakor a hívás elbomlik.
- **Ha vissza kíván térni a tartásban lévő híváshoz még a hívott fél jelentkezése előtt,** akkor nyomja le a TRANSFER (Átadás), vagy a megfelelő CO/INTERCOM gombot.
- Miután a hívást átadta egy külső félnek, Ön csatlakozhat a híváshoz, ha lenyomja a hívásátadásánál használt CO gombot. Egy 3 résztvevős konferencia beszélgetés jön létre (Konferencia).
- Ha Ön meg akarja változtatni az átadás célállomását, még mielőtt a helyére tenné a kézibeszélőt vagy lenyomná az SP-PHONE/MONITOR gombot, a hívás visszavételéhez nyomja le azt a CO gombot, amelynek a kijelzője lassan villog, majd ismétlje meg a hívásátadási eljárást.



Telefonjának egyéni beállításai

- 3.1.3. A gombok egyéni beállításai
Hozzon létre vagy írjon át egy DSS (Közvetlen hívó) gombot.

1.4.2. Hívás tartásba tétele

- Tartás
- Hívás (alközponti) rendszer-parkoló-zónába kapcsolása (Hívás várakoztatása)



- Ha a hívást egy előre meghatározott időn belül nem veszi ki a tartásból, akkor csengetést hall. Ha ez idő alatt éppen beszélget egy másik féllal, akkor figyelmeztetésként riasztó jelzést hall. Ha pedig 30 percen belül nem vesz ki egy fővonal (CO) hívást a tartásból, akkor az automatikusan elbomlik.

◆◆ Tartás

Kétféle tartás lehetséges. A különbség közöttük az, hogy mások kivehetik-e a tartásban lévő hívást (Szokásos tartás) vagy sem (Kizárólagos tartás).

Tartás (Szokásos tartás)

PT/SLT

Beszélgetés közben:

Nyomja le a **HOLD** (Tartás) gombot, vagy a **Recall** (Újrahívás) gombot, vagy nyomja le egy pillanatra a készülék villáját.

Ny. hang

Tegye a helyére a kézibeszélőt, vagy nyomja le az **SP-PHONE/MONITOR** gombot.

Ha egy, a PT-vel párhuzamosan csatlakoztatott SLT újabb hívást kezdeményez, miután letette a kézibeszélőt, vagy lenyomta az SP-PHONE/MONITOR gombot, a rendszer a tartásban lévő hívást átadja a hívott félnek.

Tartás (Kizárólagos tartás)

PT

Beszélgetés közben:

Nyomja le a **HOLD** (Tartás) gombot.

Ny. hang

Nyomja le ismét a **HOLD** (Tartás) gombot.

T. hang

Tegye a helyére a kézibeszélőt, vagy nyomja le az **SP-PHONE/MONITOR** gombot.

Hívás kivétele tartásból

PT/SLT

- A tartásba tevő mellékállomáson (Hívás kivétele tartásból)**

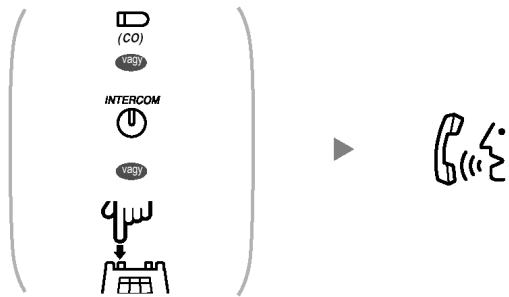

Nyomja le a villogó **CO** vagy **INTERCOM** gombot vagy nyomja le egy pillanatra a készülék villáját.

Beszéljen.

Ha a kézbeszélőt visszatette, emelje fel a kézbeszélőt, vagy nyomja le az **SP-PHONE/MONITOR** gombot. (Csak SLT-nél, kivéve egy PT-vel párhuzamosan kapcsolt SLT-t.)
- Egy másik mellékállomáson tartásban lévő fővonal (CO) hívás kivétele tartásból (szokásos tartás esetén)**

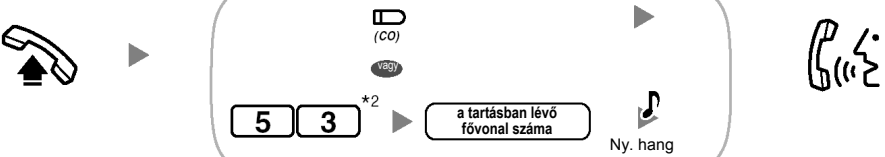

Emelje fel a kézbeszélőt, vagy nyomja le az **SP-PHONE/MONITOR** gombot.

Nyomja le a **CO** gombot, vagy nyomja le az **53** hívóbillentyűt, és adja be a **a tartásban lévő fővonal számát**.

Ny. hang

Beszéljen.
- Egy másik mellékállomáson tartásban lévő belső hívás kivétele tartásból (szokásos tartás esetén)**



Emelje fel a kézbeszélőt, vagy nyomja le az **SP-PHONE/MONITOR** gombot.

Nyomja le az **5** hívóbillentyűt.

Adja be a **a tartásba tevő mellékállomás hívószámát**.

Ny. hang

Beszéljen.



- *1 Önnek hagyományos, kéthuzalos telefonkészülékén (SLT) a Recall (Újrahívás) gomb illetve a készülék villájának rövid idejű lenyomása után esetleg be kell adnia a Hívás tartás szolgáltatás hívószámát, attól függően, hogy alközpontján az SLT tartás mód hogyan van beállítva.

Hívás tartás szolgáltatás hívószám:

- Plan 1 (1. terv): 20 (Egyesült Királyság/Új-Zéland: 50)
- Plan 2/Plan 3 (2. terv/3. terv): #20 (Egyesült Királyság/Új-Zéland: #50)

Az alközpontjához kijelölt módot kérdezze meg a rendszerfelelőstől vagy a forgalmazótól.

- *2 Nyomja le a „#59” hívóbillentyűt, amikor számozási tervként rendszerprogramozással a „Plan 2” (2. terv) vagy a „Plan 3” (3. terv) van kiválasztva.
- *3 Nyomja le a „#5” hívóbillentyűt, amikor számozási tervként rendszerprogramozással a „Plan 2” (2. terv) vagy a „Plan 3” (3. terv) van kiválasztva.
- A CO illetve az INTERCOM gomb fénye az aktuális állapotot jelzi az alábbiak szerint:

– Szokásos tartás üzemmód

Zöld fényel, lassan villog: Az Ön tartásban lévő hívása.

Piros fényel, lassan villog: Egy másik mellékállomáson tartásban lévő hívás.

– Kizárólagos tartás üzemmód

Zöld fényel, közepes sebességgel villog: Az Ön tartásban lévő hívása.

Piros fényel világít: Egy másik mellékállomáson tartásban lévő hívás.

- A tartás üzemmód megváltoztatása (csak rendszerkészüléknél [PT-nél])**
Amikor egy hívása van tartásban, és ismét lenyomja a HOLD (Tartás) gombot, akkor a tartási állapot a Szokásos tartás üzemmódból átvált Kizárólagos tartás üzemmódra, illetve a Kizárólagos tartás üzemmódból átvált Szokásos tartás üzemmódra.
- Kaputelefon hívásokat nem lehet tartásba tenni.



- Egy SLT felhasználó egyszerre csak egy belső hívást vagy egy fővonal (CO) hívást tehet tartásba, míg egy PT felhasználó egy belső hívást és több fővonal (CO) hívást is tartásba tehet. Ha több hívást kíván tartásba tenni, használja a Hívás várakoztatása szolgáltatást.

◆◆ Hívás tartása egy rendszer-parkoló-zónában (Hívás várakoztatása)

Ön egy hívást tartásba tehet a közös, alközponti parkoló-zónába, a várakoztatott hívást pedig bármelyik mellékállomásról ki lehet venni a parkoló helyről. Az alközpontban maximálisan 10 hívás várakoztatható.

Hívás várakoztatása

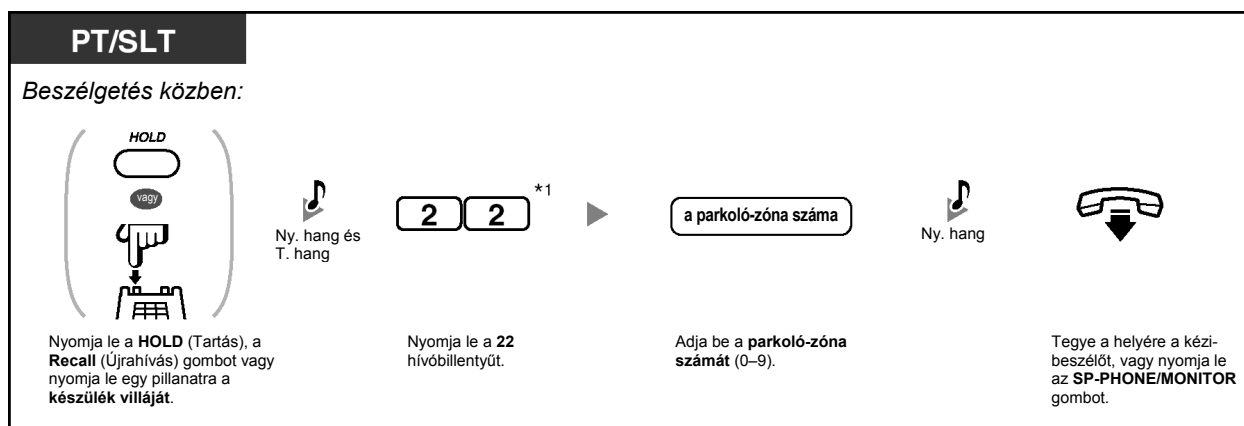

Hívás kivétele várakoztatásból



- *1 Nyomja le a „#22” hívóbillentyűt, amikor számozási tervként rendszerprogramozással a „Plan 2” (2. terv) vagy a „Plan 3” (3. terv) van kiválasztva. Amikor a Plan 1 (1. terv) van kiválasztva, az Egyesült Királyság/Új-Zéland esetén nyomja le a „36” hívóbillentyűt, amikor pedig a „Plan 2” (2. terv) vagy a „Plan 3” (3. terv) van kiválasztva, nyomja le a „#36” hívóbillentyűt.
- *2 Nyomja le a „#56” hívóbillentyűt, amikor számozási tervként rendszerprogramozással a „Plan 2” (2. terv) vagy a „Plan 3” (3. terv) van kiválasztva. Amikor a Plan 1 (1. terv) van kiválasztva, az Egyesült Királyság/Új-Zéland esetén nyomja le az „56” hívóbillentyűt.



- **Ha foglaltsági hangot hall, amikor egy hívást várakoztatásba kíván tenni,** akkor a parkoló zóna nem érhető el. Tártsázza közvetlenül egy másik parkoló zóna számát.
- **Ha tájékoztató hangot hall, amikor egy hívást kíván kivenni a várakozásból,** akkor nincs hívás tartásban az adott helyen. Ellenőrizze a tárolt parkoló zóna számát.
- Miután egy hívást várakoztatásba helyezett, lehetősége nyílik egyéb műveletek elvégzésére.

1.4.3. Beszélgetés két féllel felváltva (Partnerváltogatás)

Amikor az egyik féllel beszél, mialatt a másik fél tartásban van, Ön átkapcsolgathat a két fél között.

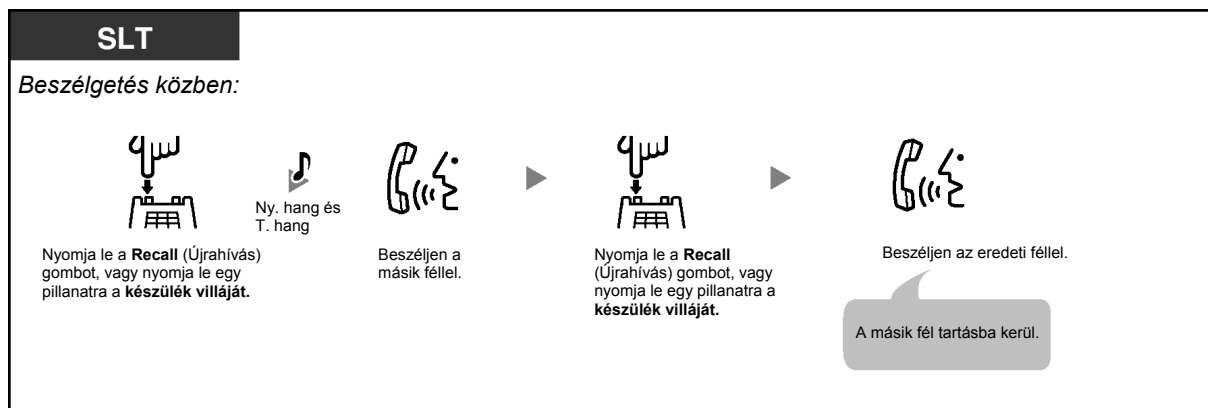
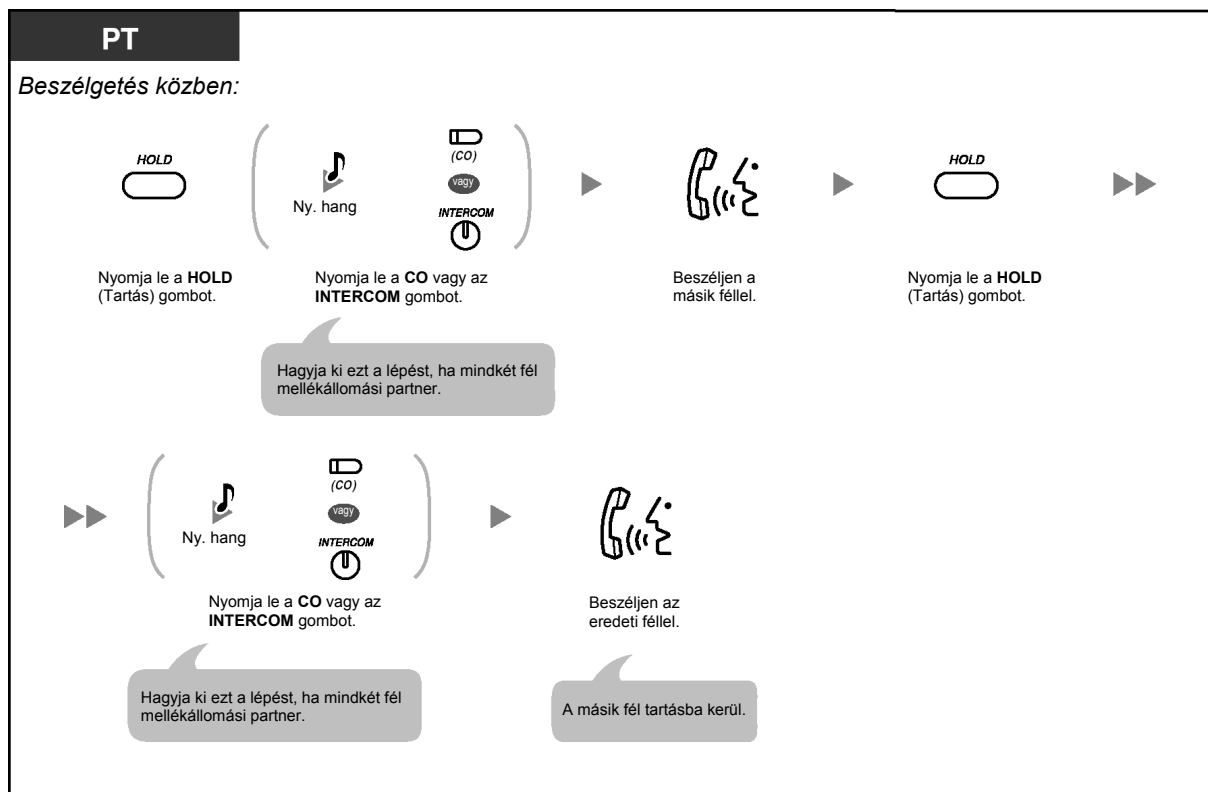

- Ez a szolgáltatás nem áll rendelkezésre kaputelefonokról érkező hívásoknál illetve személykereséses hangbemondásoknál.

1.4.4. Jelentkezés várakozó hívásra

- Jelentkezés alközponton belüli, várakozó hívásra
- Jelentkezés a főközpontból érkező, várakozó hívás jelzésre

◆◆ Jelentkezés alközponton belüli várakozó hívásra

Beszélgetés közben a telefonkészülék hangszóróján illetve a kézibeszélőjén keresztül hallható a „Várakozó hívás hangjelzés”, amikor egy fővonali (CO) hívása érkezett vagy egy másik mellékállomás közli, hogy egy hívás várakozik Önre. Ezt a szolgáltatást aktiválnia kell, hogy használhassa. (Alapbeállítás: Letiltva). A várakozó hívás jelzés beállításához olvassa el az „1.7.3. Várakozó hívás jelzés vétele” fejezetet.

A várakozó, második hívásra jelentkezhet

- 1) a folyó beszélgetés bontásával;
- 2) a folyó beszélgetés tartásba vételével.

1. A folyó beszélgetés bontása, és beszélgetés az új partnerrel

PT

Amikor várakozó hívás hangjelzést hall:



Nyomja le a **CO** vagy az **INTERCOM** gombot.

Beszéljen az új féellel.

SLT

Amikor várakozó hívás hangjelzést hall:



Tegye le a kézibeszélőt, vagy nyomja le az **SP-PHONE/MONITOR** gombot.

Emelje fel a kézibeszélőt, vagy nyomja le az **SP-PHONE/MONITOR** gombot.

Beszéljen az új féellel.

2. A folyó beszélgetés tartásba tétele, és beszélgetés az új partnerrel

PT

Amikor várakozó hívás hangjelzést hall:

Nyomja le a **HOLD** (Tartás) gombot.

Nyomja le a **CO** vagy **INTERCOM** gombot.

Beszéljen az új féllel.

Hagyja ki ezt a lépést, ha mindkét fél mellékállomási partner.

SLT

Amikor várakozó hívás hangjelzést hall:

Nyomja le a **Recall** (Újrahívás) gombot, vagy nyomja le egy pillanatra a készülék villáját.

Ny. hang és T. hang

Tegye le a kézibeszélőt, vagy nyomja le az **SP-PHONE/MONITOR** gombot.

Emelje fel a kézibeszélőt, vagy nyomja le az **SP-PHONE/MONITOR** gombot.

Beszéljen az új féllel.



- * Önnek hagyományos, kéthuzalos telefonkészülékén (SLT) a Recall (Újrahívás) gomb illetve a készülék villájának rövid idejű lenyomása után esetleg be kell adnia a Hívás tartás szolgáltatás hívószámát, attól függően, hogy alközpontján az SLT tartás mód hogyan van beállítva.

Hívás tartás szolgáltatás hívószám:

- Plan 1 (1. terv): 20 (Egyesült Királyság/Új-Zéland: 50)
- Plan 2/Plan 3 (2. terv/3. terv): #20 (Egyesült Királyság/Új-Zéland: #50)

Az alközpontjához kijelölt módot kérdezze meg a rendszerfelelőstől vagy a forgalmazótól.

- Egy SLT felhasználó nem tud átadni egy új hívást, amíg az aktuális hívása tartásban van. Az új hívás átadásához először tegye parkoló zónába az eredeti hívást a Hívás várakoztatása szolgáltatás segítségével, majd tegye le a kézibeszélőt, vagy nyomja le az SP-PHONE/MONITOR gombot, és emelje fel a kézibeszélőt, vagy nyomja le az SP-PHONE/MONITOR gombot.



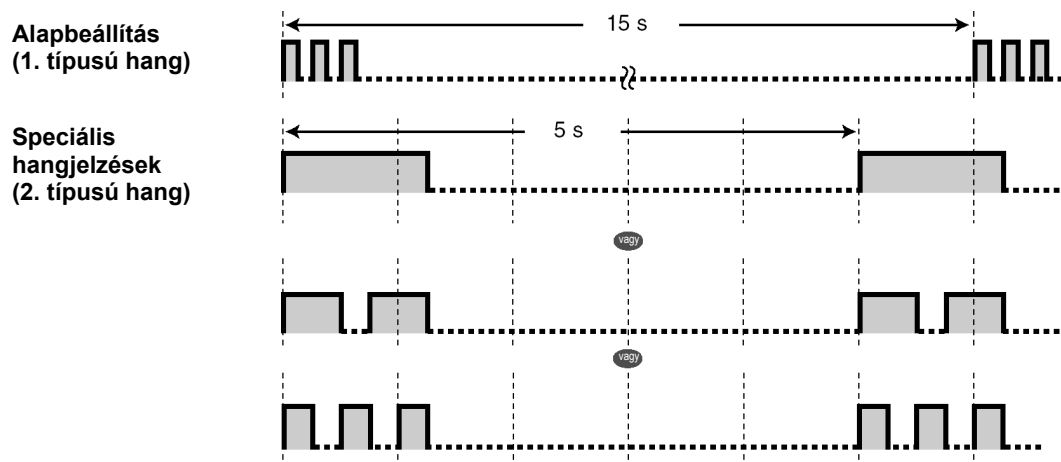

Telefonjának egyéni beállításai

- 3.1.2. Mellékállomási beállítások megváltoztatása a programozási üzemmód segítségével – **Várakozó hívás hangjelzés kiválasztása**



◆◆ Jelentkezés a főközpontból érkező, várakozó hívás jelzésre

Telefontársasága is kínálhat egy opcionális, várakozó hívás jelzése szolgáltatást, amely informálhatja Önt arról, hogy ugyanazon a fővonalon (CO) egy újabb hívása van. Ha további részletekre kíváncsi forduljon a helyi telefontársasághoz.

PT	SLT
<p>Amikor várakozó hívás hangjelzést hall:</p> <p style="text-align: center;">FLASH/RECALL ○</p> <p>Nyomja le a FLASH/RECALL (Hurokmegszakítás/Újrahívás) gombot.</p>	<p>Amikor várakozó hívás hangjelzést hall:</p> <div style="display: flex; justify-content: space-around; align-items: center;"> <div style="text-align: center;">  <p>Nyomja le a Recall (Újrahívás) gombot, vagy nyomja le egy pillanatra a készülék villóját.</p> </div> <div style="text-align: center;">  <p>Ny. hang és T. hang</p> </div> <div style="text-align: center;">  <p>Nyomja le a 6 hívóbillentyűt.</p> </div> </div>

1.4.5. Beszélgetés több féllel (Konferencia)

- Beszélgetés közben harmadik fél bevonása (Három résztvevős konferencia)
- Kilépés a konferenciából (Felügyelet nélküli konferencia)
- Három résztvevős – öt résztvevős konferencia hívás kezdeményezése (Öt résztvevős konferencia)

◆◆ Beszélgetés közben harmadik fél bevonása (Három résztvevős konferencia)

Ön beszélgetésébe egy harmadik felet is bevonhat.

Három résztvevős konferencia létrehozása

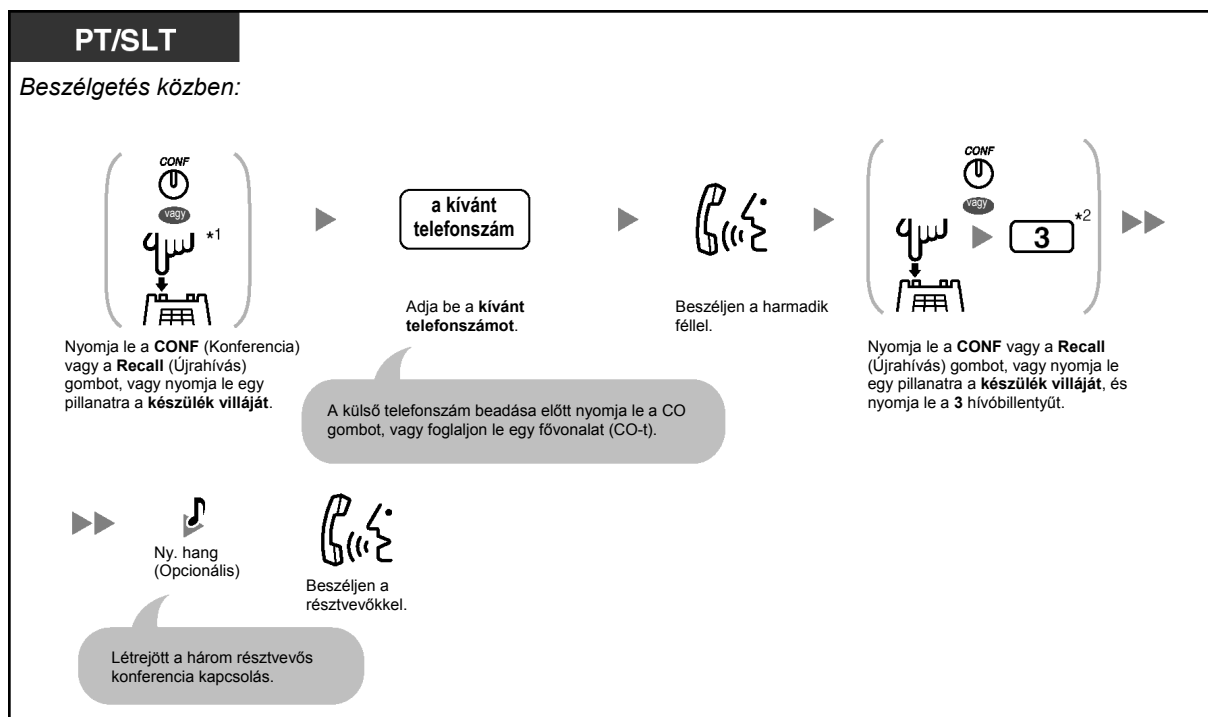

Egyik fél elbontása, és beszélgetés a másik féllel



A harmadik fél tartásba tétele és beszélgetés az eredeti féllel

SLT

Beszélgetés közben:



Nyomja le a **Recall** (Újrahívás) gombot, vagy nyomja le egy pillanatra a készülék villáját.

▶



Beszéljen.

Kilépés a három résztvevős konferenciából

PT/SLT

Két mellékállomással vagy egy mellékállomással és egy külső féllel való beszélgetés közben:



Tegye le a kézibeszélőt, vagy nyomja le az **SP-PHONE/ MONITOR** gombot.

A másik két fél folytathatja beszélgetését.



- ^{*1} Önnek hagyományos, kéthuzalos telefonkészülékén (SLT) a Recall (Újrahívás) gomb illetve a készülék villájának rövid idejű lenyomása után esetleg be kell adnia a Hívás tartás szolgáltatás hívószámát, attól függően, hogy alközpontján az SLT tartás mód hogyan van beállítva.

Hívás tartás szolgáltatás hívószám:

- Plan 1 (1. terv): 20 (Egyesült Királyság/Új-Zéland: 50)
- Plan 2/Plan 3 (2. terv/3. terv): #20 (Egyesült Királyság/Új-Zéland: #50)

Az alközpontjához kijelölt módot kérdezze meg a rendszerfelelőstől vagy a forgalmazótól.

- ^{*2} Nyomja le a „#3” hívóbillentyűt, amikor számozási tervként rendszerprogramozással a „Plan 2” (2. terv) vagy a „Plan 3” (3. terv) van kiválasztva.
- **Ha vissza kíván térni a tartásban lévő híváshoz, még mielőtt a harmadik fél csatlakozik**, nyomja le a megfelelő CO vagy INTERCOM gombot, vagy nyomja le a Recall (Újrahívás) gombot, vagy nyomja le egy pillanatra a készülék villáját.
- Ha egy rendszerkészülékkel rendelkező felhasználó egy olyan CO gombot nyom meg, amely egy, a konferenciában nem használt fővonálhoz (CO) tartozik, akkor ezzel kiléphet a konferenciából, és a másik két felet összekapcsolva hagyja, kivéve, ha mindkét fél fővonali (CO) partner. Ha a másik két fél fővonali (CO) partner, akkor lekapcsolódnak.

◆◆ Kilépés a konferenciából (Felügyelet nélküli konferencia)

Egy PT felhasználó, aki két külső féllel konferenciát kezdeményezett, kiléphet a konferenciából, és lehetővé teheti, hogy a két fél folytassa a beszélgetést. Adott mellékállomások rendszerprogramozással kizárhatók ennek a szolgáltatásnak a végrehajtásából.



SLT-ről nem

Kilépés a konferenciából és egy felügyelet nélküli konferencia létrehozása

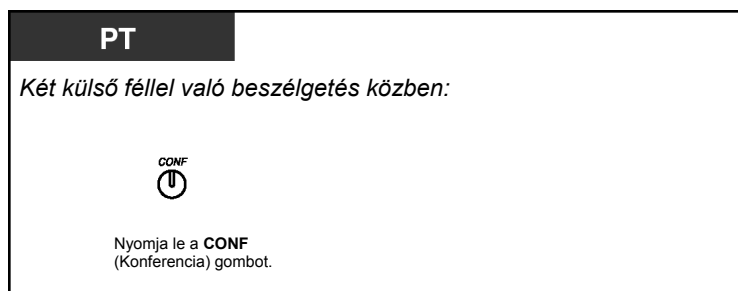

Visszatérés a konferenciába, miközben a többiek beszélgetnek

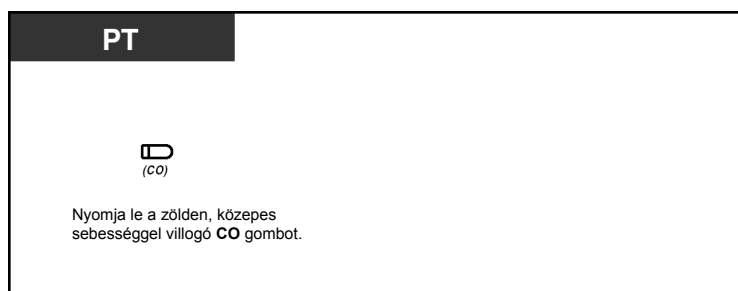

- **Fővonal-fővonal (CO-CO) hívás időtartam**

A külső vonal – külső vonal (CO-CO) hívások időtartama rendszerprogramozással korlátozható.

Mindkét külső fél figyelmeztető hangot hall a megadott időkorlát letelte előtt tizenöt másodperccel. Az időzítés lejártakor a hívás elbomlik.

A kezdeményező (konferenciát létrehozó) mellékállomás az időzítés lejárta előtt riasztó hangjelzést kap. A felügyelet nélküli konferencia hívás elbomlik, hacsak a kezdeményező mellékállomás még az időzítésen belül vissza nem tér a konferenciába.

◆◆ **Három résztvevős – öt résztvevős konferencia hívás kezdeményezése (Öt résztvevős konferencia)**

Egy PT felhasználó három résztvevős – öt résztvevős konferencia hívást hozhat létre legfeljebb három mellékállomással, amikor a sávon belüli (DTMF) integrációt használja, vagy legfeljebb négy mellékállomással, amikor nem használja a sávon belüli (DTMF) integrációt, vagy mellékállomások és maximálisan két külső fél kombinációjával.



SLT-ről nem

Öt résztvevős konferencia hívás létrehozása

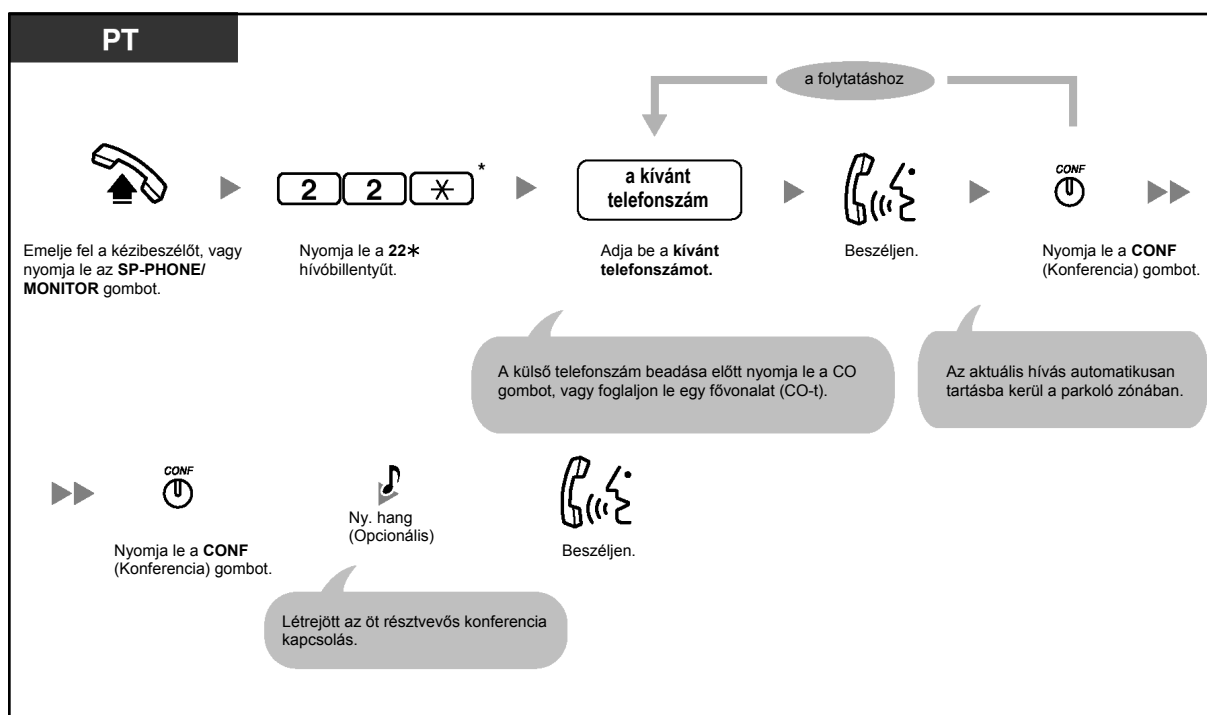

Öt résztvevős konferencia hívásra kapcsolás egy egy vagy két külső féllel folytatott, három résztvevős konferencia közben

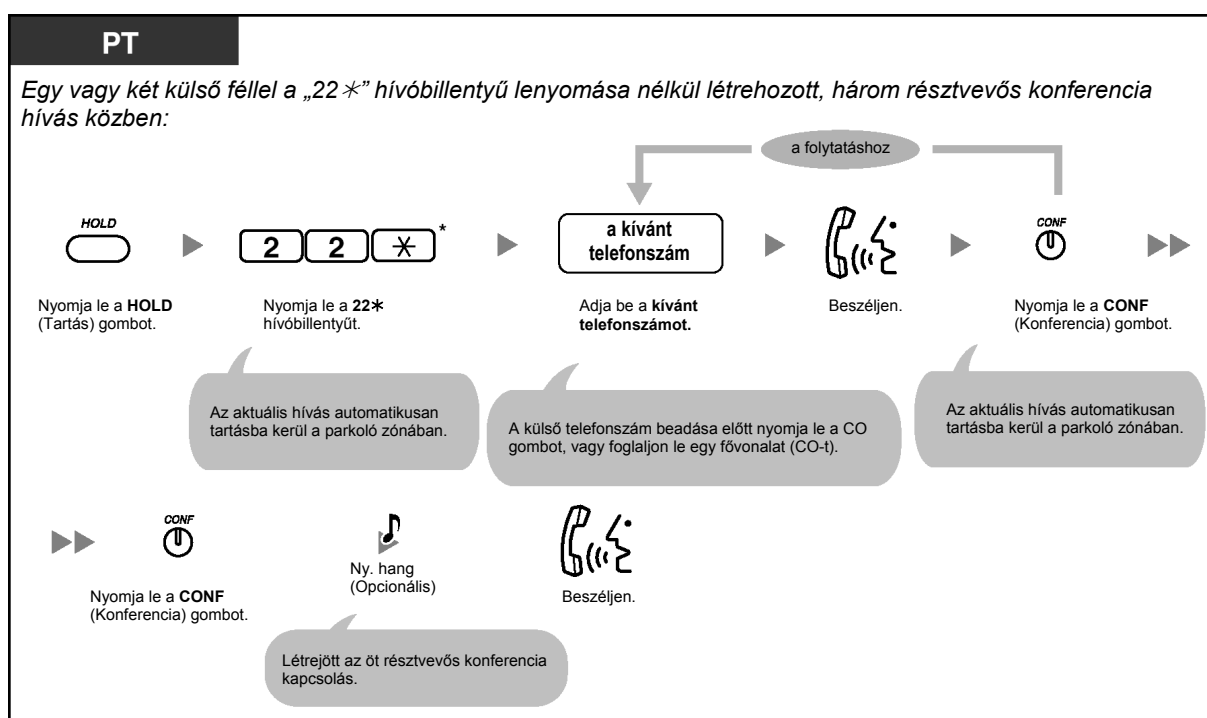

Öt résztvevős konferencia hívás bontása



- Nyomja le a „#22*” hívóbillentyűt, amikor számozási tervként rendszerprogramozással a „Plan 2” (2. terv) vagy a „Plan 3” (3. terv) van kiválasztva.
- Egyidejűleg csak egyetlen öt résztvevős konferencia hívás lehet folyamatban.
- Egy három mellékállomás között folyó, három résztvevős konferencia hívást nem lehet öt résztvevős konferenciára változtatni.
- **Ha a parkoló zónában lévő hívást nem veszi ki a várakoztatásból 5 percen belül, amíg egy öt résztvevős konferencia hívást próbál meg létrehozni, akkor Ön csengést hall. Ha ez idő alatt egy másik féllel beszélgetést folytat, akkor riasztó hangjelzést hall.**
- **Ha a kívánt telefonszám tárcsázása után foglaltsági hangot hall, vagy ha rossz telefonszámot hívott, az újrapróbálkozáshoz nyomja le a FLASH/RECALL gombot.**
- **Ha Ön újra beszélni kíván a tartásban lévő két féllel, mielőtt még a negyedik fél jelentkezik, először tegye a helyére a kézibeszélőt, vagy nyomja le az SP-PHONE/MONITOR gombot, majd kövesse a hívás kivétele várakoztatásból eljárást, és az egyes, tartásban lévő hívások kivételéhez nyomja le a CONF gombot.**



Telefonjának egyéni beállításai

- 3.1.3. A gombok egyéni beállításai
Hozza létre vagy írja át a Conference (Konferencia) gombot.

1.4.6. A mikrofon némítása (Mikrofon kikapcsolás)

Ön kikapcsolhatja a mikrofont, és így a szobában lévőekkel konzultálhat anélkül, hogy a másik fél hallaná beszélgetésüket, miközben Ön a hangszórón keresztül hallja a másik felet.



SLT-ről nem

Beállítás/Törlés



- Az AUTO ANS/MUTE gomb fénye az aktuális állapotot jelzi az alábbiak szerint:
Nem világít: Normál állapot.
Piros fénnel, lassan villog: Némítás.
- Ez a szolgáltatás csak hangostelefon üzemmódu (kihangsított) beszélgetés közben áll rendelkezésre.

1.4.7. A fejbeszélő használata (Fejbeszélős üzemmód)

Ha egy opcionális fejbeszélőt csatlakoztat, akkor keze a beszélgetések közben szabaddá válik.

Ez a szolgáltatás a Kézibeszélő/Fejbeszélő kiválasztásként is ismert.



Beszélgetés a fejbeszélő segítségével

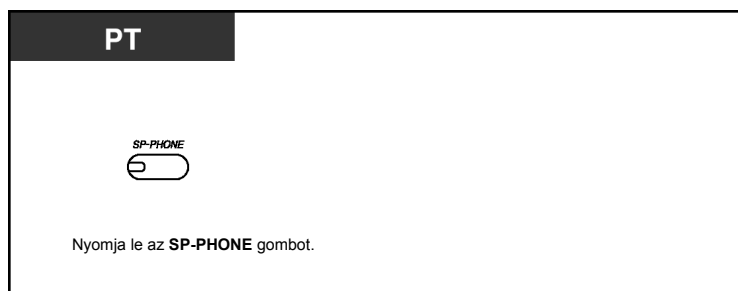

1.4.8. Beszélgetés a másik féllel a kézibeszélő felemelése nélkül (Hangostelefon üzemmód [Kihangosítás])

Ön az SP-PHONE gomb segítségével a beszélgetést hangostelefon (kihangosított) üzemmódban folytathatja.



SLT-ről nem

Átkapcsolás kézibeszélőről hangostelefon üzemmódra

PT

Kézibeszélővel folytatott beszélgetés közben:



Nyomja le az **SP-PHONE** gombot.

▶



Tegye a helyére a kézibeszélőt, vagy nyomja le az **SP-PHONE/MONITOR** gombot.

Ne tegye a helyére a kézibeszélőt, illetve ne nyomja le a MONITOR gombot mielőtt megnyomja az SP-PHONE gombot, mert a hívás elbomlik.

Átkapcsolás hangostelefon üzemmódról kézibeszélőre

PT

Hangostelefon üzemmódban folytatott beszélgetés közben:



Tegye a helyére a kézibeszélőt, vagy nyomja le az **SP-PHONE/MONITOR** gombot.



- **Hasznos tanácsok a hangostelefon üzemmódhoz:**
 - **Ha nem jól hallja a másik fél hangját:**
A Navigátor gombbal vagy a Hangerő gombbal növelje a hangerőt.
 - **Ha a másik fél nem jól hallja Önt:**
Csökkentse a hangerőt.
 - **Ha a másik fél közli, hogy az Ön hangja visszhangos:**
Használja készülékét egy függönyökkel, illetve szőnyegekkel borított helyiségben.
 - **Ha a beszélgetés egyes részei nem hallhatóak:**
Ha partnerével egyszerre beszélnek, a beszélgetés egyes részei elveszhetnek. Ennek elkerülésére beszéljenek felváltva.

1.4.9. A tárcsázási mód átváltása (Impulzus – DTMF átalakítás)

Ha fővonalán (CO) az impulzusos tárcsázási üzemmód használatos, akkor ideiglenesen átválthatja a tárcsázási módot „Tone”-ra (DTMF-re), hogy olyan számítógépes telefon-szolgáltatásokat érhessen el – mint pl. a hangposta – amelyek DTMF tárcsázást igényelnek.



- A tárcsázási üzemmódot nem lehet DTMF-ről impulzus módra állítani.

1.5. Mielőtt elhagyná helyét

1.5.1. Hívásainak átirányítása (Hívásátirányítás [FWD])

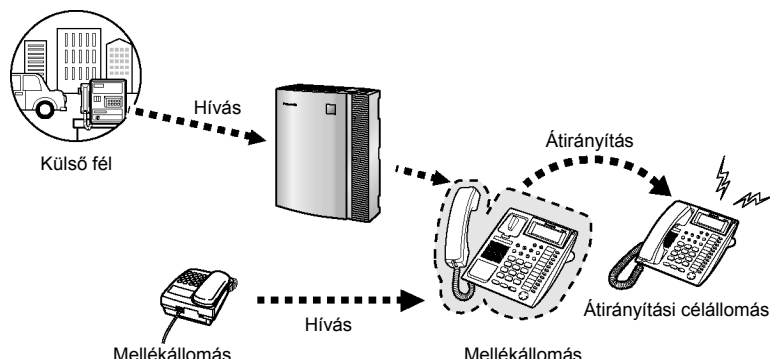

Ön bejövő hívásait átirányíthatja egy megadott célállomásra.

Az alábbi módszerek állnak rendelkezésére:

Feltétel nélkül:

Az összes hívást átirányítja egy megadott mellékállomásra, függetlenül az Ön mellékállomásának hívásállapotától.

Foglalt/Nem jelentkezik feltétellel (BSY/NA):

Az összes hívást átirányítja, ha Ön nem fogadja a hívást egy megadott időtartamon belül, vagy mellékállomása foglalt.

Külső (CO) vonalra:

Az összes hívást átirányítja egy külső félre, ha mellékállomása rendszerprogramozással erre engedélyt kapott. A hívás időtartama korlátozva van.

„Follow Me” (a cél mellékállomásról):

Ha Ön elfelejti beállítani a fenti, „Hívásátirányítás – Feltétel nélkül” szolgáltatást mielőtt elhagyná a helyét, akkor Ön beállíthatja ezt a funkciót a cél mellékállomásról.



- Átirányítási célállomásként Ön beállíthatja a hangposta mellékállomás hívószámát is, hogy hívásai hangpostafiókjába érkezzenek.
- Átirányítási célállomásként Ön beállíthatja a beépített hangüzenet (BV) szolgáltatás hívószámát, hogy a hívásokat az egyik hangüzenet területen fogadja.
- A mellékállomás átirányított hívásainak célállomása hívhatja az eredeti, átirányító mellékállomást illetve átadhatja neki a hívásokat.

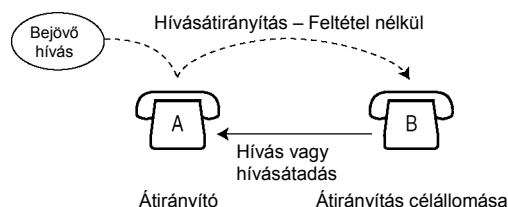

Beállítás/Törlés

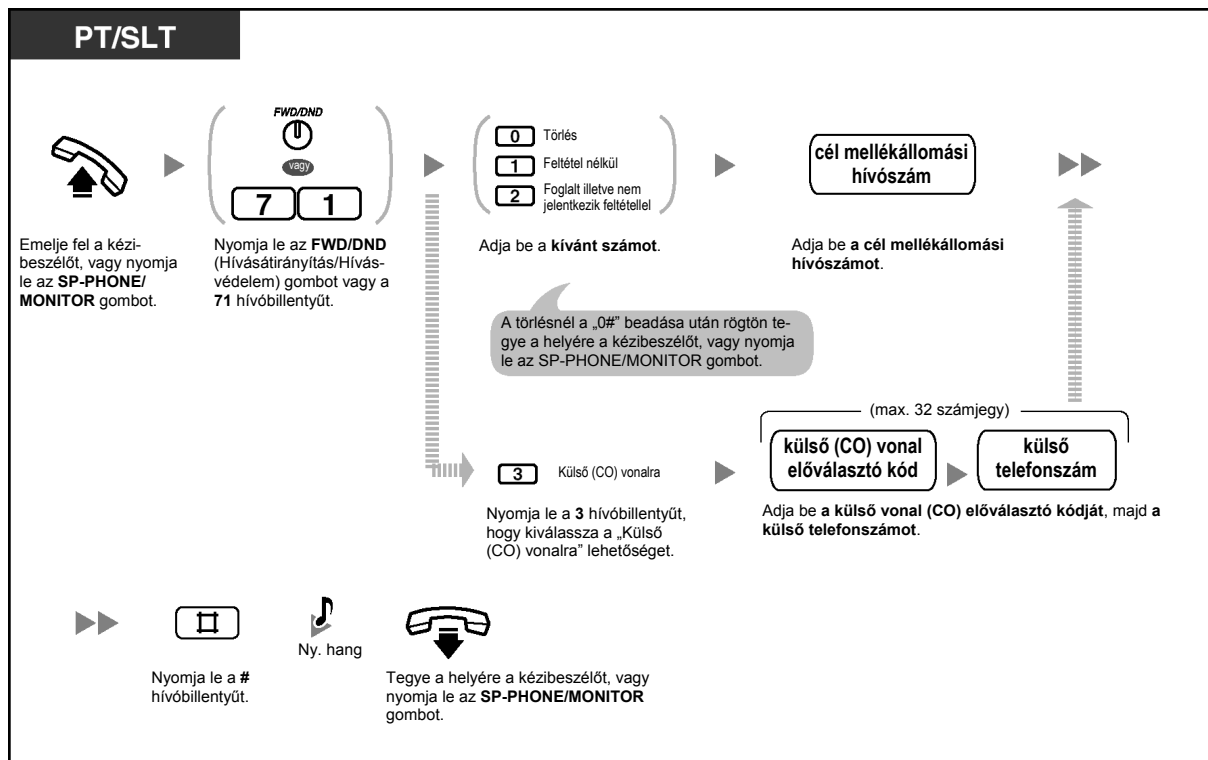

Beállítás/törlés egy másik mellékállomásról

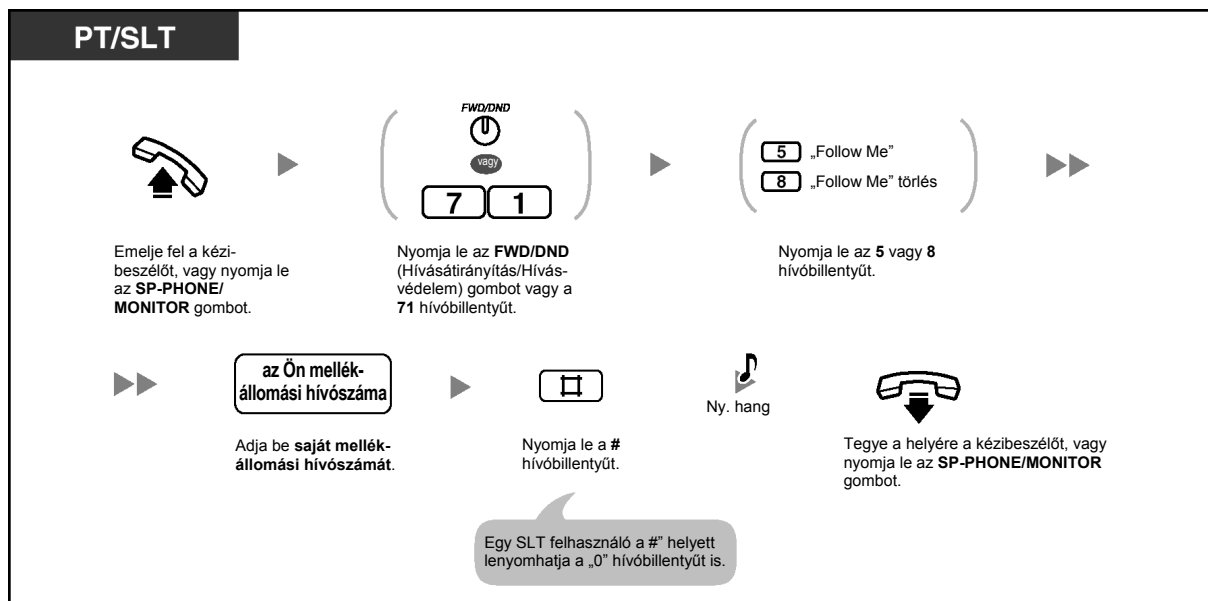



- Az FWD/DND (Hívásátirányítás/Hívásvédelem) gomb fénye az aktuális állapotot jelzi az alábbiak szerint:
Nem világít: Egyik funkció sincs beállítva.
Piros fényel világít: Hívásvédelem („Ne zavarj”) (DND) üzemmód.
Piros fényel, lassan villog: Hívásátirányítás (FWD) üzemmód.
- Ha egy rendszerkészülékkel (PT-vel) rendelkező felhasználó beállítja a Hívásátirányítás (FWD)–Foglalt/Nem jelentkezik feltétellel szolgáltatást, az FWD/DND (Hívásátirányítás/Hívásvédelem) gomb villogása akkor is folytatódik, amikor a kézibeszélő a helyén van, és az SP-PHONE/MONITOR gomb nincs lenyomva. A gomb villogásának megszüntetéséhez emelje fel a kézibeszélőt, vagy nyomja le az SP-PHONE/MONITOR gombot, és nyomja le a „716#” hívóbillentyűt.
- Egy hívás csak egyszer irányítható át.
 Az alábbi példában az „A” mellékállomás hívásai a „B” mellékállomásra vannak átirányítva. Ha a „B” mellékállomás megpróbálja beállítani az átirányítást a „C” mellékállomásra, akkor a felhasználó a „B” mellékállomáson tájékoztató hangot hall, és a beállítást a rendszer nem hajja végre. Ha a „B” mellékállomás már beállította az átirányítást a „C” mellékállomásra, és az „A” mellékállomás megkísérli beállítani az átirányítást a „B” mellékállomásra, akkor a rendszer ezt is elutasítja.

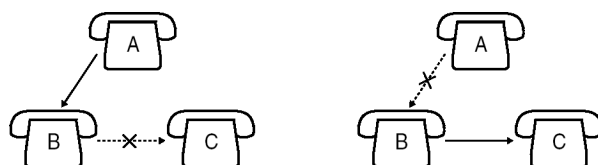

- Ön az átirányítás aktuális célállomását az FWD/DND (Hívásátirányítás/Hívásvédelem) gomb lenyomásával ellenőrizheti, amikor a kézibeszélő a helyén van, és az SP-PHONE/MONITOR gomb nincs lenyomva.
- **Fővonal – fővonal (CO–CO) hívás időtartam**
 A fővonal–fővonal (CO–CO) hívások időtartama rendszerprogramozással korlátozható. A külső hívó és a külső célállomás is figyelmeztető hangjelzést hall 15 másodperccel a megadott időkorlát letelte előtt. Amikor az idő lejár, a hívás elbomlik.



Telefonjának egyéni beállításai

- 3.1.3. A gombok egyéni beállításai
 Hozza létre vagy írja át az FWD/DND (Hívásátirányítás/Hívásvédelem) gombot.

1.5.2. Üzenet megjelenítése a hívó fél kijelzőjén (Üzenethagyási lehetőség)

Ha Ön nem tudja fogadni a hívásokat, kiválaszthat egy rövid üzenetet, amely megjelenik a hívó fél készülékén, amennyiben annak mellékállomásához Panasonic típusú, kijelzős rendszerkészülék (PT) csatlakozik. Az kiválasztott üzenet jelezheti az Ön távollétének okát, és minden egyes alkalommal megjelenik az Ön rendszerkészülékének a kijelzőjén is, amikor felemeli a kézibeszélőt vagy lenyomja az SP-PHONE/MONITOR gombot.

Üzenet sorszám	Üzenet alapbeállítások
1	Will Return Soon (Rögtön jövök)
2	Gone Home (Hazamentem)
3	At Ext %%% (Hívd: %%% má.) (mellékállomási hívószám)
4	Back at %:% (Érkezem: %:%) (óra:perc) AM (de.) [vagy PM (du.)]
5	Out until %/% (Érkezem: %/%) (hónap/nap)*
6	In a meeting (Tárgyalok)

Beállítás

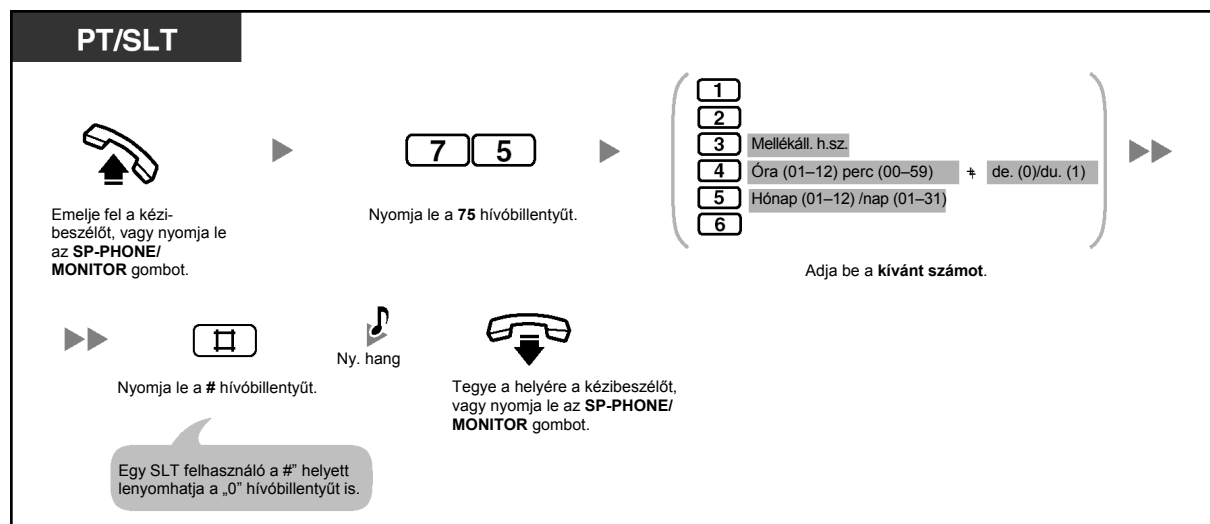

Törlés

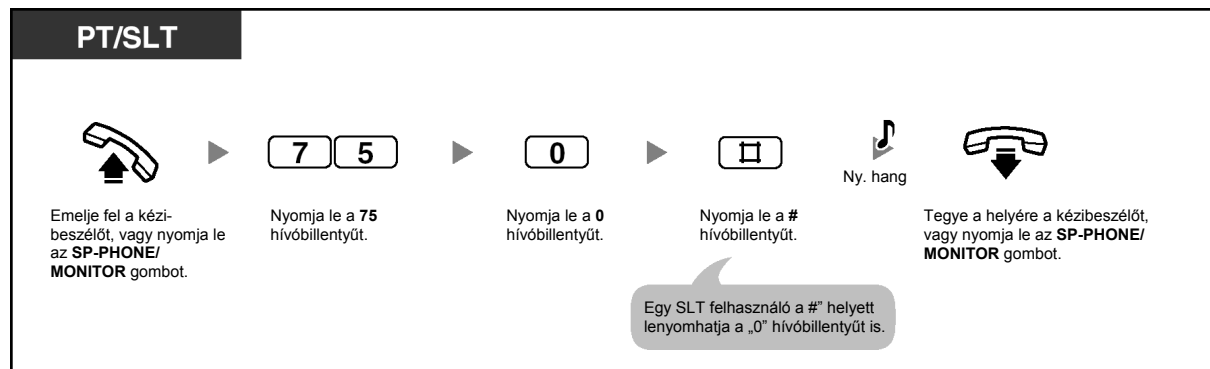

Nyugtázás

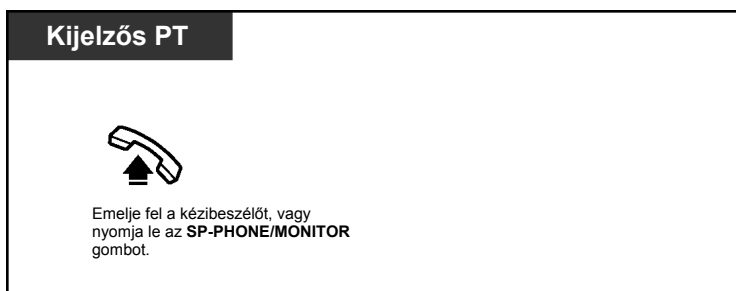

- * A dátum sorrendje az Ön országától/körzetétől függ.
- A „%” helyekre írja be a kívánt értéket. Önnek üzenetében az összes „%” értéket ki kell töltenie számjegyekkel.

1.5.3. Annak megakadályozása, hogy mások használják az Ön telefonját (Mellékállomás lezárása)

Ön lezárhatja mellékállomását, hogy ne lehessen róla fővonal (CO) hívásokat kezdeményezni. Ezzel megakadályozhatja, hogy más felhasználók jogosulatlan hívásokat kezdeményezzenek mellékállomásáról.

Ez a szolgáltatás Mellékállomás elektronikus lezárása néven is ismert.

Lezárás/A lezárás megszüntetése

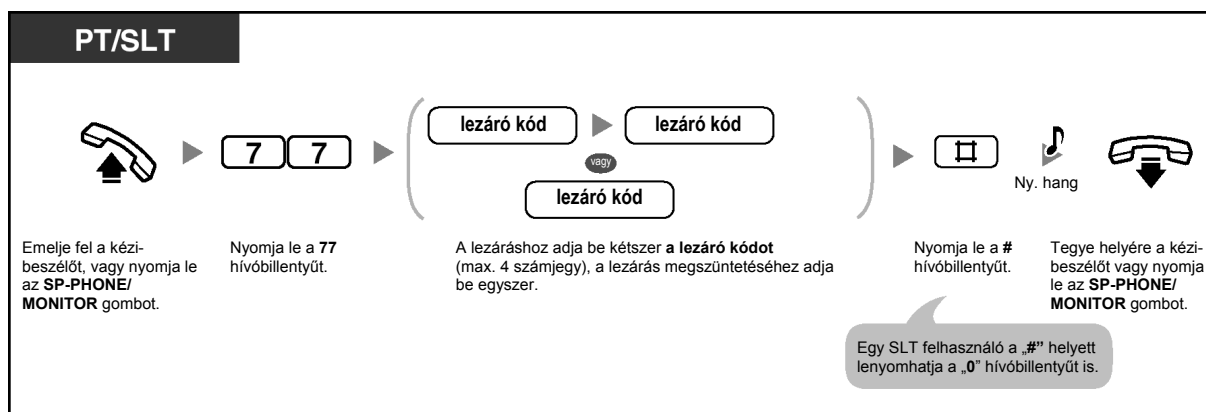

- Ha mellékállomását lezárta, készülékéről az alábbi szolgáltatások nem használhatók:
 - Fővonal (CO) hívások kezdeményezése
 - Hozzáférés a naplózott információhoz

A rendszerprogramozástól függően azonban Ön esetleg mégis kezdeményezhet külső (CO) hívásokat.

- **Ha elfelejti a kódot, vagy nem tudja telefonjának lezárását megszüntetni**, forduljon a kezelőhöz vagy a rendszerfelelőshöz, mert ők tudják megszüntetni mellékállomása lezárását (Mellékállomás lezárása távvezérléssel).
- A lezáró kódnak négy számegyűnek kell lennie, és nem tartalmazhatja a „#” vagy „*” karaktert.
- A kezelő illetve a rendszerfelelős törölni tudja ezt a szolgáltatást az összes mellékállomáson (Mellékállomás lezárása – MINDENT TÖRÖL)
- Ez a szolgáltatás a Bejövő hívásnapló kijelzés lezárásaként is funkcionál.

1.5.4. Kilépés egy csoportból (Log-in/Log-out)

Ön egy mellékállomási csoportban beállíthatja mellékállomásának állapotát. Amikor kilépett (Log-out), a csoportra érkező bejövő hívások nem csengetik az Ön mellékállomását. Ha bekapcsolódik, a hívások ismét csengetik az Ön mellékállomását. (Alapbeállítás: Log-in)

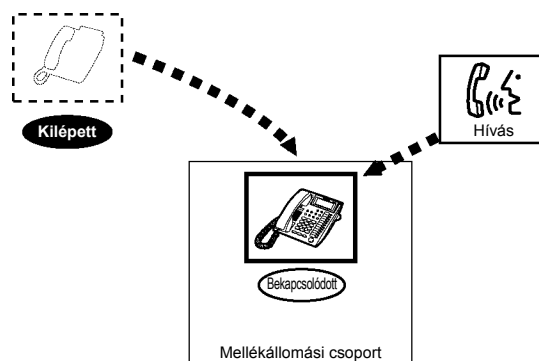

A Log-in/Log-out beállítása

PT/SLT

Emelje fel a kézbeszélőt, vagy nyomja le az **SP-PHONE/MONITOR** gombot.

Nyomja le a **736** hívóbillentyűt.

Nyomja le a **0** hívóbillentyűt a bekapcsolódáshoz vagy az **1** hívóbillentyűt a kilépéshez.

Nyomja le a **#** hívóbillentyűt.

Ny. hang

Tegye le a kézbeszélőt, vagy nyomja le az **SP-PHONE/MONITOR** gombot.

Egy SLT felhasználó a „#” helyett lenyomhatja a „0” hívóbillentyűt is.

PT

Emelje fel a kézbeszélőt, vagy nyomja le az **SP-PHONE/MONITOR** gombot.

Nyomja le a **Log-in/Log-out** (Bekapcsolódás/Kilépés) gombot.

Ny. hang

Tegye le a kézbeszélőt, vagy nyomja le az **SP-PHONE/MONITOR** gombot.



- A Log-in/Log-out gomb fénye az aktuális állapotot jelzi az alábbiak szerint:
Nem világít: Bekapcsolódás üzemmód.
Piros fényel világít: Kilépés üzemmód.
- A csoport utolsó tagja nem tud kilépni.



Telefonjának egyéni beállításai

- 3.1.3. A gombok egyéni beállításai
Hozzon létre vagy írjon át egy Log-in/Log-out (Bekapcsolódás/kilépés) gombot.

1.5.5. Hangüzenet használata (Beépített hangüzenet [BV])

- Személyes BV kimenő üzenetek felvétele, lejátszása illetve törlése
- Hívásainak átirányítása a beépített hangüzenetre
- Hangüzenetek hagyása, lejátszása illetve törlése

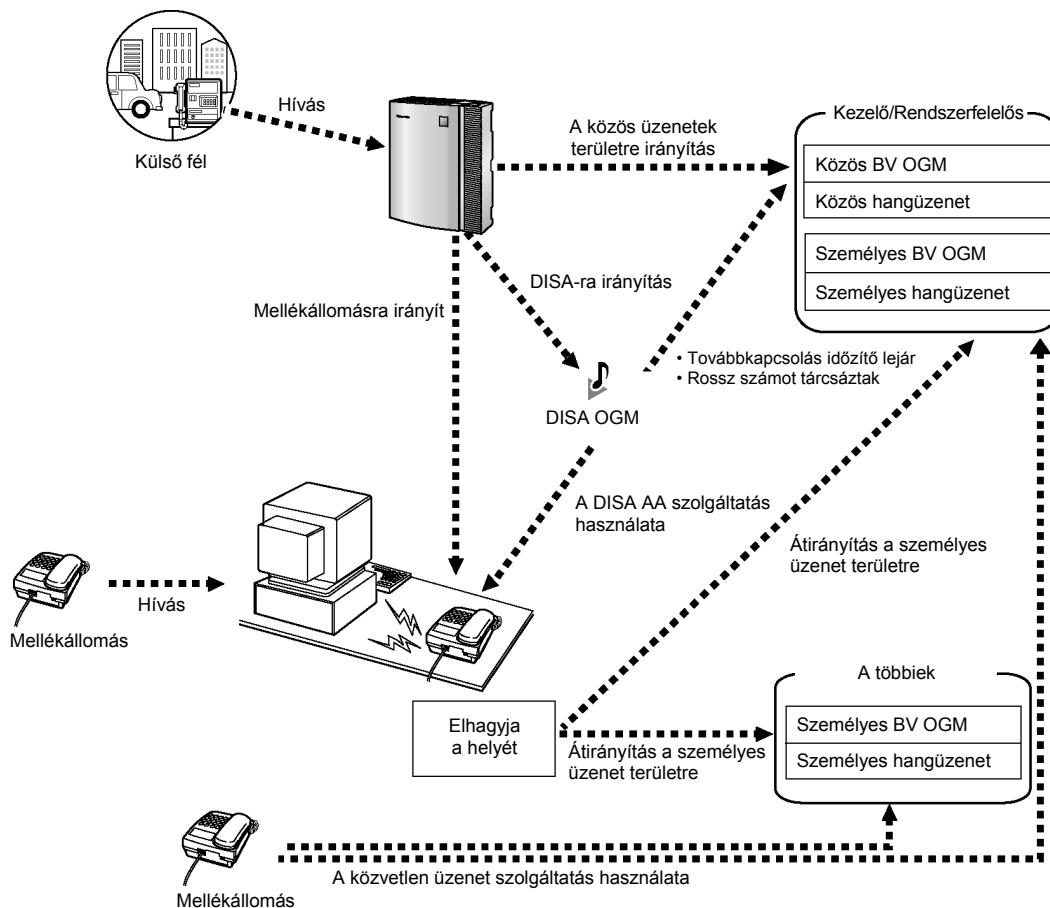

Ha az alközpontban telepítve van egy opcionális hangüzenet kártya, a hívó üzenetet hagyhat az egyik hangüzenet területen. Kétféle hangüzenet terület áll rendelkezésre: a személyes hangüzenet terület és a közös hangüzenet terület.

A személyes hangüzenet terület az a hely, ahol a hívók közvetlenül Önnek hagyhatnak üzenetet. Ha a bejövő hívást (egy közvetlenül az Ön mellékállomására irányuló hívást vagy egy a közvetlen beválasztás [DISA] automatikus kezelő [AA] szolgáltatás segítségével érkező hívást) a rendszer az Ön személyes területére irányítja át, akkor a hívó egy személyes beépített hangüzenet (BV) kimenő üzenetét hallja, és hangüzenetet hagyhat. Ön elérheti saját, személyes üzenet területét, és lejátszhatja vagy törölheti a hívó üzeneteit.

A közös hangüzenet terület az a hely, ahol a hívók üzenetet hagyhatnak a cég számára. Amikor a fővonal (CO) hívást a rendszer automatikusan a közös üzenet területre irányítja, vagy amikor egy DISA hívást a rendszer a hívás továbbkapcsolása segítségével a közös üzenet területre irányít, a hívó a közös BV OGM-et hallja, és hangüzenetet hagyhat. A közös üzenet területet csak a kezelő vagy a rendszerfelelős érheti el a hívó üzeneteinek lejátszása vagy törlése céljából.

Ha az Ön személyes üzenet területén vagy a közös üzenet területen (amennyiben elérhető) új hangüzenetek vannak, akkor Ön a 4. típusú tárcsázási hangot hallja, amikor felemeli a kézibeszélőt vagy lenyomja az SP-PHONE/MONITOR gombot. Továbbá, ha az Ön telefonkészülékén található MESSAGE (Üzenet) gomb vagy Message/Ringer (Üzenet/Csengetés) kijelző, akkor a megfelelő lámpa kigyullad, ha üzenetet hagytak Önnek.

Ön a következő műveleteket hajthatja végre:

- Felveheti, lejátszhatja vagy törölheti a személyes BV OGM-et a személyes üzenet területe számára.
- A kezelő vagy a rendszerfelelős felveheti, lejátszhatja vagy törölheti a közös BV OGM-et a közös üzenet terület számára. Lásd a „Közös BV kimenő üzenetek felvétele, lejátszása illetve törlése” fejezetet.
- Beállíthatja, hogy a bejövő hívásokat a rendszer az Ön személyes üzenet területére irányítsa, amikor Ön nem tudja fogadni azokat.
- Ön hangüzenetet hagyhat egy másik mellékállomás személyes üzenet területén még akkor is, ha a mellékállomás nem állította be a bejövő hívások átirányítását a saját, személyes üzenet területére, vagy még akkor is, ha nincs rögzítve személyes/közös BV OGM (Közvetlen üzenet).
Amikor egy hívó a közvetlen üzenet szolgáltatás segítségével hagy hangüzenetet, a hangüzenetet a rendszer a bejövő hívásnaplóban automatikusan összekapcsolja a hívóra vonatkozó információval (beleértve a mellékállomási hívószámot és nevet [amennyiben tárolva van]).
- Egy külső telefonról is elérheti a személyes/közös üzenet területet egy előre beprogramozott hangüzenet elérési kód segítségével. A beadandó kód attól függ, hogy Ön közvetlenül egy mellékállomást hív (amely át van irányítva a mellékállomás üzenet területére), vagy a közös üzenet területet hívja, vagy pedig a DISA segítségével hív.

Hívásnapló

Amikor megnézi a hívóra vonatkozó információt, láthatja, hogy a hívó hagyott-e hangüzenetet. Ha további részletekre kíváncsi, olvassa el az „1.9.1. Hívás a bejövő hívásnapló segítségével” fejezetet.

Megjegyzések

- Ha beállítja a hangposta integráció szolgáltatást, a BV szolgáltatás nem működik.
- Ha egy másik mellékállomási felhasználó éppen felveszi vagy rögzíti a személyes/közös BV OGM-et, akkor Ön nem tud semmilyen, a BV szolgáltatással kapcsolatos műveletet végrehajtani. Ha egy másik mellékállomási felhasználó vagy egy külső hívó a fent említettektől eltérő műveletet hajt végre, akkor Ön nem tudja használni a BV szolgáltatást. Ebben az esetben várjon néhány percet, majd próbálja meg ismét.

◆◆ Személyes BV kimenő üzenetek felvétele, lejátszása illetve törlése

Felvétel

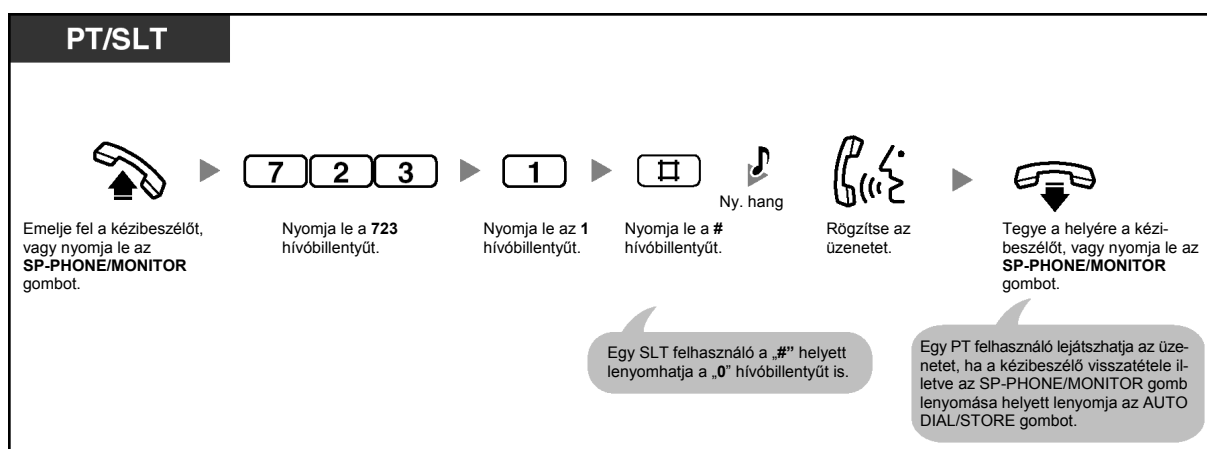

Lejátszás

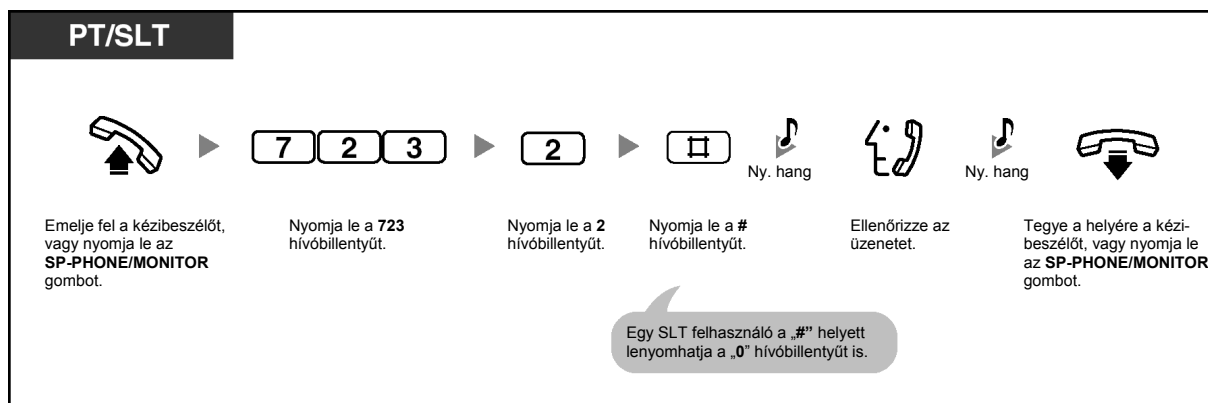

Törlés

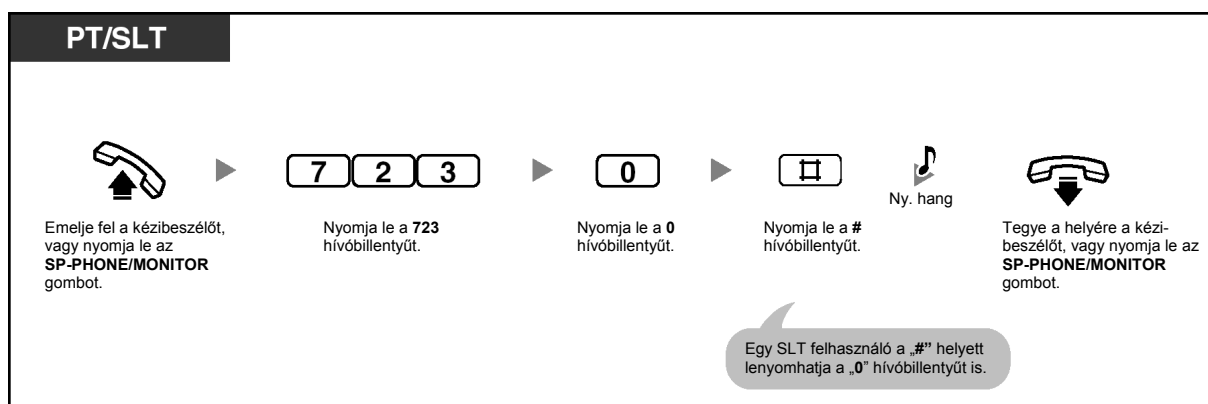

- Az AUTO DIAL/STORE gomb fénye az aktuális állapotot jelzi az alábbiak szerint:
Nem világít: Ön éppen egy üzenetet vesz fel, vagy egy üzenet lejátszása befejeződött.
Piros fénnel világít: Egy üzenet lejátszása folyik.
- Az AUTO DIAL/STORE gomb lenyomásával leállíthatja a lejátszást.

◆◆ Hívásainak átirányítása a beépített hangüzenetre

Beállítás/Törlés

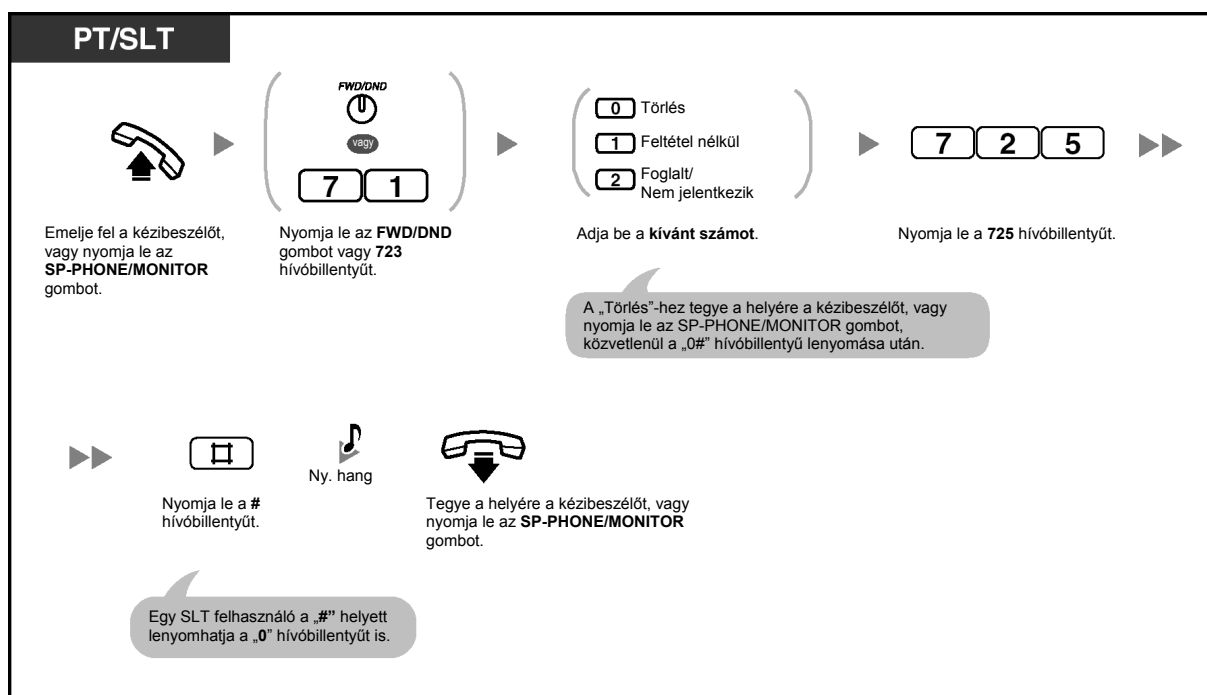

- Ennek a szolgáltatásnak a beállítása a többi Hívásátirányítás (FWD)/Hívásvédelem (DND) típusokat is törli.



Telefonjának egyéni beállításai

- 3.1.3. A gombok egyéni beállításai
Hozza létre vagy írja át az **FWD/DND** (Hívásátirányítás/Hívásvédelem) gombot.

◆◆ Hangüzenetek hagyása, lejátszása illetve törlése

Hangüzenet hagyás egy felhasználó személyes üzenet területén

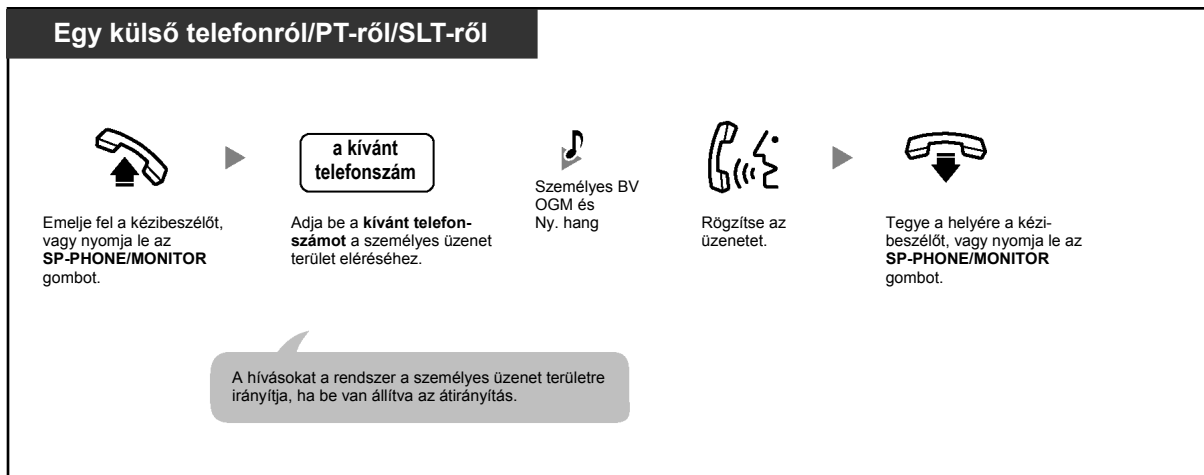

Hangüzenet hagyás a közös üzenet területen

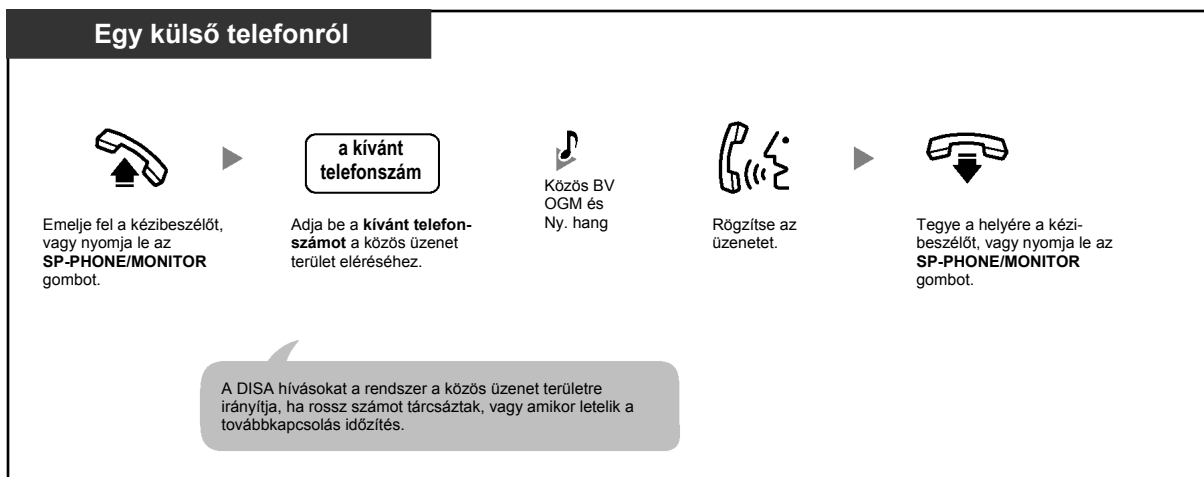

Hangüzenet hagyás a közvetlen üzenet segítségével

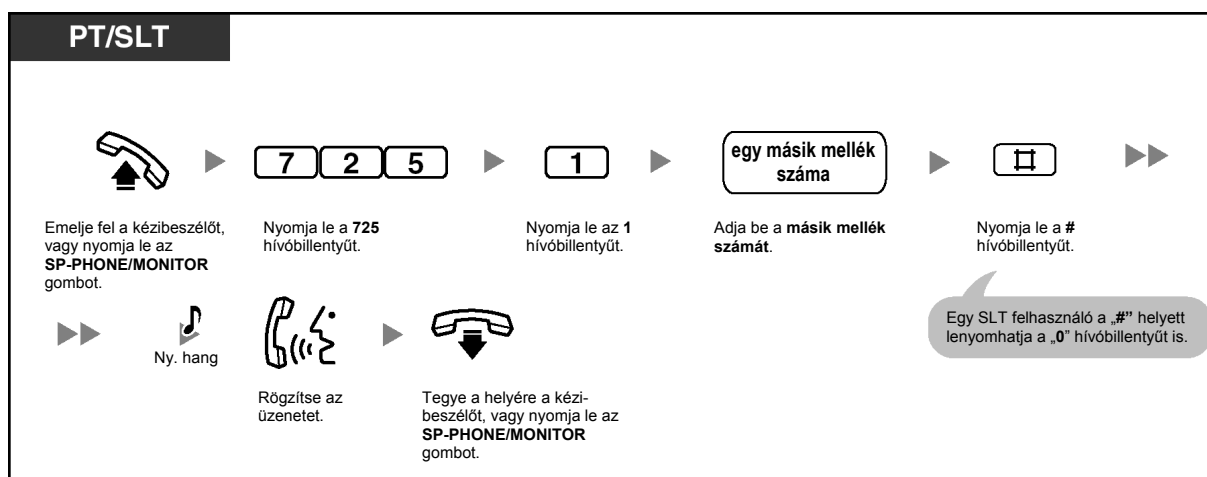

Hangüzenet területen lévő hangüzenet megtekintése és lejátszása

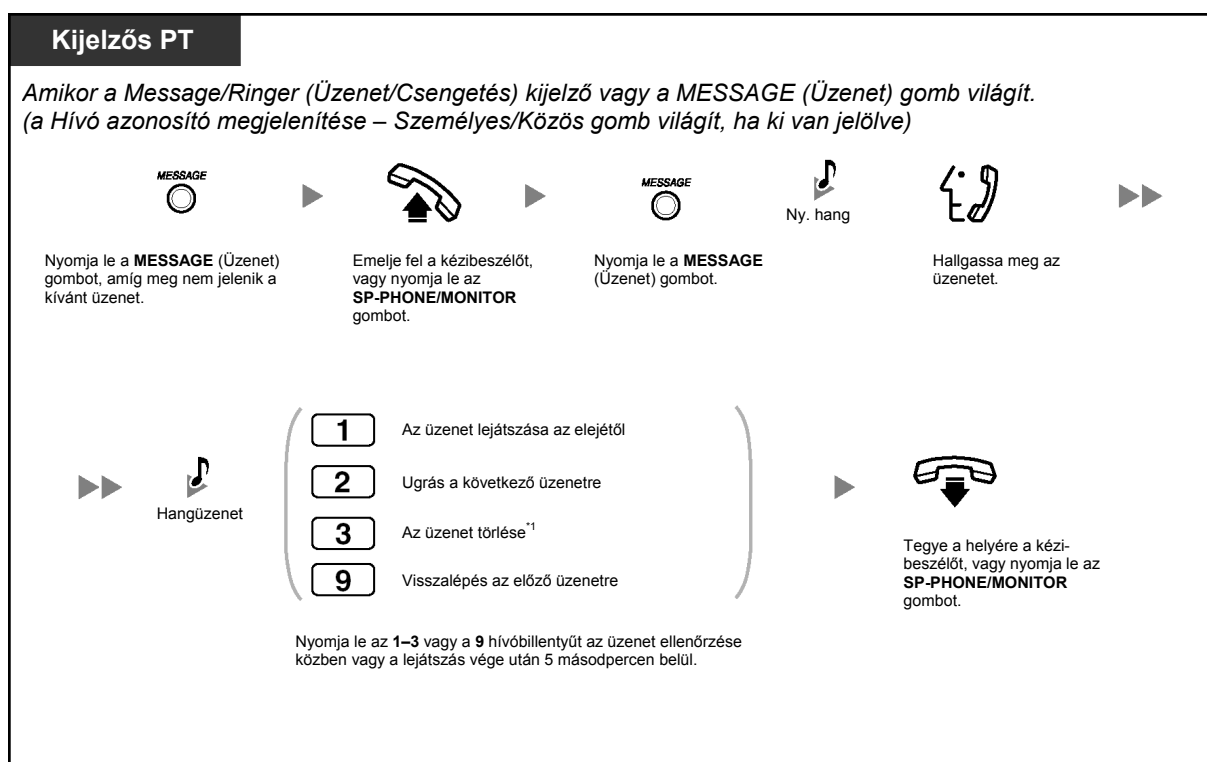

Hangüzenet területen lévő összes hangüzenet lejátszása

PT/SLT

Emelje fel a kézbeszélőt, vagy nyomja le az **SP-PHONE/MONITOR** gombot.

Nyomja le a **725** hívóbillentyűt.

Nyomja le a **2** hívóbillentyűt.

Nyomja le a **#** hívóbillentyűt.

Ny. hang

Hallgassa meg az üzenetet.

Egy SLT felhasználó a „#” helyett lenyomhatja a „0” hívóbillentyűt is.

Az üzenetek a felvétel sorrendjében kerülnek lejátszásra.

Hangüzenet

- 1** Az üzenet lejátszása az elejétől
- 2** Ugrás a következő üzenetre
- 3** Az üzenet törlése**
- 9** Visszalépés az előző üzenetre

Tegye a helyére a kézbeszélőt, vagy nyomja le az **SP-PHONE/MONITOR** gombot.

Nyomja le az **1-3** vagy a **9** hívóbillentyűt az üzenet ellenőrzése közben vagy a lejátszás vége után 5 másodpercen belül.

Hangüzenet területen lévő összes hangüzenet törlése

PT/SLT

Emelje fel a kézbeszélőt, vagy nyomja le az **SP-PHONE/MONITOR** gombot.

Nyomja le a **725** hívóbillentyűt.

Nyomja le a **0** hívóbillentyűt.

Nyomja le a **#** hívóbillentyűt.

Ny. hang

Tegye a helyére a kézbeszélőt, vagy nyomja le az **SP-PHONE/MONITOR** gombot.

Egy SLT felhasználó a „#” helyett lenyomhatja a „0” hívóbillentyűt is.

Hangüzenetek lejátszása és/vagy törlése egy külső telefonkészületről

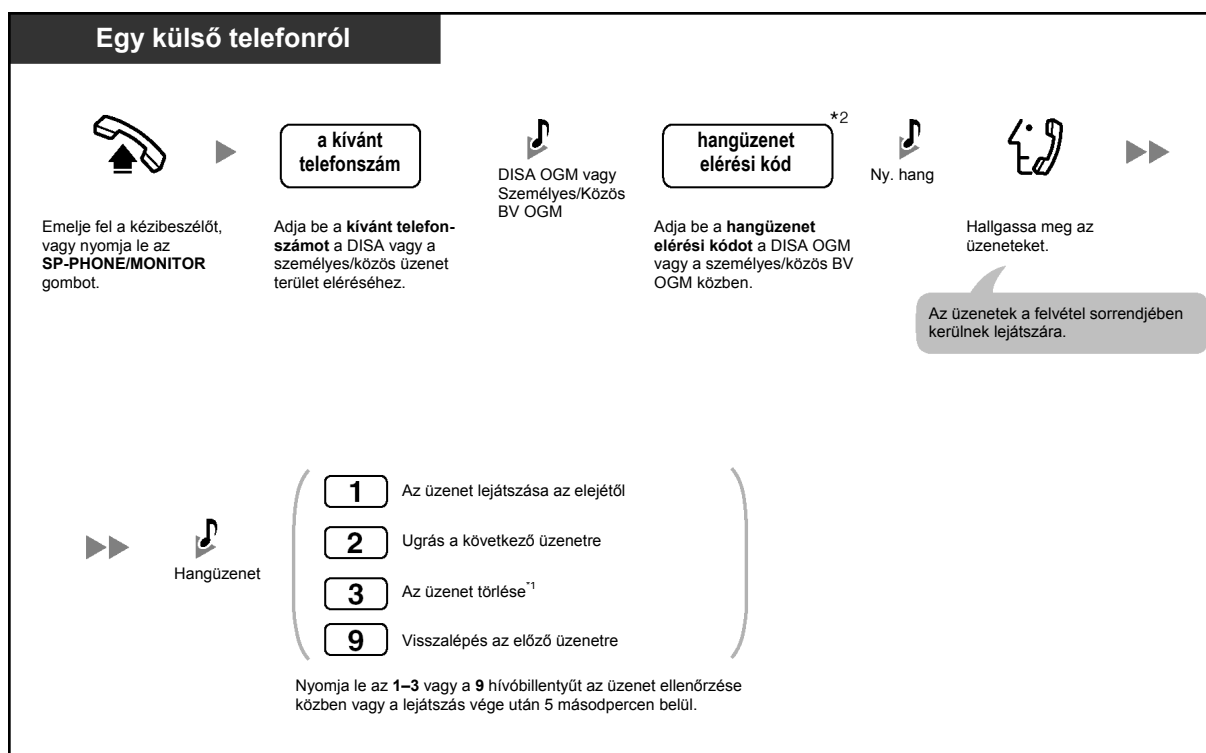

- ^{*1} Egy hangüzenet meghallgatás közbeni törléséhez nyomja le a „3” hívóbillentyűt. 3. típusú tárcsázási hangot hall. Az üzenet törléséhez nyomja le ismét a „3” hívóbillentyűt. Ha meggondolja magát, és mégsem kívánja törölni az üzenetet, tárcsázzon egy másik számot („1”, „2” vagy „9”), vagy a 3. típusú tárcsázási hang közben tegye a helyére a kézbeszélőt vagy nyomja le az SP-PHONE/MONITOR gombot.
- ^{*2} Egy mellékállomásra irányított (a mellékállomás üzenet területére irányított) hívásnál be kell adni az adott mellékállomás hangüzenet elérési kódját. A közös BV OGM meghallgatása közben be kell adni a kezelő/rendszerfelelős hangüzenet elérési kódját.
- ^{*3} Amikor egy külső telefonkészületről hív, a 3. típusú tárcsázási hang észlelése után 5 másodperccel automatikusan a következő üzenet kerül lejátszásra. Bármelyik üzenet ellenőrzése közben beadhatja bármelyik funkció hívószámát („1”, „2”, „3” vagy „9”).



- A hívók egy hangüzenet felvétele közben nem tudják tartásba tenni a hívást a TRANSFER illetve a HOLD gomb lenyomásával.
- Ha téves hangüzenet elérési kódot ad be, amikor egy külső telefonról megpróbálja lejátszani a hangüzeneteket, a hívás 10 másodperc múlva elbomlik. A lejátszás végén, vagy amikor nincs rögzítve hangüzenete, a hívás 5 másodperc után elbomlik.
- Amikor törli a hangüzeneteket, ugyanakkor a hívóra vonatkozó információ is törlődik.
- A MESSAGE (Üzenet) gomb vagy a Message/Ringer (Üzenet/Csengetés) kijelző fénye a hangüzenet terület aktuális állapotát jelzi az alábbiak szerint:
Nem világít: Nincs hangüzenet, vagy csak régi hangüzenetek vannak.
Piros fényel világít: Új hangüzenetek.
 Ha telefonkészülékén nincs MESSAGE (Üzenet) gomb vagy a Message/Ringer (Üzenet/Csengetés) kijelző, akkor nem tudja megnézni, hogy van-e új üzenete.
- Ha új hangüzenete van felvéve, akkor a kézibeszélő felvétele illetve az SP-PHONE/MONITOR gomb lenyomása után 4. típusú tárcsázási hangot hall.

4. típusú tárcsázási hang



- Amikor az alközpontban a maradék felvételi idő 5 percnél kevesebb, vagy amikor már 125 hangüzenet került rögzítésre, a kijelző tájékoztatja Önt arról, hogy a hangüzenet terület megtelt, és Ön a kézibeszélő felvétele illetve az SP-PHONE/MONITOR gomb lenyomása után 5. típusú tárcsázási hangot hall. Ha a felvételi idő visszaáll 5 percre, vagy annál hosszabb időre például, amikor törölte az üzeneteket, akkor a kijelző visszaáll készenléti üzemmódba, és Ön az 5. típusú tárcsázási hang helyett más tárcsázási hangot hall, amikor felveszi a kézibeszélőt vagy lenyomja az SP-PHONE/MONITOR gombot.

5. típusú tárcsázási hang

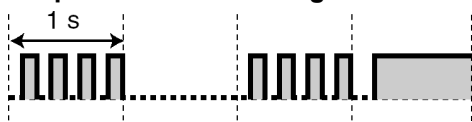

- Egy rendszerkészülékkel (PT-vel) rendelkező felhasználó a Jelentkezés várakozó üzenet jelzésére szolgáltatás hívószám, azaz a „784# (7840)” beadásával meghallgathatja a hangüzeneteket.



Telefonjának egyéni beállításai

- 3.1.3. A gombok egyéni beállításai
 Hozza létre vagy írja át a Message (Üzenet), a Caller ID Indication – Personal (Hívó azonosító megjelenítése – Személyes), illetve Caller ID Indication – Common (Hívó azonosító megjelenítése – Közös) gombot.

1.6. Személykereséses hangbemondás kezdeményezése/ Jelentkezés személykeresésre

1.6.1. Személykeresés

- Személykeresés
- Személykeresés és hívásátadás

◆◆ Személykeresés

Ön egyszerre több személy felé is kezdeményezhet személykeresést. Hangbemondása a külső hangszórókból vagy a rendszerkészülékek (PT-k) beépített hangszóróiból hallatszik. Egy mellékállomási felhasználó fogadhatja személykeresését és egy belső hívást hozhat létre. Az alábbi négy személykeresés típus áll rendelkezésre:

Személykeresés az összes mellékállomásra:

A személykeresés az összes PT beépített hangszórójából hallatszik.

Személykereső csoport:

Egy adott mellékállomási csoport keresése a rendszerkészülékek beépített hangszóróin keresztül.

Személykeresés külső hangszórón keresztül:

A személykeresés egy külső hangszórón keresztül hallatszik.

Személykeresés az összes mellékállomásra és külső hangszórón keresztül:

A személykeresés az összes PT beépített hangszórójából és egy külső hangszórón keresztül is hallatszik.

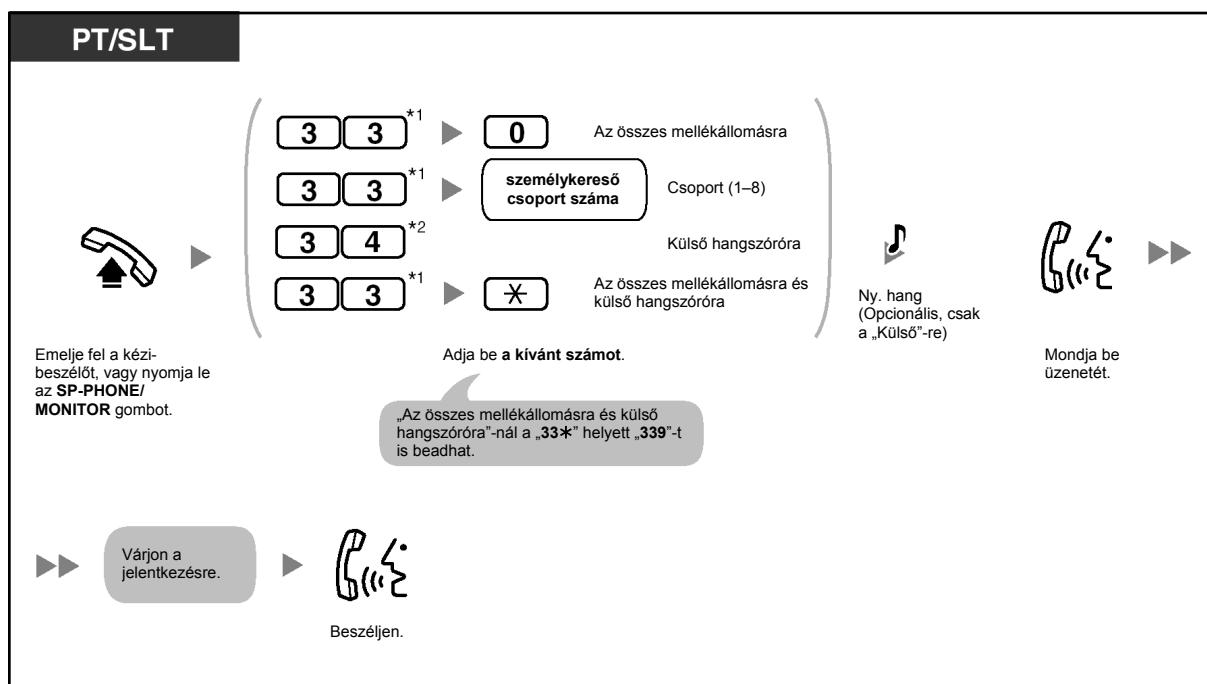

- ^{*1} Nyomja le a „#33” hívóbillentyűt, amikor számozási tervként rendszerprogramozással a „Plan 2” (2. terv) vagy a „Plan 3” (3. terv) van kiválasztva.
- ^{*2} Nyomja le a „#34” hívóbillentyűt, amikor számozási tervként rendszerprogramozással a „Plan 2” (2. terv) vagy a „Plan 3” (3. terv) van kiválasztva.
- A személykeresés szolgáltatást egyidejűleg csak egy személy használhatja. Ha valaki már használja a személykeresés szolgáltatást, amikor Ön megpróbál személykereséses hangbemondást kezdeményezni, akkor Ön foglaltsági hangot hall.

◆◆ Személykeresés és hívásátadás

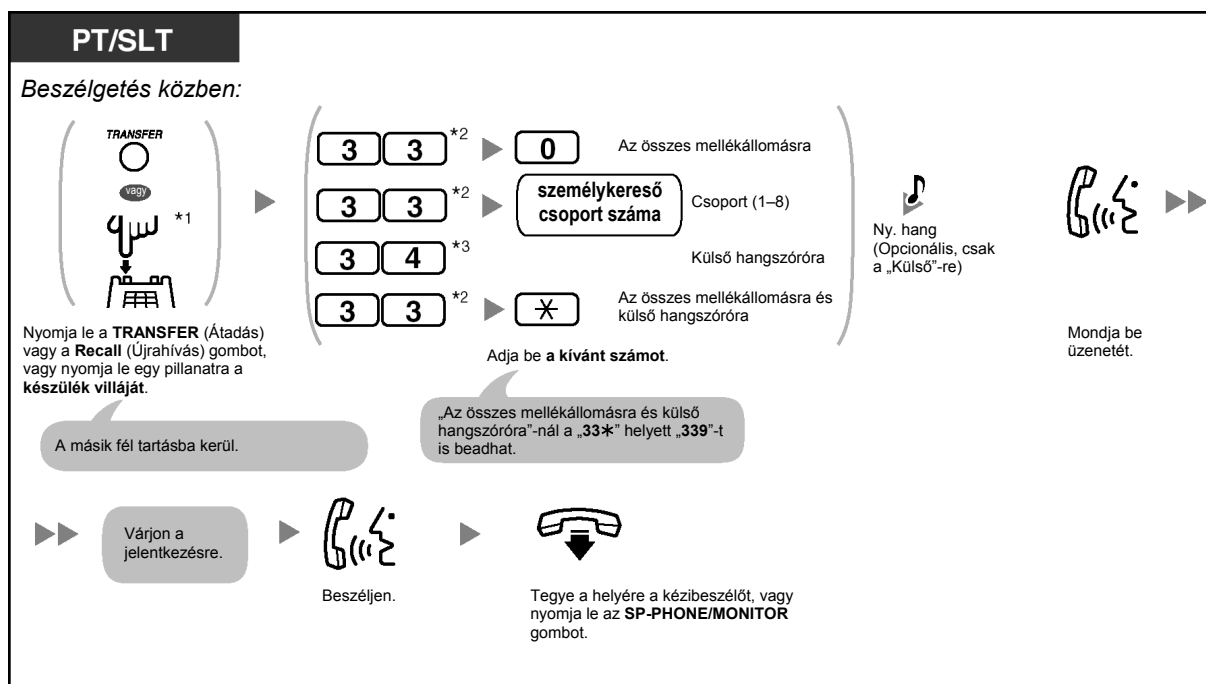

- *1 Önnek hagyományos, kéthuzalos telefonkészülékén (SLT) a Recall (Újrahívás) gomb illetve a készülék villájának rövid idejű lenyomása után esetleg be kell adnia a Hívás tartás szolgáltatás hívószámát, attól függően, hogy alközpontján az SLT tartás mód hogyan van beállítva.

Hívás tartás szolgáltatás hívószám:

- Plan 1 (1. terv): 20 (Egyesült Királyság/Új-Zéland: 50)
- Plan 2/Plan 3 (2. terv/3. terv): #20 (Egyesült Királyság/Új-Zéland: #50)

Az alközpontjához kijelölt módot kérdezze meg a rendszerfelelőstől vagy a forgalmazótól.

- *2 Nyomja le a „#33” hívóbillentyűt, amikor számozási tervként rendszerprogramozással a „Plan 2” (2. terv) vagy a „Plan 3” (3. terv) van kiválasztva.
- *3 Nyomja le a „#34” hívóbillentyűt, amikor számozási tervként rendszerprogramozással a „Plan 2” (2. terv) vagy a „Plan 3” (3. terv) van kiválasztva.
- Miután Ön a helyére tette a kézibeszélőt, vagy lenyomta az SP-PHONE/MONITOR gombot, a tartásban lévő fél beszélhet azzal a személlyel, aki fogadja a személykeresést.

1.6.2. Jelentkezés személykeresésre/Személykeresés letiltása

Ön a személykeresésre bármelyik mellékállomásról jelentkezhet. Rendszerkészülékét (PT-jét) úgy is beállíthatja, hogy ne fogadja a személykereső hangbemondásokat.

Jelentkezés

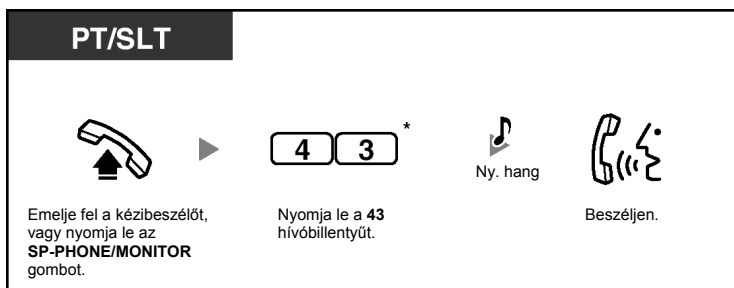

Személykereső hangbemondás tiltása/engedélyezése (Személykeresés tiltása)

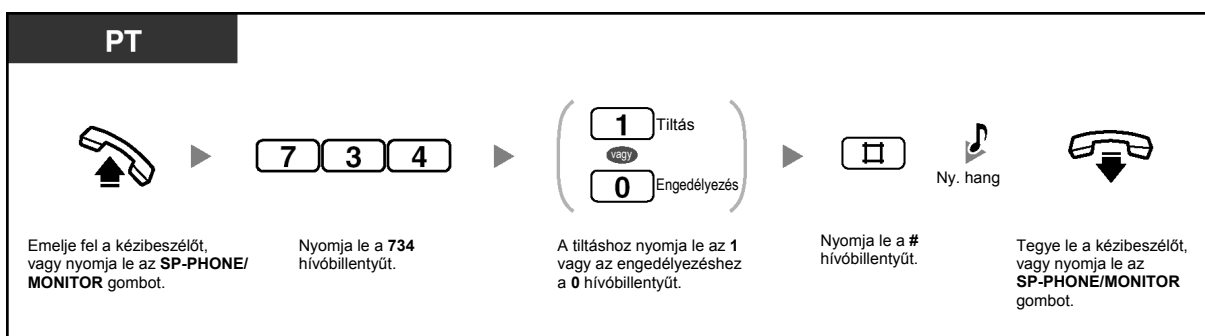

- * Nyomja le a „#43” hívóbillentyűt, amikor számozási tervként rendszerprogramozással a „Plan 2” (2. terv) vagy a „Plan 3” (3. terv) van kiválasztva.
- Amikor egy fővonal (CO) híváshoz hajtanak végre személykeresést és átadják, Ön a hívásra annak a CO gombnak a lenyomásával is jelentkezhet, amelynek kijelzője lassan villog.
- Az alábbi mellékállomások nem tudják fogadni a személykereső hangbemondást:
 - Csengetés alatt álló vagy foglalt rendszerkészülék (PT)
 - Személykeresés tiltás üzemmódú rendszerkészülék (PT)
 - Hívásvédelem („Ne zavarj”/DND) üzemmódú rendszerkészülék (PT)

1.7. Telefonjának beállítása az Ön igényeinek megfelelően

1.7.1. Az időzített riasztó hívás beállítása (Ébresztés)

Riasztást állíthat be telefonkészülékén egy beállított időpontra, hogy emlékeztesse Önt egy értekezletre, egy találkozóra, vagy akár ébresztő hívásként is használhatja. Az előre beállított időpontú riasztás szólhat egyetlen alkalomra vagy minden napra (naponta, amíg nem törli). Ha a jelentkezéshez felemeli a kézbeszélőt, vagy lenyomja az SP-PHONE/MONITOR gombot, akkor speciális tárcsázási hangot (3. típusú tárcsázási hangot) hall.

Beállítás

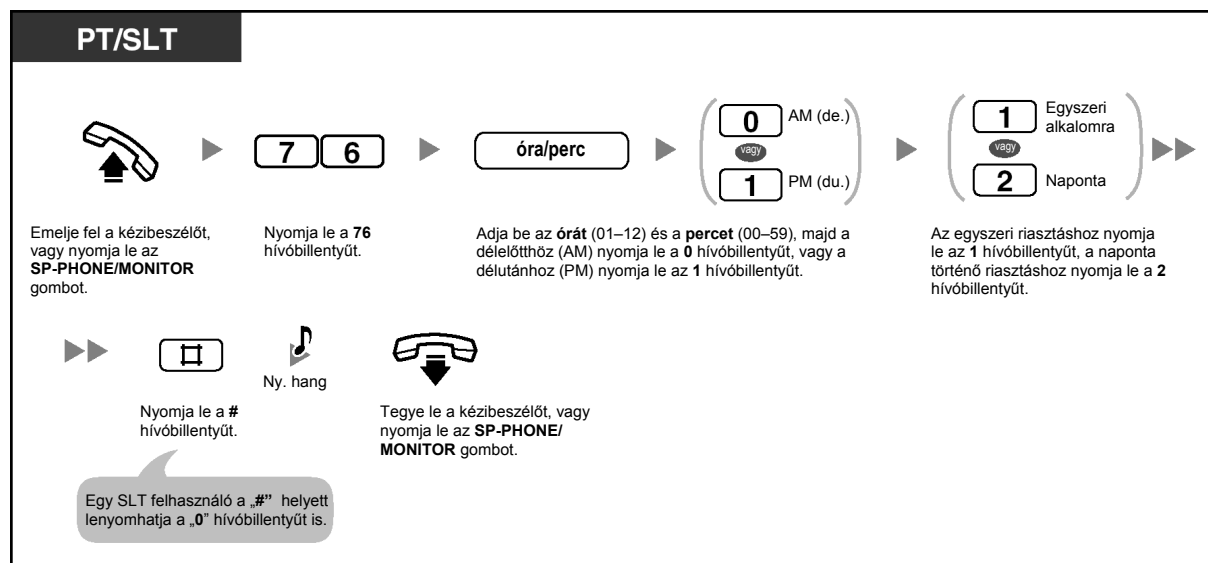

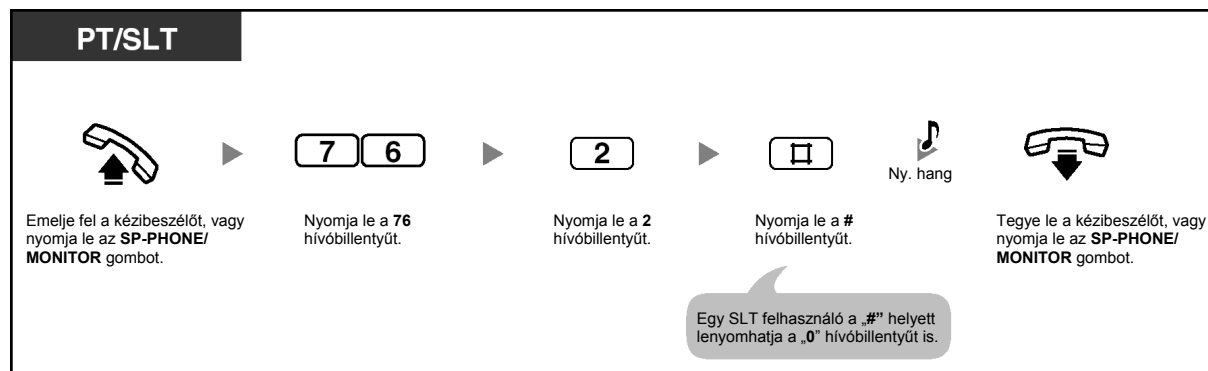

Törlés



A riasztás leállítása

PT/SLT











3. típusú T. hang

Emelje fel a kézibeszélőt, vagy nyomja le az **SP-PHONE/MONITOR** gombot.

A riasztást bármelyik gomb lenyomása is leállítja.

Ellenőrzés

Kijelzős PT

Emelje fel a kézibeszélőt, vagy nyomja le az **SP-PHONE/MONITOR** gombot.

Nyomja le a **76** hívóbillentyűt.

Nyomja le a **3** hívóbillentyűt.

Nyomja le a **#** hívóbillentyűt.

T. hang

Tegye le a kézibeszélőt, vagy nyomja le az **SP-PHONE/MONITOR** gombot.



- A riasztás csengetése 30 másodpercig szól.
- **Ha az alarmjelzés közben bejövő hívása érkezik**, a csengetés csak az ébresztési hangjelzés leállása után indul.
- Ha az előre beállított időpont egy hívás közben érkezik el (a kézibeszélő felemelve illetve az SP-PHONE/MONITOR gomb lenyomva), akkor az ébresztés csak azután indul, hogy a kézibeszélőt visszatette a helyére, illetve lenyomta az SP-PHONE/MONITOR gombot.

1.7.2. A bejövő hívások elutasítása (Hívásvédelem/„Ne zavarj” [DND])

Beállíthatja telefonkészülékét, hogy megakadályozza a beérkező hívások csengetését. Ez akkor hasznos, ha nem akarja, hogy zavarják például egy értekezlet közben.

Beállítás/Törlés

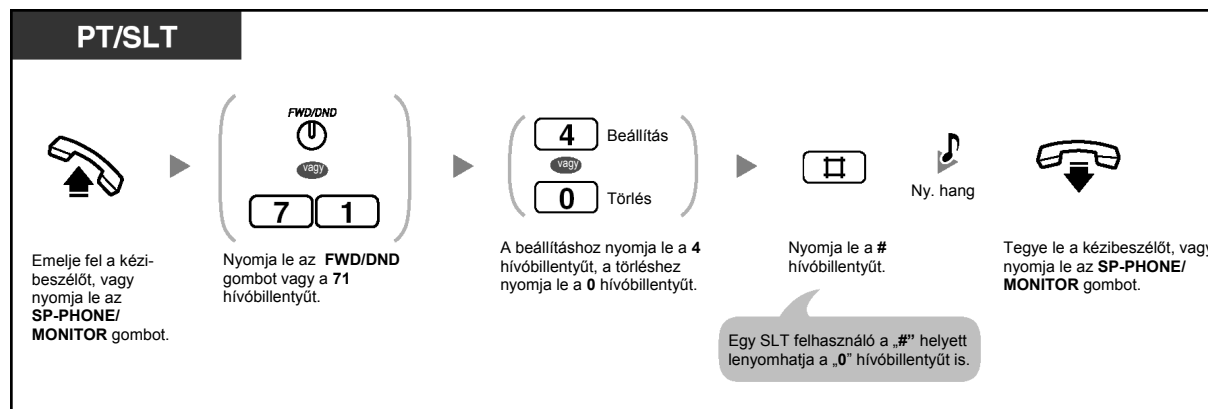

- Az FWD/DND (Hívásátirányítás/Hívásvédelem) gomb fénye az aktuális állapotot jelzi az alábbiak szerint:
Nem világít: Egyik funkció sincs beállítva.
Piros fénnel világít: Hívásvédelem („Ne zavarj”) (DND) üzemmód.
Piros fénnel, lassan villog: Hívásátirányítás (FWD) üzemmód.
- Ha mellékállomásán beállította ezt a szolgáltatást, a hívó mellékállomás DND („Ne zavarj”) hangot hall.
- Ha ezt a szolgáltatást beállította, a hívásátirányítás (FWD) szolgáltatás nem működik.
- Rendszerprogramozással engedélyezhető, hogy előre megadott mellékállomások megkerülhessék ezt a beállítást és hívhassák a hívásvédelem szolgáltatást alkalmazó mellékállomást (A hívásvédelem megkerülése).
- Érkezhetnek fővonal (CO) hívások az Ön mellékállomására, de a telefonkészülék nem fog csengetni. Amikor fővonal (CO) hívás érkezik, a megfelelő CO gomb villog, és Ön a hívást az adott gomb lenyomásával fogadhatja.
- Még ha be is állította ezt a szolgáltatást, az ébresztések, a várakozás foglalt vonalra figyelmeztetés és a tartásban lévő hívás figyelmeztetések (csengetések vagy figyelmeztető hangjelzések) még akkor is csengetnek.



Telefonjának egyéni beállításai

- 3.1.3. A gombok egyéni beállításai
 Hozza létre vagy írja át az FWD/DND (Hívásátirányítás/Hívásvédelem) gombot (az összes hívásra, a külső hívásokra, a belső hívásokra).

1.7.3. Várakozó hívás jelzés vétele

Beszélgetés közben a rendszerkészülékének (PT) beépített hangszórójából vagy a hagyományos, kéthuzalos telefonkészüléke (SLT) kézibeszélőjéből hallható hang segítségével Ön tudomást szerezhet egy várakozó hívásról (Alapértelmezés: letiltva). Az Ön PT-je által használt várakozó hívás jelzés megváltoztatásához olvassa el a „3.1.2. Mellékállomási beállítások megváltoztatása a programozási üzemmód segítségével” fejezetet. A várakozó hívás fogadásához olvassa el az „1.4.4. Jelentkezés várakozó hívásra” fejezetet.

Beállítás/Törlés fővonalai (CO) hívásoknál

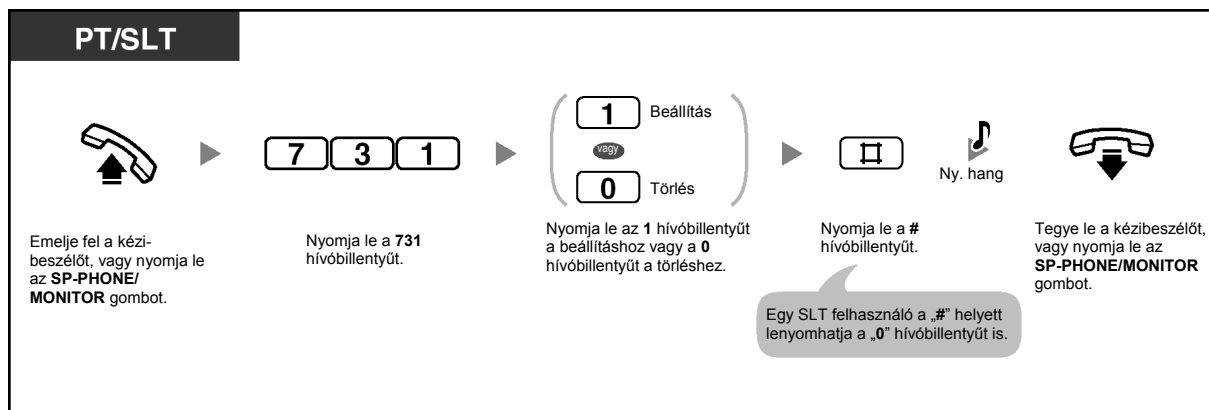

Beállítás/Törlés belső/kaputelefon hívásoknál

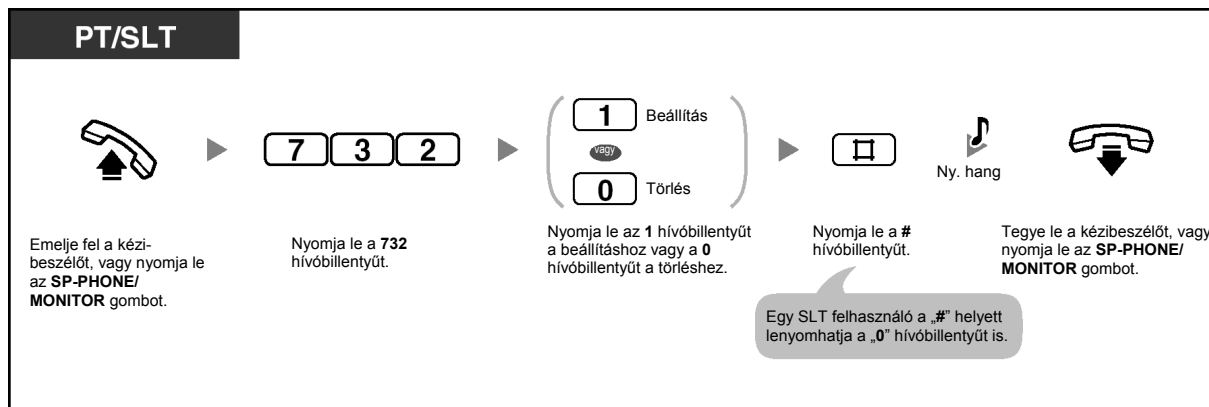

1.7.4. Az Ön hívásába való belépés megtiltása (Befigyelés letiltása)

Megakadályozhatja, hogy más mellékállomási felhasználók a befigyelés szolgáltatás segítségével bekapcsolódjanak az Ön kimenő hívásába.

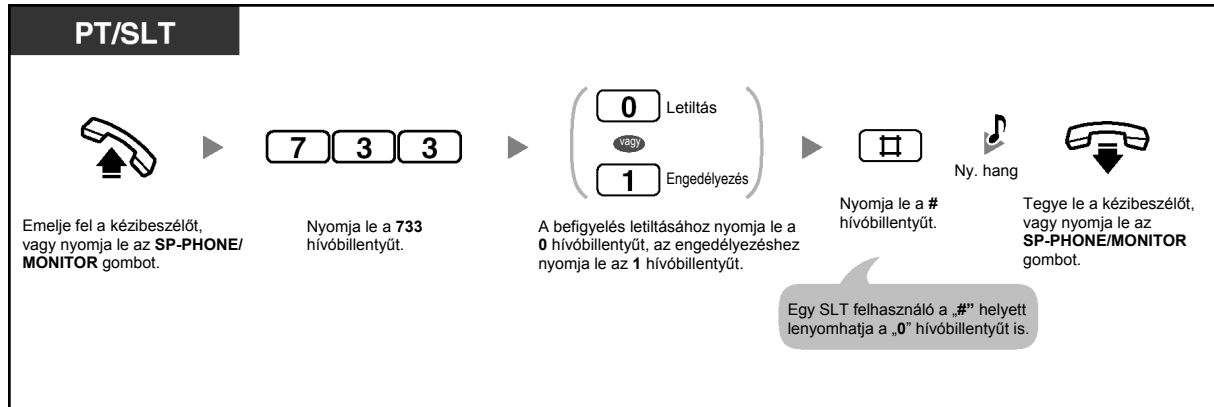

1.7.5. A háttérzene bekapcsolása (BGM)

Ön letett kézibeszélő mellett telefonkészülékének hangszóróján keresztül hallgathatja a háttérzenét (BGM-et). Ha mellékállomása foglalttá válik (felemeli a kézibeszélőt, lenyomja az SP-PHONE/MONITOR gombot, hívást kezdeményez vagy fogad stb.), akkor a zene leáll. Ha leteszi a kézibeszélőt, vagy ismét lenyomja az SP-PHONE/MONITOR gombot, a zene újra indul.



SLT-ről nem

Beállítás/Törlés

PT
<p><i>Amikor a kézibeszélő a helyén van, és az SP-PHONE/MONITOR gomb nincs lenyomva:</i></p> <p style="text-align: center;">1</p> <p style="text-align: center;">Nyomja le az 1 hívóbillentyűt.</p>



- Alközpontja beprogramozható, hogy ne játsszon le zenét, amikor lenyomja az „1” hívóbillentyűt, miközben a kézibeszélő a helyén van és az SP-PHONE/MONITOR gomb nincs lenyomva. Forduljon a rendszerfelelőshöz vagy a kezelőhöz.

1.7.6. Vonalának védelme a jelzőhangoktól (Adatvonal biztosítás)

Vonalát megvédelheti a beszélgetés alatt hallható jelzőhangokkal szemben, például a várakozó hívás jelzésétől vagy a tartás riasztástól. Állítsa be ezt a szolgáltatást, hogy a zavartalan adatátvitelt biztosítsa, ha mellékállomása adatkommunikációs eszközhöz, pl. egy számítógéphez vagy egy telefax készülékhez csatlakozik.

Beállítás/Törlés

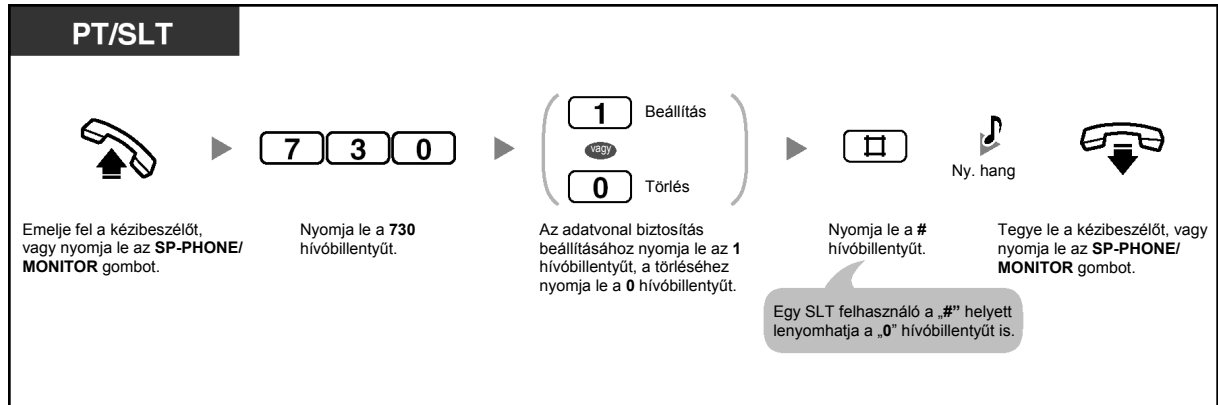

1.7.7. Az időszolgálat állapotának ellenőrzése

Az alközpont beprogramozható, hogy a hívásokat másként kezdeményezze és fogadja nappali/éjszakai/ebédidő üzemmódban. Ön a kijelzőn ellenőrizheti az időszolgálat aktuális üzemmódját (nappali, éjszakai vagy ebédidő).



SLT-ről nem

Kijelzős PT

Ha a kézbeszélő a helyén van és az SP-PHONE/MONITOR gomb nincs lenyomva:



Nyomja le a #
hívóbillentyűt.

A kijelzőn 3 másodpercig az aktuális üzemmód látható.

1.7.8. A szolgáltatások beállításainak törlése mellékállomásán (Mellékállomási beállítások törlése)

Ön a mellékállomásán visszaállíthatja alapértelmezésre az alábbi szolgáltatások beállításait. Ez a szolgáltatás „Mellékállomásról programozott szolgáltatások alaphelyzetbe állítása” néven is ismert.

Szolgáltatás	A mellékállomási beállítások törlése után
Üzenethagyási lehetőség	Off (Kikapcsolva)
Várakozás foglalt vonalra	Off (Kikapcsolva)
Háttérzene (BGM)	Off (Kikapcsolva)
Hívásátirányítás (FWD)	Off (Kikapcsolva)
Hívásátvétel letiltása	Allow (Engedélyezve)
Várakozó hívás jelzése	Disable (Letiltva)
Adatvonal biztosítás	Off (Kikapcsolva)
Hívásvédelem/„Ne zavarj” (DND)	Off (Kikapcsolva)
Befigyelés letiltása	Allow (Engedélyezve)
Forró drót	A tárolt telefonszámok törlődnek
Log-in/Log-out	Log-in (Belépés)
Várakozó üzenet jelzése	Az összes, a többi mellékállomási felhasználó által hagyott üzenet törlődik.
Személykeresés letiltása	Allow (Engedélyezve)
Behallgatás	Off (Kikapcsolva)
Ébresztés	Cleared (Törölve)
Hangposta integráció	Off (Kikapcsolva)

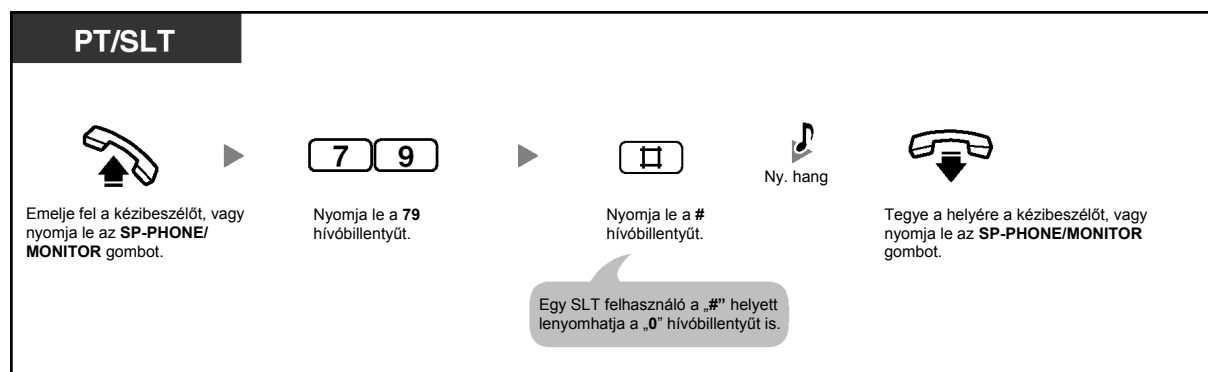

1.7.9. Behallgatás egy helyiségbe (Behallgatás)

Egy másik rendszerkészülék (PT) segítségével behallgathat egy helyiségbe, vagy megfigyelhet egy ajtót egy kaputelefonon keresztül. A PT-n, amelyet Ön behallgatásra kíván használni, előzőleg engedélyezni kell a behallgatást.

Beállítás

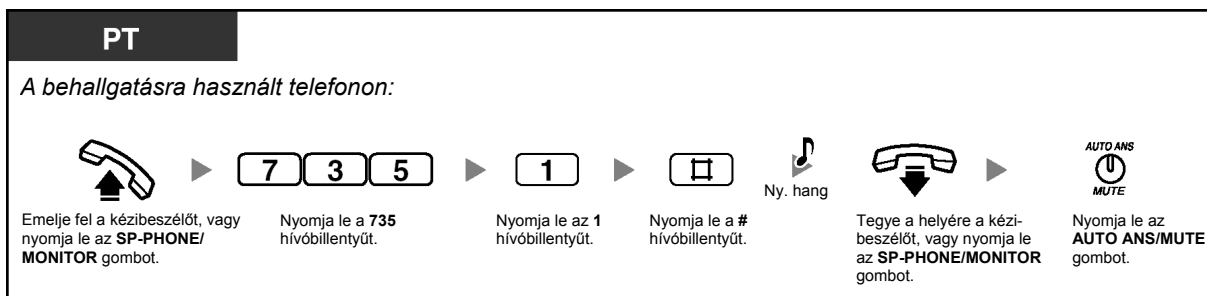

Behallgatás

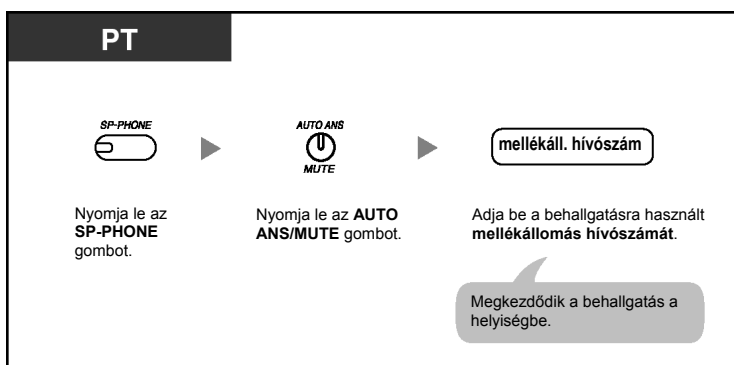

Megfigyelés egy kaputelefonon keresztül

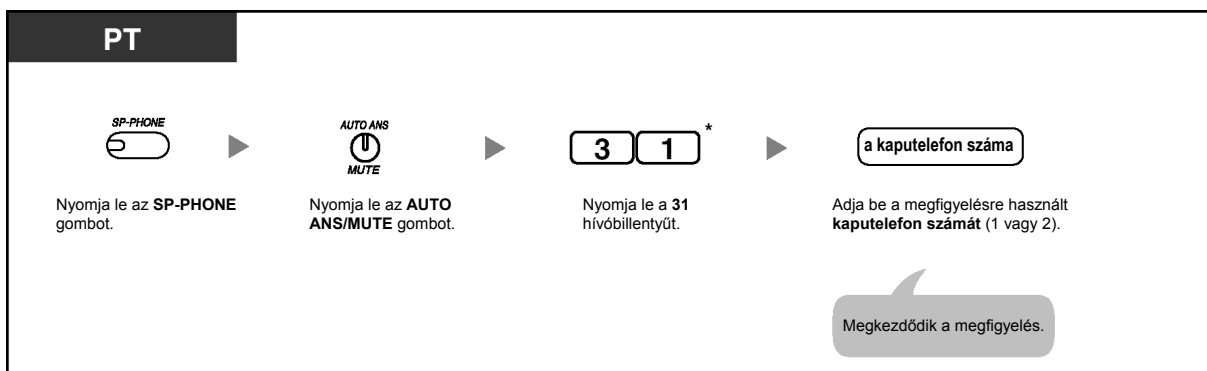

Beszélgetés egy személlyel a megfigyelt helyiségben

PT

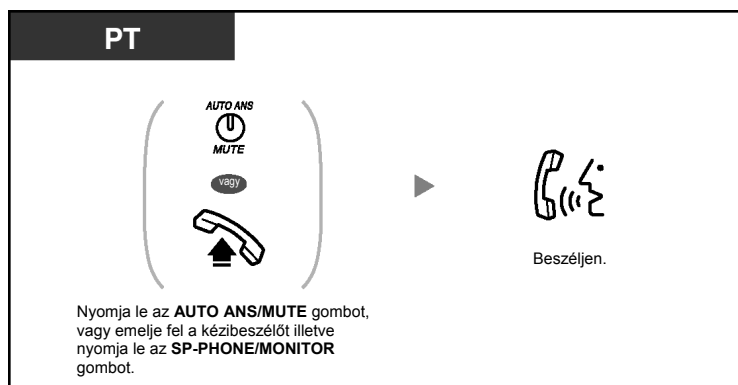

Nyomja le az **AUTO ANS/MUTE** gombot, vagy emelje fel a kézibeszélőt illetve nyomja le az **SP-PHONE/MONITOR** gombot.

Behallgatás törlése

PT

A behallgatásra használt telefonon:

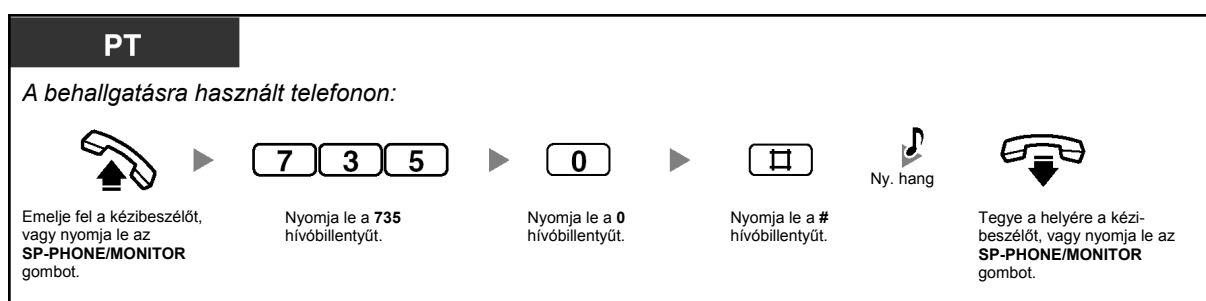

Emelje fel a kézibeszélőt, vagy nyomja le az **SP-PHONE/MONITOR** gombot.

Nyomja le a **735** hívóbillentyűt.

Nyomja le a **0** hívóbillentyűt.

Nyomja le a **#** hívóbillentyűt.

Ny. hang

Tegye a helyére a kézibeszélőt, vagy nyomja le az **SP-PHONE/MONITOR** gombot.

A behallgatás ideiglenes leállítása, amikor a kézibeszélő a helyén van, és az SP-PHONE/MONITOR gomb nincs megnyomva

PT

A behallgatásra használt telefonon:

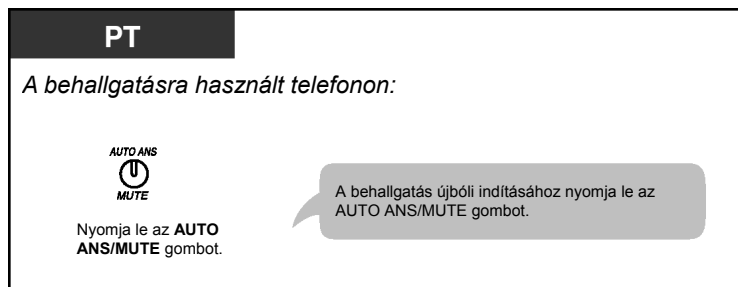

Nyomja le az **AUTO ANS/MUTE** gombot.

A behallgatás újbóli indításához nyomja le az **AUTO ANS/MUTE** gombot.



- * Nyomja le a „#31” hívóbillentyűt, amikor számozási tervként rendszerprogramozással a „Plan 2” (2. terv) vagy a „Plan 3” (3. terv) van kiválasztva.
- Ön egy **AUTO ANS/MUTE** gombbal rendelkező PT-vel vagy egy **MUTE** gombbal rendelkező hagyományos, kéthuzalos telefonkészülékkel (SLT-vel) hallgathat be.
- Az **AUTO ANS/MUTE** gomb fénye az aktuális állapotot jelzi az alábbiak szerint:
Nem világít: Nincs beállítva.
Piros fénnel villog: Beállítva (Behallgatásra kész).

1.8. A felhasználó által biztosított berendezések használata

1.8.1. Ha kaputelefont/ajtónyitót csatlakoztatott

- Hívás kaputelefonra és kaputelefontól (Kaputelefon hívás)
- Az ajtó kinyitása (Ajtónyitás)

◆◆ Hívás kaputelefonra és kaputelefontól (Kaputelefon hívás)

Ön a kaputelefonon keresztül beszélhet az ajtónál álló személlyel. A kaputelefon hívógombjának a látogató általi lenyomásával hívható mellékállomások rendszerprogramozással vannak meghatározva.

Hívás a kaputelefonról

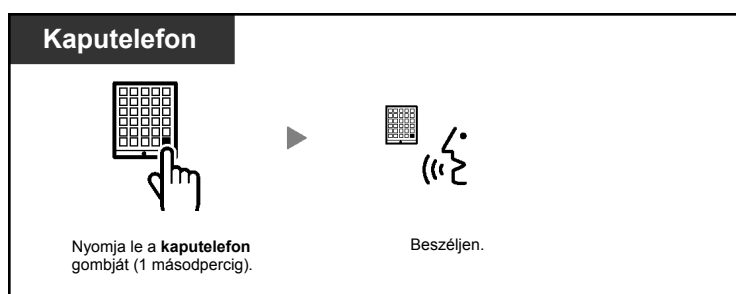

A kaputelefonról jövő hívás fogadása

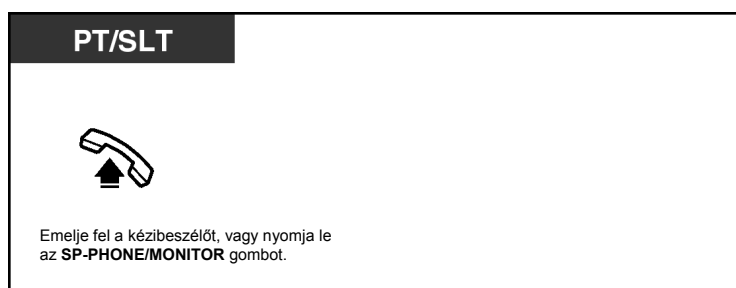

A kaputelefon hívása

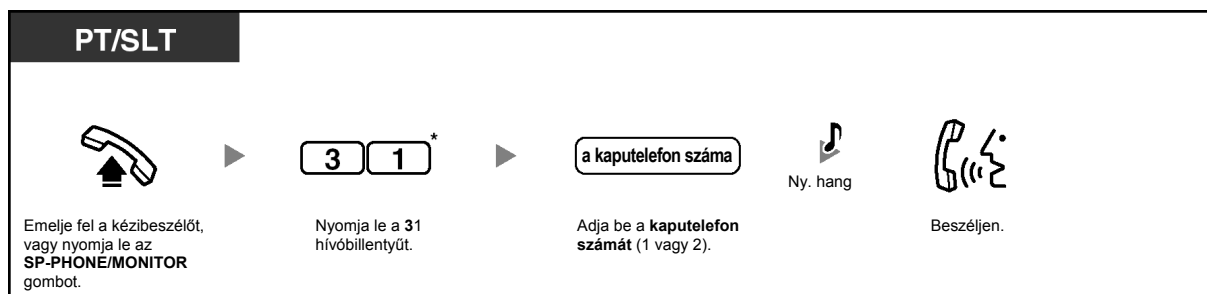



- * Nyomja le a „#31” hívóbillentyűt, amikor számozási tervként rendszerprogramozással a „Plan 2” (2. terv) vagy a „Plan 3” (3. terv) van kiválasztva.
- Ha egy előre megadott időtartamon belül senki sem jelentkezik a kaputelefon hívására, a csengetés leáll és a hívás törlődik.

◆◆ Az ajtó kinyitása (Ajtónyitás)

Ön mellékállomásáról kinyithat egy ajtót, ha az rendszerprogramozással engedélyezve van.

Egy engedélyezett mellékállomásról

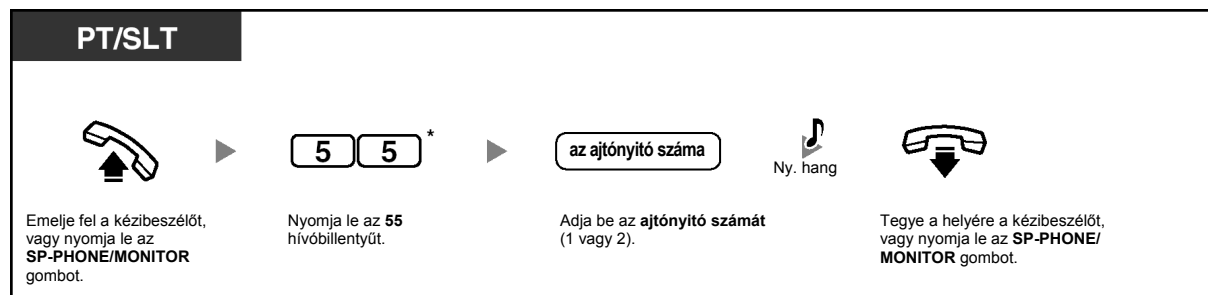

Bármelyik mellékállomásról, miközben az a kaputelefonnal beszél

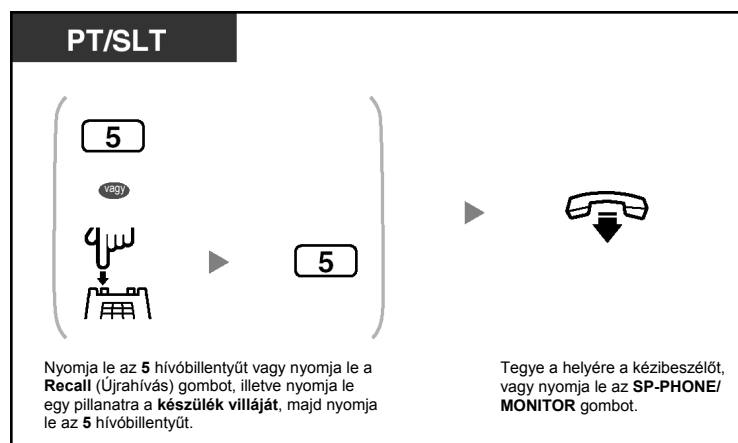

1.8.2. Ha fölérendelt alközpontot csatlakoztatott

- Külső szolgáltatások elérése (External Feature Access [EFA])

◆◆ Külső szolgáltatások elérése (External Feature Access [EFA])

Ön elérheti a fölérendelt alközpont vagy a telefontársaság által kínált, speciális szolgáltatásokat, pl. a Várakozó hívás jelzését. Ez a szolgáltatás csak fővonal (CO) hívás közben aktív.

<Példa> Az aktuális hívás tartásba tétele, majd beszélgetés az új féllel

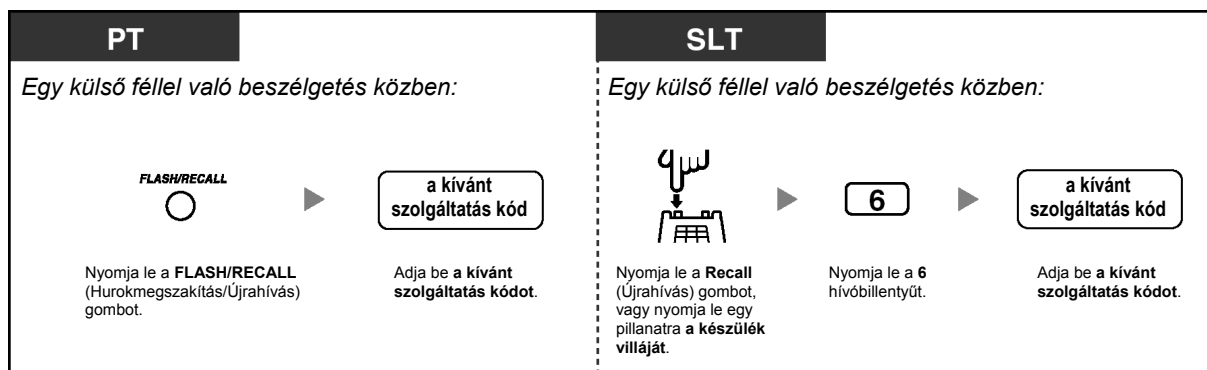

- A megfelelő szolgáltatás kódot kérdezze meg a forgalmazótól.

1.8.3. Ha az alközponthoz hangposta rendszer csatlakozik

Ön vagy egy külső fél elérheti a hangposta rendszert (Voice Processing System – VPS) egy telefonról.

- Hívásainak átirányítása hangposta rendszerre (Hangposta integráció)

Ha alközpontja olyan Panasonic hangposta rendszerhez csatlakozik, amely APT integrációt alkalmaz, akkor az alábbi funkciók is rendelkezésére állnak:

- Behallgatás felvétel alatti hívásba (Behallgatás hangpostafiókba érkező hívásba [LCS])
- Egy beszélgetés felvétele (Beszélgetés rögzítése)

◆◆ Hívásainak átirányítása hangposta rendszerre (Hangposta integráció)

Ha Ön nem tudja fogadni a hívásokat, akkor átirányíthatja azokat a saját, egy olyan Panasonic VPS-ben lévő hangpostafiókjába, amely vagy a sávon belüli (DTMF) integrációt (pl. egy KX-TVP sorozatú VPS) vagy az APT integrációt (pl. egy KX-TVP50 sorozatú VPS) támogatja. Ha telefonkészülékén van MESSAGE (Üzenet) gomb vagy Message/Ringer (Üzenet/Csengetés) kijelző, akkor a megfelelő gomb illetve a kijelző kigyullad, hogy tudassa Önnel: üzenetei érkeztek. Egy hagyományos, kéthuzalós telefonkészülékkel (SLT-vel) rendelkező felhasználó a kézibeszélő felemelése illetve az SP-PHONE/MONITOR gomb lenyomása után 3. típusú tárcsázási hangot hall, ha hangpostafiókjában van üzenet.

Beállítás/Törlés

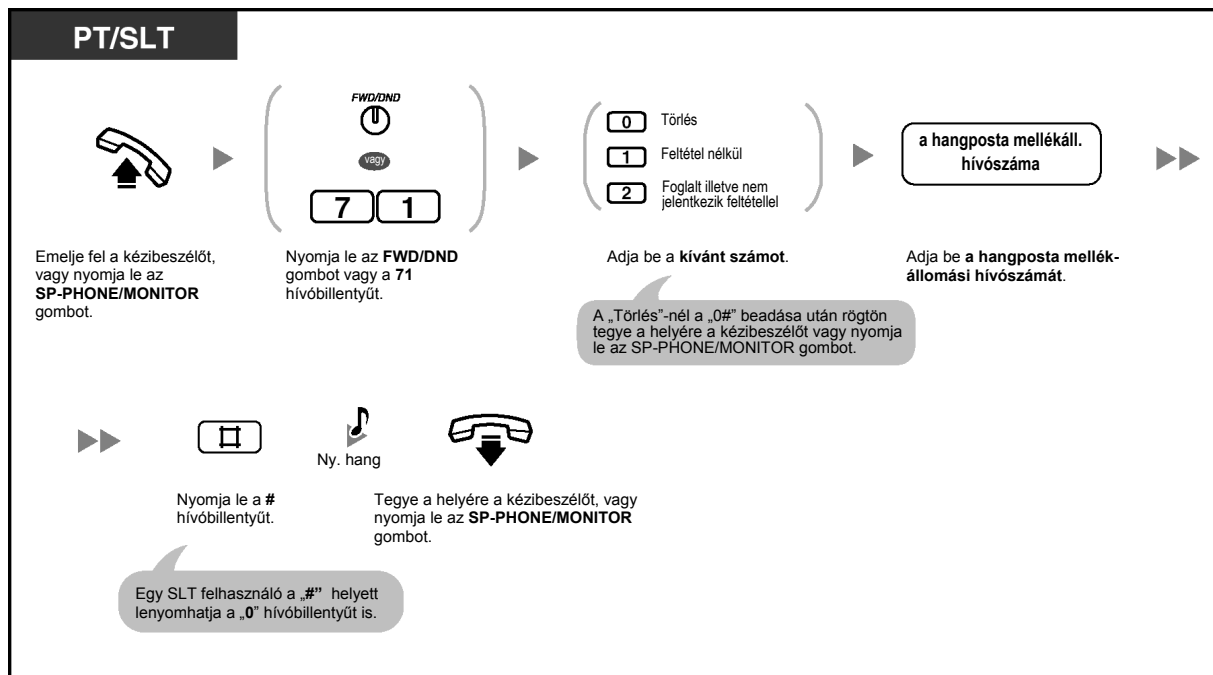



- Ha alközpontjához egy sávon belüli (DTMF) integrációt alkalmazó Panasonic VPS csatlakozik, akkor alközpontja automatikusan egy speciális jelzést küld a hangposta portra mielőtt kapcsolja a hívót. Ennek a szolgáltatásnak az engedélyezéséhez esetleg szükség lehet az Ön VPS-e által igényelt jelzésformátum beállítására, mielőtt a hívásátírányítás (FWD) célállomását a hangpostára állítaná az alábbiaknak megfelelően:
 - „A” beállítás: csak a mellékállomás hívószámát küldi el a hangposta portra. A beállításhoz illetve a törléshez nyomja le a „91#” illetve a „90#” hívóbillentyűt az FWD/DND gomb vagy a „71” hívóbillentyű lenyomása után.
 - „B” beállítás (alapértelmezés): a „#6”-ot és a mellékállomás hívószámát küldi el. A „#6”-ot a VPS sorozatú Panasonic KX-TVP a VPS port hangposta szolgáltatásra állítására használja. A beállításhoz illetve a törléshez nyomja le a „92#” illetve a „90#” hívóbillentyűt az FWD/DND gomb vagy a „71” hívóbillentyű lenyomása után.
 Ha további részletekre kíváncsi, forduljon a rendszerfelelőshöz vagy a forgalmazóhoz.

Az üzenetek meghallgatása

PT/SLT

Emelje fel a kézibeszélőt, vagy nyomja le az **SP-PHONE/MONITOR** gombot.

MESSAGE

◻

vagy

◻

(Message for another extension)

vagy

a hangposta mellék. hívószáma

vagy

7 8 4 ◻

Nyomja le a **MESSAGE** (Üzenet), a **Message for another extension** (Üzenet egy másik mellékállomásnak) gombot, vagy adja be a **hangposta mellékállomási hívószámát**, vagy nyomja le a **784#** hívóbillentyűt.

Egy SLT felhasználó a „784#” helyett lenyomhatja a „7840” hívóbillentyűt is.

Hívás átadása a hangpostafiókba (csak APT integrációnál)

PT

Beszélgetés közben:

(Voice Mail Transfer)

Nyomja le a **Voice Mail Transfer** (Hangposta átadás) gombot.

◻

(DSS)

vagy

a kívánt mellékállomási hívószám

Nyomja le a **DSS** gombot vagy adja be a **kívánt mellékállomás hívószámát**.



- Ha VPS-e támogatja az APT integrációt, akkor Ön a beérkezett fővonal (CO) hívásokat is továbbíthatja a hangpostafiókhoz, hogy a hívó felek üzenetet hagyhassanak. Ha telefonkészülékén létrehoz egy Voice Mail Transfer (Hangposta átadás) gombot, akkor a hívásokat anélkül adhatja át a kívánt mellékállomásra, hogy be kellene adnia a hangpostafiók számát (Hangposta átadás). A hívók által hagyható üzenetek maximális felvételi ideje a VPS-től függ.



- Ha egy rendszerkészülékkel (PT-vel) rendelkező felhasználó beállítja a Hívásátirányítás (FWD) – Foglalt/Nem jelentkezik feltétellel szolgáltatást, az FWD/DND (Hívásátirányítás/Hívásvédelem) gomb villogása akkor is folytatódik, amikor a kézibeszélő a helyén van, és az SP-PHONE/MONITOR gomb nincs lenyomva. A gomb villogásának megszüntetéséhez emelje fel a kézibeszélőt, vagy nyomja le az SP-PHONE/MONITOR gombot, és nyomja le a „716#” hívóbillentyűt.



Telefonjának egyéni beállításai

- 3.1.3. A gombok egyéni beállításai
Hozzon létre vagy írjon át egy FWD/DND (Hívásátirányítás/Hívásvédelem) gombot, egy Message (Üzenet) gombot, egy Voice Mail (VM) Transfer (Hangposta átadás) gombot illetve egy DSS (Közvetlen hívó) gombot.



Behallgatás felvétel alatti hívásba (Behallgatás hangpostafiókba érkező hívásba [LCS])

Miközben egy hívó üzenetet hagy az Ön hangpostafiókjában, Ön behallgathat a hívásba, és eldöntheti, hogy fogadja-e azt vagy sem. Két módszer áll rendelkezésére (Alapbeállítás: Hangostelefon üzemmód).



SLT-ről nem

Hangostelefon (Kihangosítás) üzemmód:

Ön a felvétel közben a telefonkészülék hangszórója segítségével automatikusan figyelheti az üzenetet.

Titkos üzemmód:

Miközben a hívó üzenetet hagy, Ön a következő figyelmeztető hangot hallja.



A szolgáltatás használata előtt

- Hozza létre a „Behallgatás hangpostafiókba érkező hívásba” (LCS) gombot.
- Válassza ki az üzemmódot: Hangostelefon vagy Titkos üzemmód.
- Állítsa be a „Behallgatás hangpostafiókba érkező hívásba” (LCS) jelszót.
- Állítsa be a „Behallgatás hangpostafiókba érkező hívásba” (LCS) szolgáltatást.

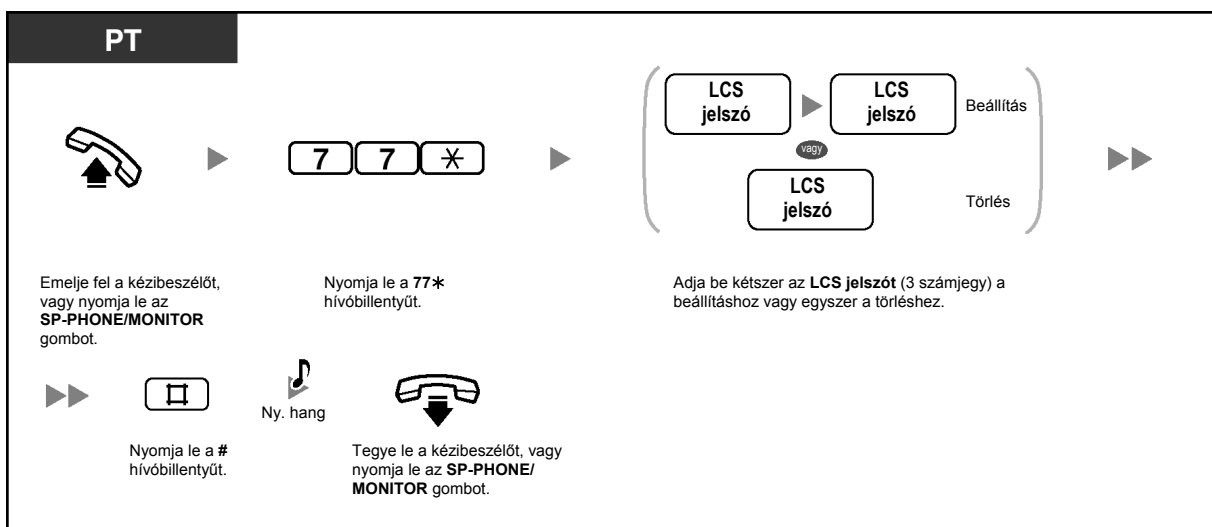

Az LCS jelszó beállítása/törlése



A „Behallgatás felvétel alatt lévő hívásba” (LCS) üzemmód beállítása

PT

Amikor a kézibeszélő a helyén van, és az SP-PHONE/MONITOR gomb nincs lenyomva:

 

Nyomja le a **Live Call Screening** (Behallgatás hangpostafiókba érkező hívásba) gombot. Adja be az **LCS jelszót**.

A „Behallgatás felvétel alatt lévő hívásba” (LCS) üzemmód törlése

PT

Amikor a kézibeszélő a helyén van, és az SP-PHONE/MONITOR gomb nincs lenyomva:



Nyomja le a pirosan világító **Live Call Screening** (Behallgatás hangpostafiókba érkező hívásba) gombot.

Működtetési folyamatábra

Az árnyékolt részekben található műveletek hangostelefon üzemmódú működtetések.

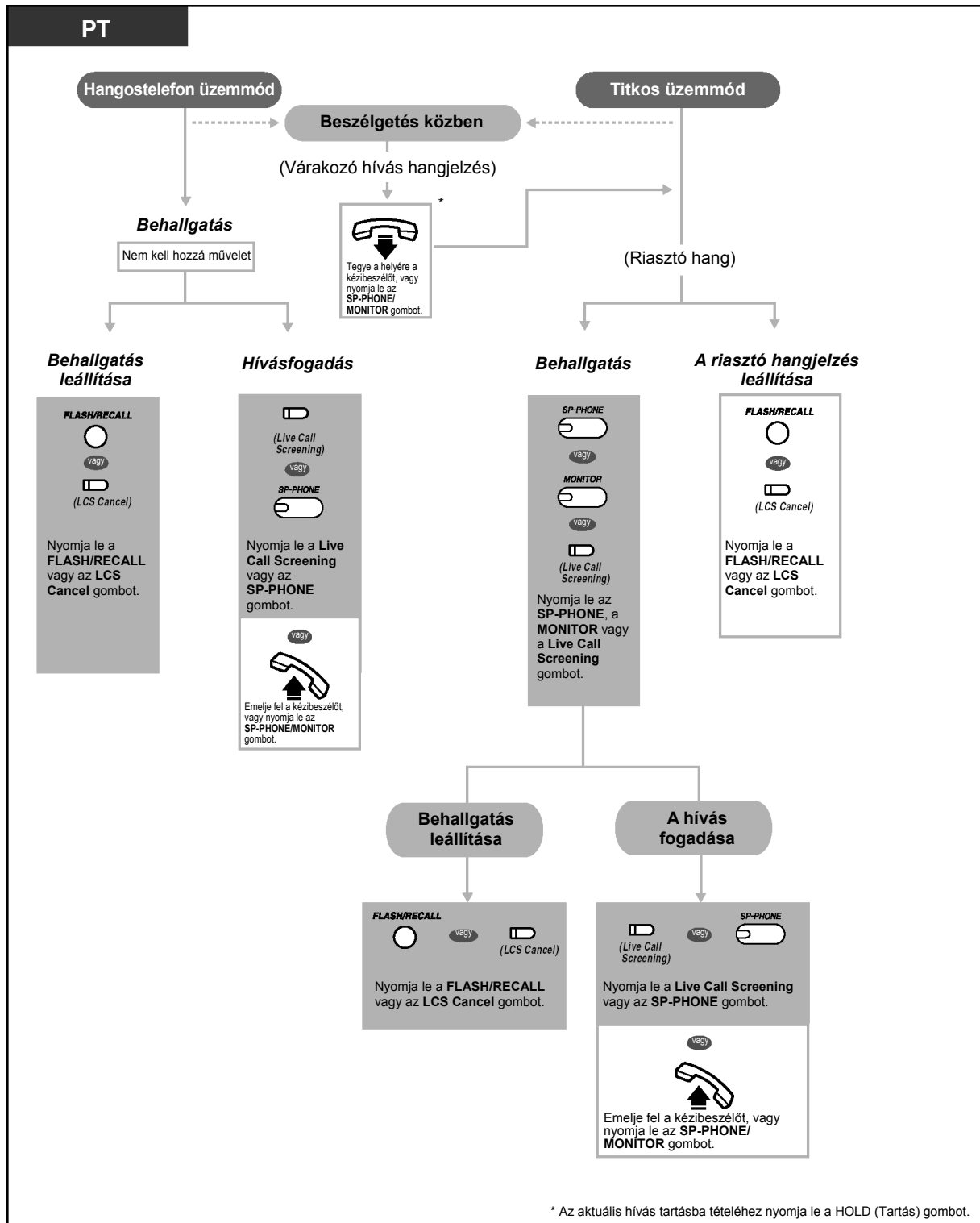



- A „Live Call Screening” (LCS – Behallgatás hangpostafiókba érkező hívásba) gomb fénye az aktuális állapotot jelzi, az alábbiak szerint:

Nem világít: az LCS ki van kapcsolva.

Zöld fényel, gyorsan villog: Figyelmeztető csengetés (Csak titkos üzemmódban).^{*1}

Zöld fényel, lassan villog: Behallgatás.^{*2}

Piros fényel világít: az LCS be van kapcsolva.

^{*1} A közvetlen hívó (DSS) gomb behallgatás közben piros fényel, lassan villog.

^{*2} A közvetlen hívó (DSS) gomb a figyelmeztető csengetés közben piros fényel, közepes sebességgel villog.

- A kezelő vagy a rendszerfelelős bármelyik mellékállomáson törölheti az LCS jelszót.



Telefonjának egyéni beállításai

- 3.1.2. Mellékállomási beállítások megváltoztatása a programozási üzemmód segítségével – A „**Behallgatás felvétel alatti hívásba**” (LCS) üzemmód beállítása
Válassza ki az üzemmódot: az üzenetbe való automatikus behallgatást a hangszóró segítségével, vagy a figyelmeztető hang vételét, miközben a hívó üzenetet hagy.
- 3.1.3. A gombok egyéni beállításai
Hozzon létre vagy írjon át egy LCS (Live Call Screening – Behallgatás felvétel alatti hívásba) illetve egy LCS törlés gombot.

◆◆ Egy beszélgetés felvétele (Beszélgetés rögzítése)

Miközben Ön a telefonon beszél, a beszélgetést felveheti egy hangpostafiókba. Ön minden egyes beszélgetés felvételekor kiválaszthatja a hangpostafiókat.



SLT-ről nem

Felvétel az Ön hangpostafiójába



Felvétel másik hangpostafiókba (Beszélgetés felvétel átadása)

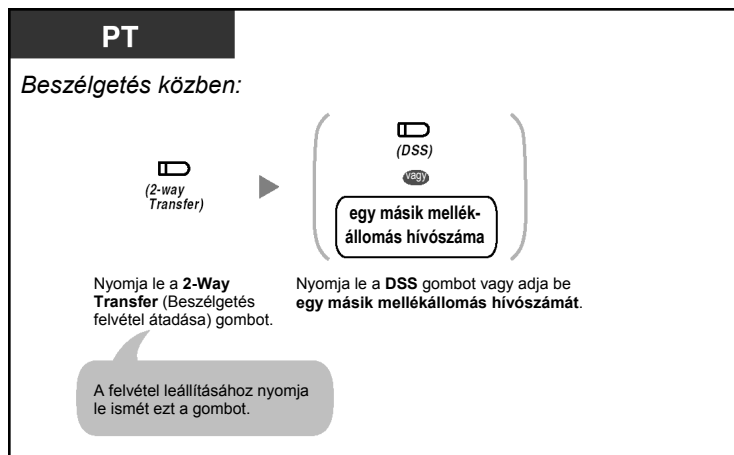

- A 2-Way Record (Beszélgetés rögzítése) illetve a 2-Way Transfer (Beszélgetés felvétel átadása) gomb fénye az aktuális állapotot jelzi, az alábbiak szerint:

Nem világít: Nincs rögzítés.

Világít: A beszélgetés felvétele folyik.



• **Megjegyzés:**

Amikor Ön egy telefonbeszélgetést rögzít, közölnie kell a másik féllel, hogy a beszélgetést felveszi.



• **Telefonjának egyéni beállításai**

- 3.1.3. A gombok egyéni beállításai
Hozzon létre vagy írjon át egy 2-Way Record (Beszélgetés rögzítése), egy 2-Way Transfer (Beszélgetés felvétel átadása) illetve egy Direct Station Selection (DSS – Közvetlen hívó) gombot.

1.9. Kijelzős rendszerkészülék használata

1.9.1. Hívás a bejövő hívásnapló segítségével

Ha alközpontja megkapja a hívó információt (a telefonszámot és vagy a hívó nevét) a telefontársaságtól, akkor az alközpont ezt az információt automatikusan naplózza minden egyes alkalommal, amikor Ön egy fővonali (CO) hívást fogad. Később megtekintheti a nem fogadott hívások naplóját, hogy megnézze, ki kereste és mikor, és ezt az információt felhasználhatja a hívók visszahívására. Az alközpontban kétféle hívásnapló áll rendelkezésre. Az egyik a személyes terület, amely a hívásokat az egyes mellékállomásokra külön-külön naplózza. A másik a közös terület, amely a hívásokat több mellékállomásra naplózza, valamint a DTMF beválasztás (DISA) hívás továbbkapcsolása (továbbkapcsolás a helyettesre) szolgáltatáson keresztül érkező hívásokat naplózza. Az egyes személyes területeken maximálisan 20 hívás, a közös területen pedig legfeljebb 300 hívás naplózható.

Amikor a személyes területen megtelik a hívásnapló, a rendszer az új hívásokat vagy figyelmen kívül hagyja, vagy felülírhatja a legrégebbi, már megtekintett hívásokat a személyes területen lévő naplóban. Hasonlóan, amikor a közös területen megtelik a hívásnapló, a rendszer az új hívásokat vagy figyelmen kívül hagyja, vagy felülírhatja a legrégebbi, már megtekintett hívásokat a közös területen lévő naplóban. Ha további részletekre kíváncsi, olvassa el a „2.1.5. A legújabb hívás figyelmen kívül hagyása vagy a legrégebbi hívás felülírása a közös területen lévő hívásnaplóban (A 301. bejövő hívás naplózva a közös területen)” fejezetet.

A beépített hangüzenet (BV) szolgáltatás által rögzített hangüzeneteket a rendszer a hívóra vonatkozó információtól elkülönülten tárolja. De amikor egy hívó hangüzenetet hagy, az automatikusan összekapcsolódik a bejövő hívásnaplóban lévő hívó információval. Ha további részletekre kíváncsi, olvassa el az „1.5.5. Hangüzenet használata (Beépített hangüzenet [BV])” fejezetet.

Azt is beállíthatja, hogy a hívóra vonatkozó információ automatikusan naplózásra kerüljön az Ön személyes területén vagy a közös területen, még akkor is, amikor Ön fogadja a fővonali (CO) hívást.

Továbbá, a naplózott telefonszámok szerkeszthetők, miáltal Ön úgy hívhatja vissza a hívókat, hogy nem kell aggódnia a fővonal (CO) elérési számok, körzetszámok stb. miatt.

A rendszer az alábbi információkat naplózza:

- A hívó telefonszáma és neve
- A hívás beérkezésének dátuma/időpontja
- Hangüzenet (ha tárolt)

A naplózott hívások számának ellenőrzése

Kijelzős PT

Ha a kézibeszélő a helyén van és az SP-PHONE/MONITOR gomb nincs megnyomva:



(Caller ID Selection
—Personal/Common)

<Kijelzési példa>

New: 002 Old: 003

Nyomja le a Hívó azonosító kiválasztása – Személyes/Közös gombot.

Caller ID Selection – Personal/Common = Hívó azonosító kiválasztása – Személyes/Közös
New = Új
Old = Régi



- Mivel a hívásrekordok állapota mindig látható egy háromsoros kijelzővel rendelkező PT, pl. a KX-T7735 alsó sorában, ezért a Hívó azonosító kiválasztása – Személyes/Közös gomb lenyomása nem szükséges, amikor a kézibeszélő a helyén van és az SP-PHONE/MONITOR gomb nincs megnyomva. Ha egy PT-n a Hívó azonosító kiválasztása – Személyes és a Hívó azonosító kiválasztása – Közös gomb is ki van jelölve, akkor a kijelzőn a Hívó azonosító kiválasztása – Közös gomb hívásrekordjainak állapota látható, amikor a kézibeszélő a helyén van és az SP-PHONE/MONITOR gomb nincs megnyomva.



- **New (Új):** Előzőleg még meg nem tekintett hívásrekordok
 - **Old (Régi):** Előzőleg már megtekintett hívásrekordok
- A rendszer az egyes személyes és közös területeken az új és a régi rekordokat is tárolja.

A hívóra vonatkozó információ megtekintése és a hívó visszahívása

Kijelzős PT

Amikor a Hívó azonosító kiválasztása – Személyes/Közös gomb világít:

(Caller ID Indication
–Personal/Common)

Nyomja le a **Hívó azonosító kiválasztása – Személyes/Közös** gombot.

(Caller ID Indication
–Personal/Common)
vagy

Nyomja le a **Hívó azonosító kiválasztása – Személyes/Közös** gombot vagy a **Navigátor** gomb **Fel** vagy **Le** nyílát, amíg meg nem jelenik a hívóra vonatkozó információ.

<Kijelzési példa: KX-7735>

0 0 2 : 0 0 1 1 2 2 3 3 4 4
JOHN WHITE
May15 10:23AM

<Kijelzési példa: KX-7730>

0 0 2 : JOHN WHITE

0 0 2 : 0 0 1 1 2 2 3 3 4 4

0 0 2 : May15 10:23A

Emelje fel a kézibeszélőt, vagy nyomja le az **SP-PHONE/MONITOR** gombot.

(Caller ID Indication
–Personal/Common)

Nyomja le a **Hívó azonosító kiválasztása – Személyes/Közös** gombot.

Egy PT felhasználó először lenyomhat egy CO gombot vagy tárcsázhat egy fővonal (CO) elérési számot, hogy egy adott fővonalat lefoglaljon.

A hívóra vonatkozó információ törlése

Kijelzős PT

Miközben megtekinti a hívóra vonatkozó információt:

TRANSFER

Nyomja le a **TRANSFER (Átadás)** gombot.

Ny. hang



- A hívó számának (illetve nevének) csak 12 számjegye (illetve karaktere) jeleníthető meg, még akkor is, ha maximálisan 16 számjegy (illetve karakter) érkezik. A kijelző görgetéséhez nyomja le az **FWD/DND (Hívásátirányítás/Hívásvédelem)** gombot.



- Ha vissza kíván térni a nyugalmi állapotú kijelzéshez, emelje fel a kézibeszélőt, vagy nyomja le az **SP-PHONE/MONITOR** gombot, majd tegye a helyére a kézibeszélőt, vagy nyomja le az **SP-PHONE/MONITOR** gombot. A kijelző is automatikusan visszaáll a nyugalmi állapotbeli kijelzésre, ha 20 másodpercig nem végez semmilyen műveletet.
- A naplózott telefonszám módosításához nyomja le **HOLD (Tartás)** gombot, hogy törölje a számjegyeket, majd használja a **0–9, *** hívóbillentyűt és a **PAUSE (Szünet)** gombot, hogy további számjegyeket írjon be az első számjegy elé.

A hívóra vonatkozó információ megtekintése és a hangüzenet területen lévő, kapcsolódó hangüzenet lejátszása

Kijelzős PT

Egy kapcsolódó hangüzenetes hívó információ megtekintése közben:
Amikor a Message/Ringer (Üzenet/Csengetés) kijelző vagy a MESSAGE (Üzenet) gomb világít:



MESSAGE



Ny. hang



Nyomja le a **MESSAGE** (Üzenet) gombot.

Hallgassa meg az üzenetet.

A hívóra vonatkozó információ törlése, beleértve a hangüzenet területen lévő, kapcsolódó hangüzenet is

Kijelzős PT

Egy hívó információ megtekintése közben vagy a kapcsolódó hangüzenet lejátszása után:



TRANSFER





TRANSFER



Ny. hang

Nyomja le a **TRANSFER** (Átadás) gombot.

Nyomja le ismét a **TRANSFER** (Átadás) gombot a törlés nyugtáztatásához.

A hívóra vonatkozó információ törlődik.



- Miközben Ön a Hívó azonosító kiválasztása – Közös gomb segítségével megtekinti a hívóra vonatkozó információt, egy másik, nem kezelő vagy rendszerfelelős mellékállomás nem tudja lejátszani a közös területen lévő, kapcsolódó hangüzeneteket. A közös területen lévő hangüzeneteket csak a kezelő vagy a rendszerfelelős tudja lejátszani vagy törölni.
- Ha a rendszer hívó információ nélküli hangüzeneteket rögzített, akkor a hívó telefonszáma helyett a kijelzős PT-n a „Voice Message” (Hangüzenet) jelenik meg, amíg Ön a hívóra vonatkozó információt nézi.
- Még ha várakozó üzenet jelzést is hagytak az Ön mellékállomásán, a Message/Ringer (Üzenet/Csengetés) kijelző illetve a MESSAGE (Üzenet) gomb fénye, amely a várakozó üzenet jelzése szolgáltatás figyelmeztetése, kialszik, amíg Ön a Hívó azonosító kiválasztása – Személyes/Közös gombbal a hívóra vonatkozó információt tekinti meg.
- Ha telefonkészülékén nincs MESSAGE (Üzenet) gomb, Ön nem tudja lejátszani a kapcsolódó üzeneteket, miközben a hívóra vonatkozó információt nézi.

A személyes területen lévő, összes, hívóra vonatkozó információ törlése

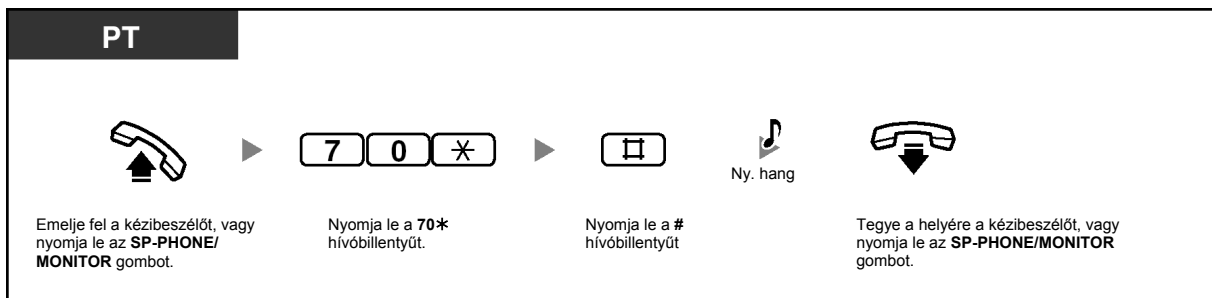

- Ez a művelet nem törli a hívóra vonatkozó információt és a kapcsolódó hangüzeneteket.



- A közös területen lévő, összes információ törléséhez olvassa el a „2.1.4. Az összes hívó információ törlése a közös területről (Bejövő hívásnapló a közös területen – MINDENT TÖRÖL)” fejezetet.

A legújabb hívás figyelmen kívül hagyása/a legrégebbi hívás felülírása a személyes területen lévő hívásnaplóban

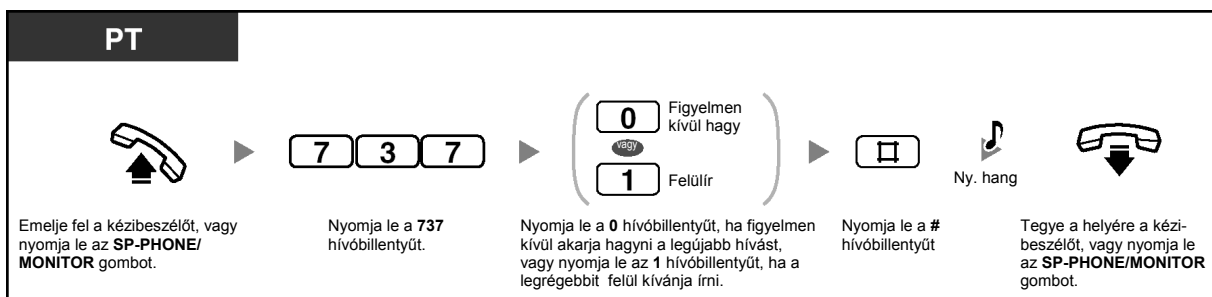

A hívóra vonatkozó információ naplózásának beállítása/törlése, amikor egy hívást fogad

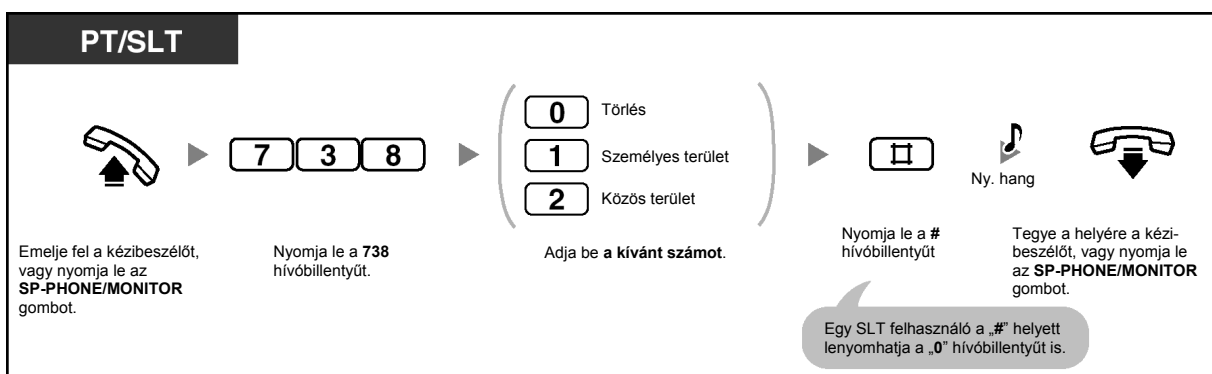

- Ha egy beszélgetés közben lenyomja a Hívó azonosító kiválasztása – Személyes/Közös gombot, a rendszer ettől a beállítástól függetlenül naplózza a hívóra vonatkozó információt.
- Ön beállíthatja a hívóra vonatkozó információ naplózását a személyes területre, és ugyanakkor a közös területre is.



- Először az Ön nem fogadott hívásaira vonatkozó, új információ jelenik meg.
- A fogadott hívásokra vonatkozó információ régiként (már megtekintésként) kerül naplózásra.



- Egy Caller ID Indication – Personal/Common (Hívó azonosító megjelenítése – Személyes/Közös) gomb az alábbiakra használható:
 - Tájékoztathatja Önt a személyes területén és a közös területen lévő, naplózott hívásokról,
 - Beszélgetés közben eltárolhatja a bejövő hívásra vonatkozó információt, és
 - Megtekintheti a hívóra vonatkozó információt, miközben a kézibeszélő a helyén van és az SP-PHONE/MONITOR gomb nincs lenyomva, és visszahívhat egy hívót, akinek adatai a személyes területen vagy a közös területen tárolódnak.
- Egy Caller ID Selection – Personal/Common (Hívó azonosító kiválasztása – Személyes/Közös) gomb az alábbiakra használható:
 - Megjelenítheti és végignézheti a bejövő hívásra vonatkozó információt egy beszélgetés közben, egy hívás érkezésekor vagy a hívóra vonatkozó információ megtekintése alatt,
 - Megjelenítheti a naplózott hívások számát, miközben a kézibeszélő a helyén van és az SP-PHONE/MONITOR gomb nincs lenyomva, és
 - Tájékoztathatja Önt, hogy megtelt személyes illetve a közös területen lévő hívásnapló.
- Ha egy Caller ID Indication – Common (Hívó azonosító megjelenítése – Közös) gomb nincs PT-hez kijelölve, amikor a hívások több PT-re vagy a DTMF beválasztás (DISA) Hívás továbbkapcsolása (Továbbkapcsolás a helyettesre) szolgáltatáson keresztül érkeznek, akkor a hívóra vonatkozó információ annak a PT-nek a személyes területén kerül naplózásra, amelyik az alközpont legkisebb sorszámú csatlakozójához csatlakozik, és a Caller ID Indication – Personal (Hívó azonosító megjelenítése – Személyes) gomb kigyullad.
- Még ha fogadta is a hívást, Ön a beszélgetés közben a Hívó azonosító megjelenítése gomb lenyomásával naplózhatja a hívóra vonatkozó információt.
- Ön lezárhatja a saját, személyes területén lévő hívásnaplóját (beleértve a hívóra vonatkozó információt és a kapcsolódó hangüzeneteket), hogy a többi mellékállomás ne érhesse el az Ön naplózott információját. Olvassa el az „1.5.3. Annak megakadályozása, hogy mások használják az Ön telefonját (Mellékállomás lezárása)” fejezetet.
- A bejelentés nélkül átadott hívások hívóra vonatkozó információja is naplózásra kerül, még akkor is, ha nem fogadják. Ebben az esetben a rendszer a hívóra vonatkozó információt az utolsó célállomás személyes területén naplózza.



Telefonjának egyéni beállításai

- 3.1.3. A gombok egyéni beállításai
Hozza létre vagy írja át a Caller ID Indication – Personal (Hívó azonosító megjelenítése – Személyes), a Caller ID Indication – Common (Hívó azonosító megjelenítése – Közös), a Caller ID Selection – Personal (Hívó azonosító kiválasztása – Személyes), a Caller ID Selection – Common (Hívó azonosító kiválasztása – Közös) illetve a Message (Üzenet) gombot.

Ez az oldal szándékosan maradt üresen.

2. fejezet

Kezelői/Rendszerfelelősi műveletek

Ez a fejezet bemutatja, hogy a kezelő és a rendszerfelelős hogyan vezérli a többi mellékállomást, illetve az alközpontot. Alközpontjához egy (1) rendszerfelelős (01 sz. mellékállomási csatlakozó) és egy (1) kezelő csatlakoztatható.

2.1. Vezérlő szolgáltatások

2.1.1. Más mellékállomások lezárása (Mellékállomás lezárása távvezérléssel)

A kezelő illetve a rendszerfelelős mellékállomás lezárhat egy mellékállomást vagy megszüntetheti annak lezárását.

Ez a szolgáltatás „Mellékállomás lezárása távvezérléssel” néven is ismert.



Mellékállomás lezárása/lezárásának megszüntetése

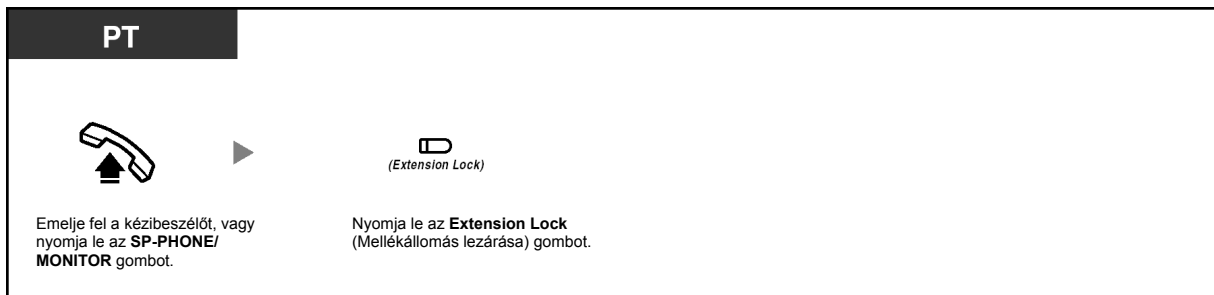

- Ez a szolgáltatás hatálytalanítja a mellékállomás lezárása szolgáltatást. Ha a mellékállomási felhasználó már beállította a mellékállomás lezárását, és ezt a szolgáltatást azután állítja be, a mellékállomási felhasználó nem tudja törölni a lezárást. A lezárást csak a kezelő vagy a rendszerfelelős tudja megszüntetni.
- A Mellékállomás lezárása – MINDENT TÖRÖL szolgáltatás az összes mellékállomás ezzel a szolgáltatással beállított lezárását törli. Olvassa el a „2.1.7. Rendszerbeállítások megváltoztatása a programozási üzemmód segítségével” fejezetet.
- Ez a művelet csak akkor hajtható végre, ha a kezelő vagy a rendszerfelelős beállította a megfelelő mellékállomás mellékállomási jelszavát. Olvassa el a „2.1.7. Rendszerbeállítások megváltoztatása a programozási üzemmód segítségével” fejezetet.



Telefonjának egyéni beállításai

- 3.1.3. A gombok egyéni beállításai
Hozza létre vagy írja át az Extension Lock (Mellékállomás lezárása) gombot.

2.1.2. Az időszolgálati üzemmód átkapcsolása (Időszolgálat)

Az alközpont beprogramozható, hogy az egyes időszolgálati üzemmódokban (nappali, éjszakai és ebéidő) másként kezdeményezze és fogadja a hívásokat. Az időszolgálati üzemmód rendszerprogramozással beállítható, hogy manuálisan legyen változtatható (manuális mód) vagy automatikusan átváltson egy előre beprogramozott időpontban (automatikus mód). Még ha az automatikus mód lett is kiválasztva, a kezelő vagy a rendszerfelelős manuálisan akkor is megváltoztathatja az időszolgálati üzemmódot.



SLT-ről nem

Az időszolgálati üzemmód manuális megváltoztatása

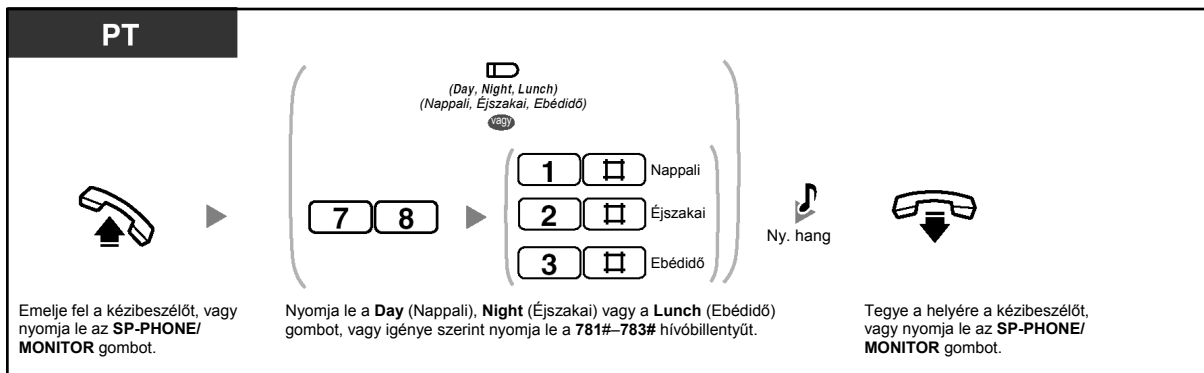

Visszatérés automatikus módra az időszolgálati üzemmód manuális megváltoztatása után

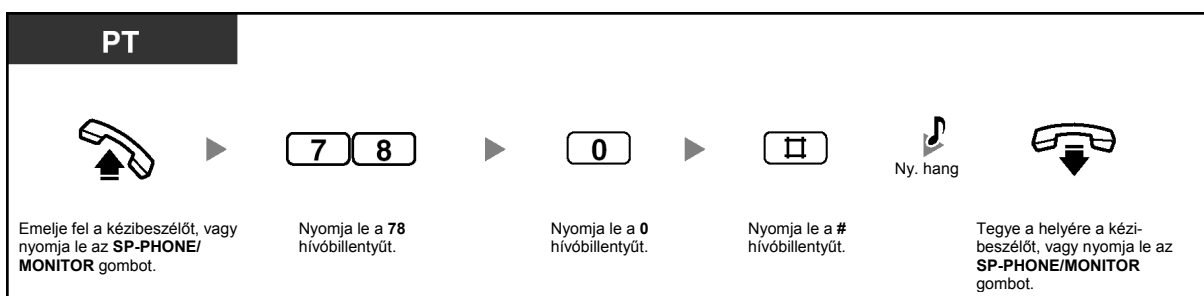

Az aktuális időszolgálati üzemmód ellenőrzése

Kijelzős PT

Ha a kézibeszélő a helyén van és az SP-PHONE/MONITOR gomb nincs megnyomva:

Nyomja le a **#** hívóbillentyűt.

A kijelzőn három másodpercig az aktuális üzemmód látható.



- A Day (Nappali), Night (Éjszakai) vagy a Lunch (Ebédidő) gomb fénye az aktuális állapotot jelzi az alábbiak szerint:

Nem világít: Nincs beállítva.

Piros fényel világít: Beállítva.

- Ha automatikus módban a „783#” beadásával manuálisan beadja az ebédidő üzemmódot, akkor az időszolgálati mód mindaddig nem vált át automatikusan, amíg a „780#” beadásával vissza nem tér az automatikus módra. Ha azonban a nappali vagy az éjszakai üzemmódot állítja be manuálisan, akkor az üzemmód a programozásnak megfelelően, továbbra is automatikusan vált át.
- Manuális módban nem lehet törölni az aktuális időszolgálati üzemmódot. Ehelyett adja be az Ön által beállítani kívánt időszolgálati üzemmódnak megfelelő szolgáltatás hívószámot.



Telefonjának egyéni beállításai

- 3.1.3. A gombok egyéni beállításai
Hozza létre vagy írja át a Day (Nappali), Night (Éjszakai) vagy a Lunch (Ebédidő) gombot.

2.1.3. Ébresztés beállítása más mellékállomásokra (Időzített riasztó hívás távvezérléssel [Ébresztő hívás])

A kezelő vagy a rendszerfelelős bármelyik mellékállomásra távvezérléssel be tudja állítani az időzített riasztó hívást.



SLT-ről nem

Beállítás

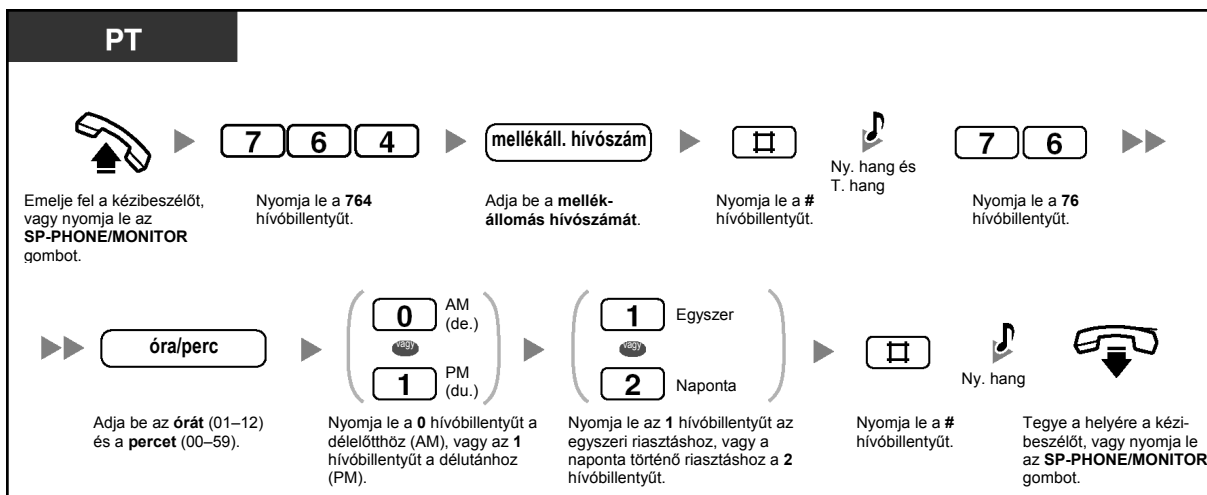

Törlés

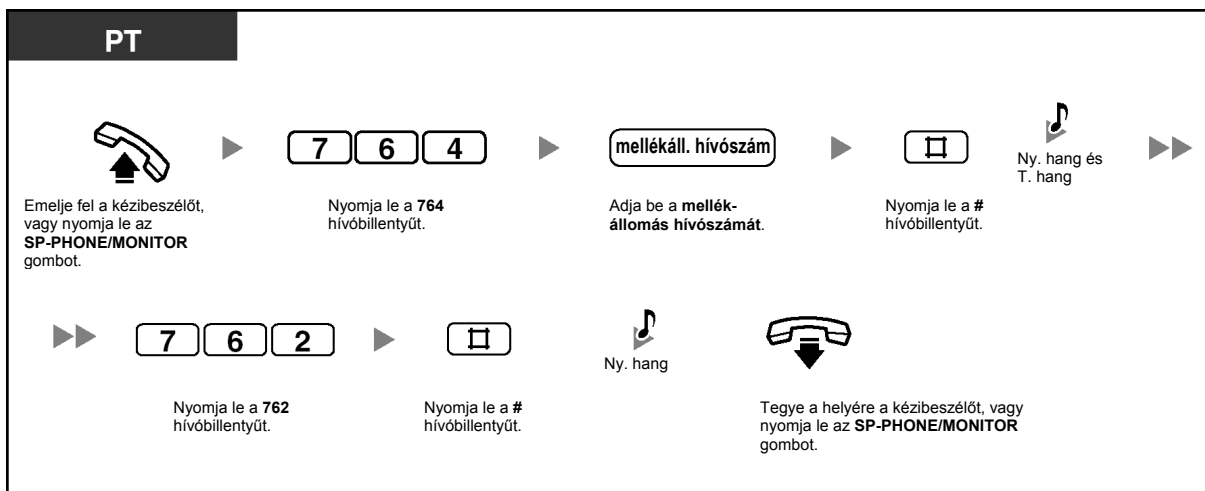

Ellenőrzés

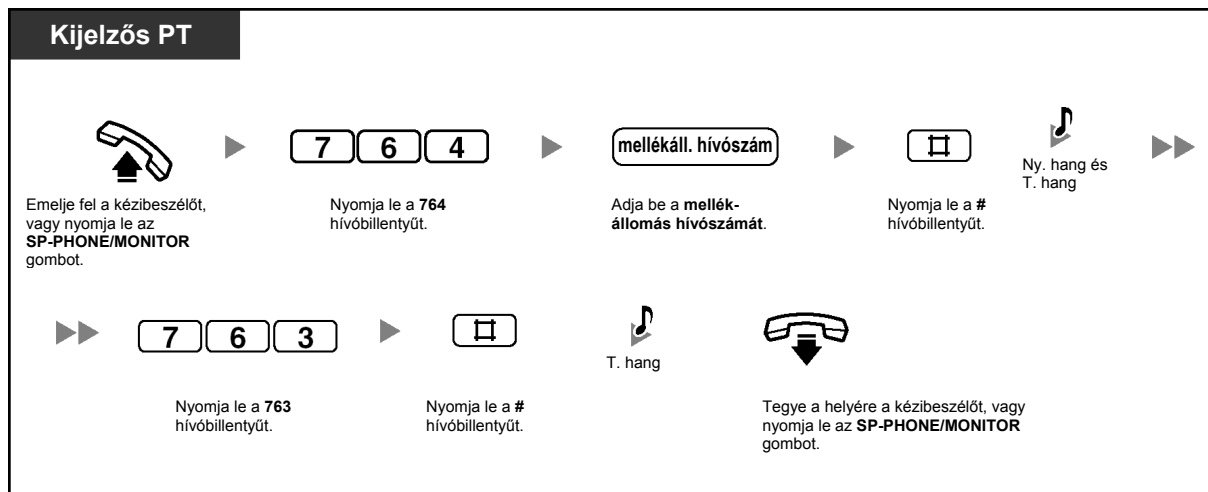

2.1.4. Az összes hívó információ törlése a közös területről (Bejövő hívásnapló a közös területen – MINDENT TÖRÖL)

A kezelő vagy a rendszerfelelős törölheti a közös területen naplózott, összes, hívóra vonatkozó információt.



SLT-ről nem

Törlés

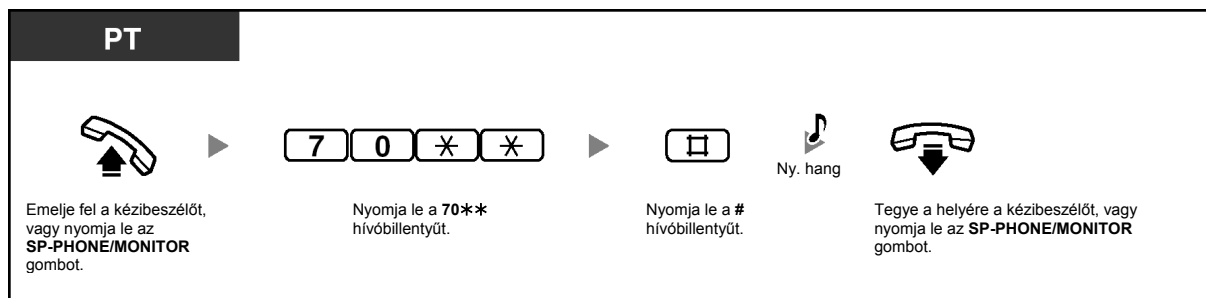

- Ez a művelet nem törli a hívóra vonatkozó információt és a kapcsolódó hangüzeneteket.
- Ez a szolgáltatás nem érhető el, amikor valaki éppen megtekinti a közös területen naplózott, hívóra vonatkozó információt.

2.1.5. A legújabb hívás figyelmen kívül hagyása vagy a legrégebbi hívás felülírása a közös területen lévő hívásnaplóban (A 301. bejövő hívás naplózva a közös területen)

A közös területen lévő hívásnapló maximálisan 300 hívásrekordot képes tárolni. A kezelő vagy a rendszerfelelős választhatja ki, hogy a rendszer hogyan kezelje az új hívásokat, amikor ez a hívásnapló megtelik: az új hívás figyelmen kívül marad (pl. nem kerül naplózásra) vagy a rendszer a legrégebbi hívást, amelynek információját már megtekintették, felülírja a legújabb hívással. A Caller ID Selection – Common (Hívó azonosító kiválasztása – Közös) gomb kigyullad, amikor megtelt a közös területen lévő hívásnapló.



SLT-ről nem

A legújabb hívás figyelmen kívül hagyása/a legrégebbi hívás felülírása a közös területen lévő hívásnaplóban

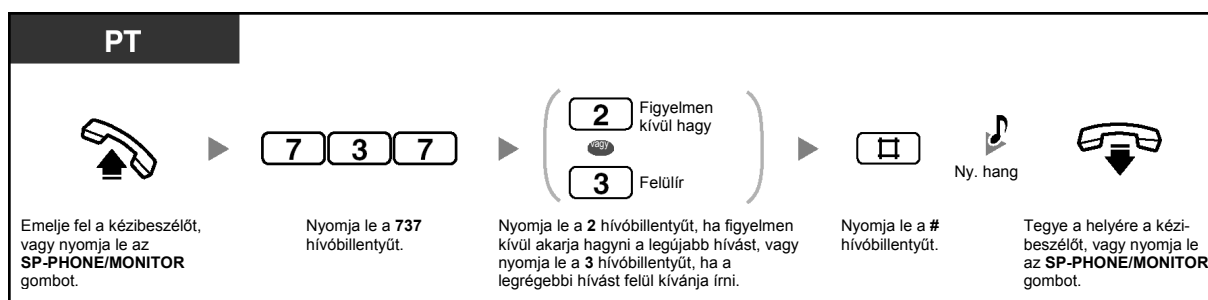

Telefonjának egyéni beállításai

- 3.1.3. A gombok egyéni beállításai
Hozza létre vagy írja át a Caller ID Selection – Common (Hívó azonosító kiválasztása – Közös) gombot.

2.1.6. Közös BV kimenő üzenetek felvétele, lejátszása illetve törlése

Ha az alközpontban telepítve van egy opcionális hangüzenet kártya, a kezelő vagy a rendszerfelelős felveheti, lejátszhatja vagy törölheti a közös üzenet területen lévő, beépített hangüzenet (BV) kimenő üzenetet (OGM-et).

Amikor a fővonal (CO) hívást a rendszer automatikusan a közös üzenet területre irányítja, vagy amikor egy DISA hívást a rendszer a hívás továbbkapcsolása segítségével a közös üzenet területre irányít, a hívó a közös BV OGM-et hallja, és hangüzenetet hagyhat. A hangüzenet lejátszásához vagy törléséhez olvassa el az „1.5.5. Hangüzenet használata (Beépített hangüzenet [BV])” fejezetet.

Felvétel

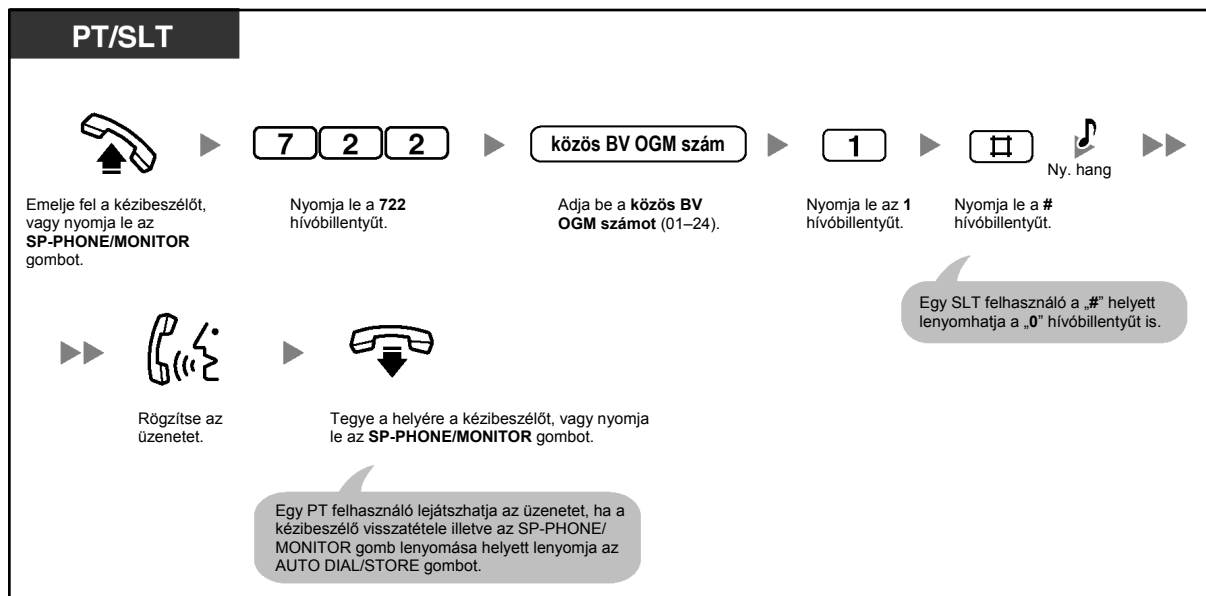

Lejátszás

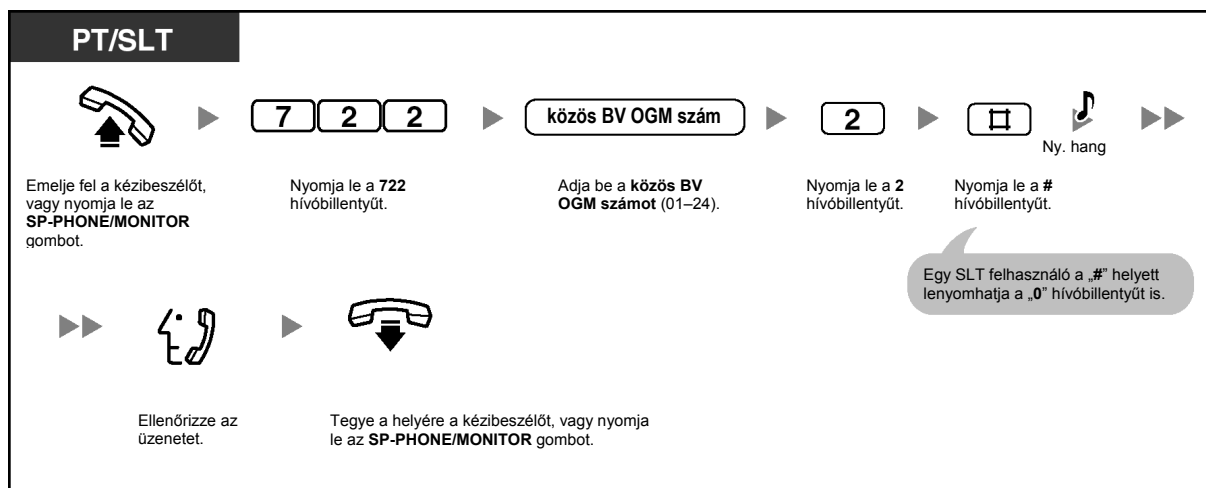

- Az **AUTO DIAL/STORE** gomb fénye az aktuális állapotot jelzi az alábbiak szerint:
Nem világít: Ön éppen egy üzenetet vesz fel, vagy egy üzenet lejátszása befejeződött.
Piros fényel világít: Egy üzenet lejátszása folyik.
- Az **AUTO DIAL/STORE** gomb lenyomásával leállíthatja a lejátszást.

Törlés

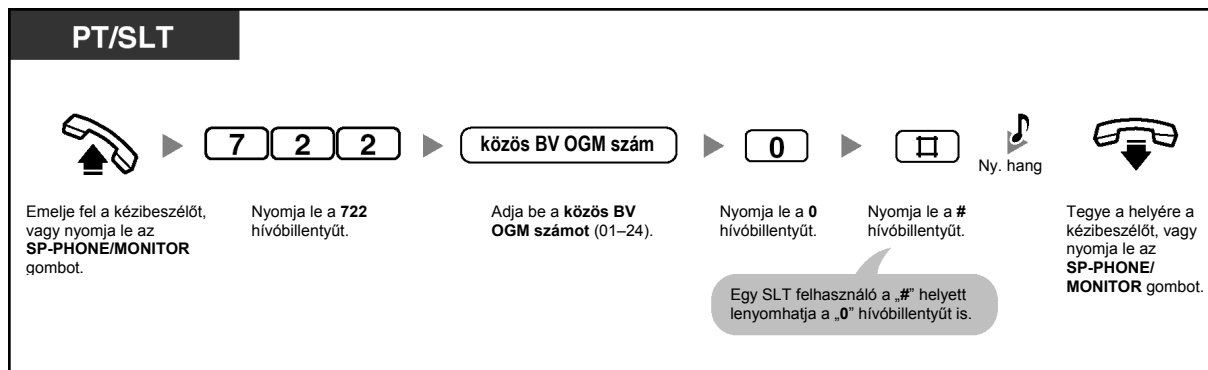







2.1.7. Rendszerbeállítások megváltoztatása a programozási üzemmód segítségével

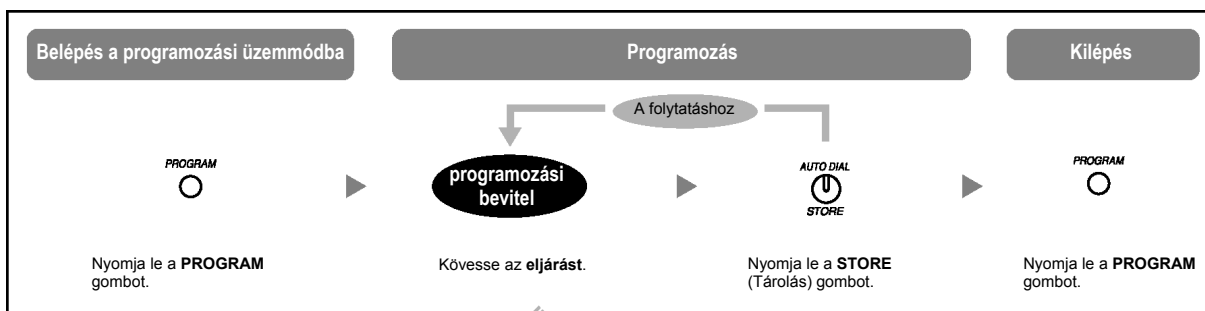

A kezelő illetve a rendszerfelelős programozási üzemmódban az alábbi rendszerszolgáltatásokat tudja beállítani.



SLT-ről nem



Beállítás	Eljárás
Az aktuális dátum és időpont beállítása (Dátum és időpont)	0 dátum és időpont *1
A mellékállomás lezárásának, a bejövő hívásnapló kijelzés lezárásának és egy másik mellékállomáson várakozó üzenetnek a törlése az összes mellékállomáson (Mellékállomás lezárása – MINDENT TÖRÖL)	8
Behallgatás hangpostafiókba érkező hívásba (LCS) jelszó törlése (LCS jelszó vezérlés)	☐ 2 mellékáll. hívószám
Jelszó beállítása minden egyes mellékállomáshoz (Mellékállomási jelszó beállítása [Csak a rendszerfelelős]) *2	7 rendszerfelelősi jelszó *3 +  +   + mellékállomási jelszó +  +  +  *4

Beállítás	Eljárás
<p>A DISA, UCD és a 3-szintű AA által használt kimenő üzenetek felvétele illetve lejátszása (Kimenő üzenet (OGM) a DISA/UCD számára)^{*5}</p>	<p>9 X^{*6}</p> <p>X= 0 (A DTMF beválasztás [DISA]/az egyenletes híváelosztás [UCD] OGM-jeinek törlése):</p> <p>DISA/UCD OGM (1-8) + ^{*7}</p> <p>1 (OGM-ek felvétele a DISA-hoz/UCD-hez):</p> <p>DISA/UCD OGM (1-8) + Felvétel + ^{*8}</p> <p>2 (DISA/UCD OGM-ek lejátszása):</p> <p>DISA/UCD OGM (1-8)^{*9}</p> <p>3 (OGM-ek felvétele a 3-szintű automatikus kezelőhöz [AA-hoz]):</p> <p>(2-szintű AA-hoz) AA szám a 2-szintű DISA OGM-hez (0-9) + * (3-szintű AA-hoz) AA szám a 2-szintű DISA OGM-hez (0-9) + AA szám a 3-szintű DISA OGM-hez (0-9)) + Felvétel + ^{*8}</p> <p>4 (A 3-szintű automatikus kezelő OGM-ek lejátszása):</p> <p>(2-szintű AA-hoz) AA szám a 2-szintű DISA OGM-hez (0-9) + *^{*10}</p> <p>(3-szintű AA-hoz) AA szám a 2-szintű DISA OGM-hez (0-9) + AA szám a 3-szintű DISA OGM-hez (0-9)^{*10}</p>



- ^{*1} Év (00–99), hónap (01–12), nap (01–31), a hét napja (0–6: vas – szo), óra (01–12) perc (00–59), AM/PM (de: 0/du: 1)
- ^{*2} Az előre programozott mellékállomási jelszó az átvitt jogosultság szolgáltatáshoz és a mellékállomás távvezérelt lezárása szolgáltatáshoz használható. Az egyes mellékállomások jelszavának egyedinek kell lennie.
- ^{*3} Ön a 01 mellékállomási csatlakozóhoz csatlakozó mellékállomás jelszava helyett beadhatja a rendszer jelszót (rendszerfelelősi jelszó). Tudakolja meg a rendszerfelelősi jelszót illetve a rendszer jelszót a rendszergazdától vagy a forgalmazótól.
- ^{*4} Amikor lenyomja az SP-PHONE (NEXT [Következő]) illetve a REDIAL (PREV [Előző]) gombot, a mellékállomási hívószámok a csatlakozó sorszámok szerint jelennek meg a kijelzőn.
- ^{*5} Maximálisan 32 db üzenet (DISA/UCD: max 8 db, 3-szintű AA: max. 24 db) vehető fel. Egy üzenet legfeljebb 3 perc hosszú lehet. Az alközpont DISA/UCD OGM-jeinek maximális rögzítési ideje 3 perc. Amikor a teljes rögzítési idő eléri vagy túllépi a 3 percet, az alközpont automatikusan leállítja a felvételt. A háttérzaj csökkentése érdekében az üzeneteket a kézibeszélő (és ne a hangostelefon mikrofonja) segítségével vegye fel.
- ^{*6} Mielőtt lenyomja a „9” hívóbillentyűt, emelje fel a kézibeszélőt vagy nyomja le az SP-PHONE/MONITOR gombot.
- ^{*7} Egy kijelzős rendszerkészüléken a „Delete Complete” (Törlés kész) felirat jelenik meg. Amíg ez a szöveg látható, a DISA/UCD OGM-ek törléséhez, felvételéhez illetve lejátszásához lenyomhatja a „0”, „1” illetve „2” hívóbillentyűt.
- ^{*8} Az üzenet lejátszásra kerül.
- ^{*9} Az üzenet lejátszása közben Ön bármelyik DISA/UCD OGM törléséhez, felvételéhez illetve lejátszásához lenyomhatja a „0”, „1” illetve „2” hívóbillentyűt, vagy lenyomhatja az SP-PHONE (NEXT [Következő]) illetve a REDIAL (PREV [Előző]) gombot a többi DISA/UCD OGM lejátszásának indításához. Az üzenet lejátszása után a programozási üzemmódból való kilépéshez nyomja le a HOLD (tartás) gombot, majd a PROGRAM gombot, vagy pedig emelje fel a kézibeszélőt, vagy nyomja le az SP-PHONE/MONITOR gombot, majd tegye a helyére a kézibeszélőt, vagy nyomja le az SP-PHONE/MONITOR gombot.
- ^{*10} Az üzenet lejátszása közben Ön bármelyik 3-szintű AA OGM felvételéhez illetve lejátszásához lenyomhatja a „3” illetve „4” hívóbillentyűt, vagy lenyomhatja az SP-PHONE (NEXT [Következő]) illetve a REDIAL (PREV [Előző]) gombot a többi 3-szintű AA OGM lejátszásának indításához. Az üzenet lejátszása után a programozási üzemmódból való kilépéshez nyomja le a HOLD (tartás) gombot, majd a PROGRAM gombot, vagy pedig emelje fel a kézibeszélőt, vagy nyomja le az SP-PHONE/MONITOR gombot, majd tegye a helyére a kézibeszélőt, vagy nyomja le az SP-PHONE/MONITOR gombot.

Ez az oldal szándékosan maradt üresen.

3. fejezet

Telefonjának és központjának egyéni beállításai

Ez a fejezet megmutatja Önnek, hogyan kell rendszerkészülékét (PT-jét) illetve központját saját igényeinek megfelelően beállítani.

3.1. Telefonjának egyéni beállításai (Mellékállomás programozása)

3.1.1. Telefonjának egyéni beállításai (Mellékállomás programozása)

Ön különböző telefonszolgáltatásait egyéni módon állíthatja be (testreszabhatja), mint például az elsőbbségi vonalak illetve az egyéni módon beállított gombok. Továbbá, Ön az egyénileg beállított szolgáltatásokat visszaállíthatja alapértelmezésükre.



- Mivel bizonyos beállítások megmaradnak rendszerkészülékén (PT-jén) (az alközpontban nem), mielőtt helyettesíti vagy cseréli PT-jét, azt javasoljuk, hogy az összes, egyénileg beállított szolgáltatást állítsa vissza alapértelmezésre.
- A PROGRAM gomb szolgál a programozási üzemmódba való belépésre illetve az onnan való kilépésre.
- Ahhoz, hogy mellékállomását programozni lehessen, annak nyugalomban kell lennie (szabad állapot), a kézibeszélőnek a helyén kell lennie, az SP-PHONE/MONITOR gomb nem lehet megnyomva, és hívása sem lehet tartásban.
- Amíg mellékállomását programozza, a rendszer azt foglalt mellékállomásként kezeli.

3.1.2. Mellékállomási beállítások megváltoztatása a programozási üzemmód segítségével

Ön a programozási üzemmódban az alábbiakat hajthatja végre:

- Szolgáltatások beállítása
- Szolgáltatások törlése
- Saját mellékállomási hívószámának ellenőrzése (Saját mellékállomás szám ellenőrzés)

◆◆ Szolgáltatások beállítása

Az alapbeállítások félkövér betűkkel láthatók. Jelölje meg az alábbi jelölőnégyzetekben az Ön egyéni beállításait, hogy később is bármikor megnézhesse azokat.

Megjegyzés

Az alapértelmezett érték országoktól/körzetektől függően változhat. Ha további részletekre kíváncsi, forduljon a forgalmazóhoz.

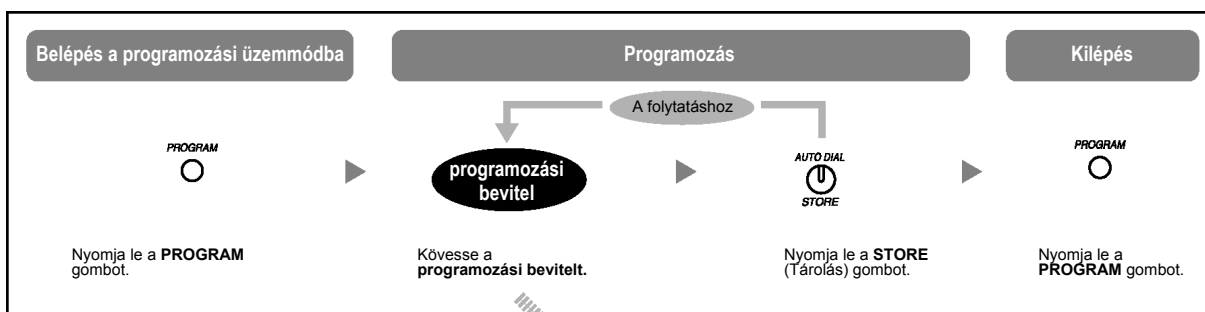

Adat	Program hívószám	Beállítás
Melyik vonalat részesíti előnyben, amikor a híváskezdeményezéshez felemeli a kézibeszélőt, vagy lenyomja az SP-PHONE/MONITOR gombot? (Elsőbbségi vonal kijelölése – kimenő)	<input type="checkbox"/> 1 <input type="checkbox"/> 1	<input type="checkbox"/> Nincs elsőbbségi fővonal
	<input type="checkbox"/> 1 <input type="checkbox"/> 2	<input type="checkbox"/> Szabad fővonal (CO) automatikus lefoglalása
	<input type="checkbox"/> 1 <input type="checkbox"/> 3 + a fővonal (CO) száma (1–3)*	<input type="checkbox"/> Egy kijelölt fővonal (CO) kiválasztása
Melyik vonalat részesíti előnyben, amikor hívásfogadáskor felemeli a kézibeszélőt, vagy lenyomja az SP-PHONE/MONITOR gombot? (Elsőbbségi vonal kijelölése – bejövő)	<input type="checkbox"/> 2 <input type="checkbox"/> 1	<input type="checkbox"/> Nincs elsőbbségi fővonal
	<input type="checkbox"/> 2 <input type="checkbox"/> 2	<input type="checkbox"/> Csengető fővonal
	<input type="checkbox"/> 2 <input type="checkbox"/> 3 + a fővonal (CO) száma (1–3)*	<input type="checkbox"/> Egy kijelölt fővonal (CO) kiválasztása
Melyik fővonalról (CO) kívánja fogadni mellékállomásán a hívásokat? (Fővonal (CO) csengetés kiválasztás)	<input type="checkbox"/> 3 + a fővonal (CO) száma (1–3)*	<input type="checkbox"/> Csengetés – kijelölt fővonalak (CO)
		<input type="checkbox"/> Csengetés – az összes kijelölt fővonal (CO)

Adat	Program hívószám	Beállítás
Milyen módon kívánja fogadni a belső hívást? (Átkapcsolható hívásjelzés – csengetéssel/beszédhanggal)	<input type="checkbox"/> 4 <input type="checkbox"/> 1	<input type="checkbox"/> Csengetéssel hívásjelzés (Hangjelzéssel hívás)
	<input type="checkbox"/> 4 <input type="checkbox"/> 2	<input type="checkbox"/> Közvetlenül – a hívó fél hangja hallatszik csengetés nélkül.
Melyik várakozó hívás hangjelzést részesíti előnyben a belső/fővonal (CO) hívásoknál? (Várakozó hívás hangjelzés típusának kiválasztása)	<input type="checkbox"/> 5 <input type="checkbox"/> 1	<input type="checkbox"/> 1. típusú hangjelzés
	<input type="checkbox"/> 5 <input type="checkbox"/> 2	<input type="checkbox"/> 2. típusú hangjelzés
Melyik szolgáltatást részesíti előnyben, amikor a hívó fél egy üzenetet rögzít az Ön hangpostafiókjába? (Behallgatás hangpostafiókba érkező hívásba [LCS] üzemmód beállítása) ^{*1}	<input type="checkbox"/> <input type="checkbox"/> 1 <input type="checkbox"/> 1	<input type="checkbox"/> Ön belehallgathat az üzenetbe a telefonkészülék hangszórója segítségével (Hangostelefon üzemmód – Kihangosítás)
	<input type="checkbox"/> <input type="checkbox"/> 1 <input type="checkbox"/> 2	<input type="checkbox"/> Csak figyelmeztető hangjelzés hallatszik. (Privát/Titkos üzemmód)



- Miután beadta a program számát, megjelenik a program címe és a kiválasztás.
- Miután megváltoztatott egy beállítást, a STORE (Tárolás) gomb pirosra vált, és egy hangjelzés hallható. Ha a beállítás érvénytelen, 3 hangjelzés hallatszik.

◆◆ A szolgáltatások törlése

Ön az alábbi szolgáltatásokat alaphelyzetbe állíthatja.

Ez a művelet a hangostelefon üzemmódú hívásfogadás szolgáltatás és a behallgatás szolgáltatás AUTO ANS/MUTE állapotát is törli.

Szolgáltatások	Alapbeállítás
Elsőbbségi vonal kijelölése – kimenő	Nincs elsőbbségi fővonal
Elsőbbségi vonal kijelölése – bejövő	Csengető fővonal
Fővonal (CO) csengetés kiválasztás	Csengetés – az összes fővonal (CO)
Átkapcsolható hívásjelzés – csengetéssel/beszédhanggal	Csengetéssel hívásjelzés (Hangjelzéssel hívás)
Várakozó hívás hangjelzés típusának kiválasztása	1. típusú hangjelzés

A szolgáltatások alaphelyzetbe állítása (A mellékállomási programozási adatok visszaállítása)

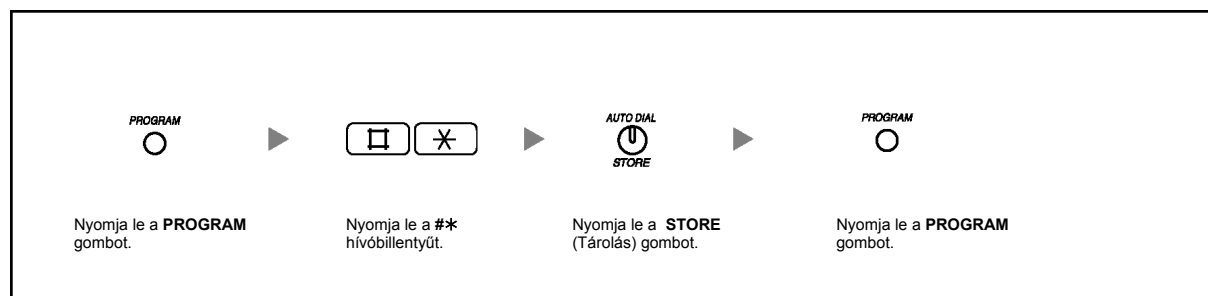

◆◆ Saját mellékállomási hívószámának ellenőrzése (Saját mellékállomás szám ellenőrzés)

Ön ellenőrizheti a csatlakozó számot és a mellékállomási hívószámot.

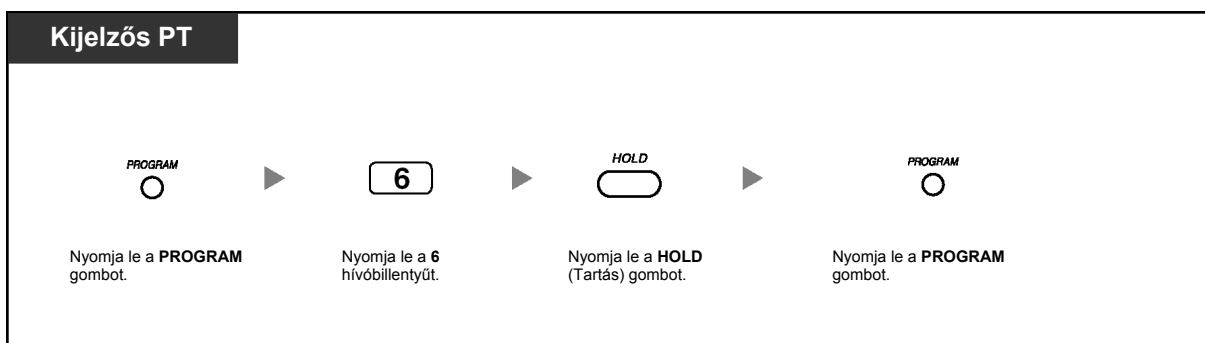

- Ön a „*” hívóbillentyű kétszeri lenyomásával („**”) is ellenőrizheti saját mellékállomási hívószámát, ha a kézibeszélő a helyén van és az SP-PHONE/MONITOR gomb nincs lenyomva. A „*” hívóbillentyű minden egyes lenyomására a kijelző átvált a „dátum (hónap [nap], nap [hónap]) és időpont”, a „dátum (hónap [nap], nap [hónap], év, a hét napja)” és a „mellékállomási hívószám (és mellékállomási név, ha tárolva van)” között.

3.1.3. A gombok egyéni beállításai

Ön a rendszerkészülékeken (PT) és kezelői konzolokon (DSS) lévő, rugalmas CO gombokat, közvetlen hívó (DSS) gombokat, a programozható szolgáltatás (PF) gombokat és a MESSAGE (Üzenet) gombokat az alábbi szolgáltatásgombokká változtathatja. Például, ha telefonkészülékén több CO gomb található, mint amennyi fővonal (CO) az alközpontjához csatlakozik, akkor a nem használt fővonalgombokat (CO) egy gombnyomásos (automatikus) tárcsázó gombokká változtathatja.

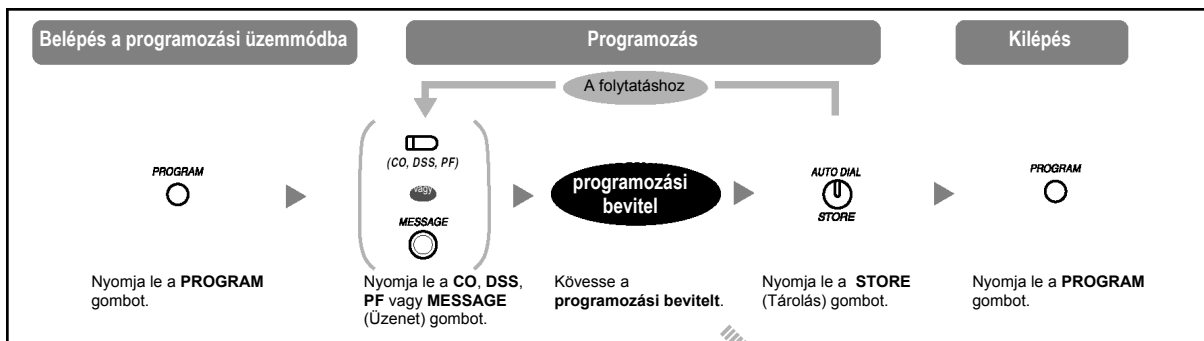

Gombok	Programozható gomb				Programozási bevétel
	CO	DSS	PF	MESSAGE	
S-CO (Egyedi fővonal)	✓				[0] + a fővonal (CO) száma (1–3) ^{*1}
G-CO (Fővonalcsoport)	✓				[#] + a fővonalcsoport száma (1–3) ^{*1}
O-CO (Többi fővonal)	✓				[*]
DSS (Közvetlen hívó)	✓	✓		✓	[1] + mellékállomási hívószám ^{*1}
Egy gombnyomásos (automatikus) tárcsázó ^{*2}	✓	✓	✓	✓	[2] ^{*3} + a kívánt szám ^{*1} (max. 24 számjegy)
Conference (Konferencia)	✓				[3]
Message (Várakozó üzenet) ^{*4}				✓	[3]
FWD/DND (Hívásátírányítás/ Hívásvédelem)	✓				[4]
Day (Nappali) ^{*5}		✓			[4]
Save (Mentés)	✓				[5]
Night (Éjszakai) ^{*5}		✓			[5]
Caller ID Indication – Personal (Hívó azonosító megjelenítése – Személyes)	✓				[6]
Lunch (Ebédidő) ^{*5}		✓			[6]
Caller ID Selection – Personal (Hívó azonosító kiválasztása – Személyes)	✓				[7]
Extension lock (Mellékállomás lezárása) ^{*5}		✓			[7] + a mellékállomás hívószáma ^{*1}

Gombok	Programozható gomb				Programozási bevitel
	CO	DSS	PF	MESSAGE	
Log-in/Log-out (Bekapcsolódás/Kilépés)	✓				[8]
2-way Record (Beszélgetés rögzítése) ^{*6}	✓	✓			[9] [0] + a hangposta mellékállomási hívószáma ^{*1}
2-way Transfer (Beszélgetés felvétel átadása) ^{*6}	✓	✓			[9] [1] + a hangposta mellékállomási hívószáma ^{*1}
LCS (Behallgatás hangpostaládába érkező hívásba) ^{*6}	✓	✓			[9] [2]
LCS törlés ^{*6}	✓	✓			[9] [3]
Voice Mail Transfer (Hangposta átadás) ^{*6}	✓	✓			[4] + a hangposta mellékállomási hívószáma ^{*1}
Várakozó üzenet egy másik mellékállomáshoz	✓	✓			[4] [0] + mellékállomási hívószám/a bejövő híváselosztási csoport mellékállomási száma ^{*1}
Hívó azonosító megjelenítése – Közös (Caller ID Indication – Common)	✓				[9] [6]
Hívó azonosító kiválasztása – Közös (Caller ID Selection – Common)	✓				[9] [7]



- ^{*1} Egy hibás bevitel törléséhez nyomja meg a TRANSFER (CLEAR) gombot. A TRANSFER (Átadás) gomb programozáskor CLEAR (Törlés) gombbá válik.
- ^{*2} A „0–9”, „*”, „#”, PAUSE (Szünet) és SECRET (INTERCOM) hívóbillentyű illetve gomb tárolható.

Ha Ön azt kívánja, hogy a tárolt szám ne jelenjen meg a kijelzőn, akkor a titokban tartandó számjegyek előtt és után is nyomja le a SECRET (INTERCOM) gombot. Ha egy külső fél telefonszámát tárolja, akkor Önnek először tárolnia kell a külső vonal (fővonal) előválasztó kódját (9/0*, 81–83).

Ha Önnek be kell adnia a díjközlési kódot, amikor fővonal (CO) hívást kezdeményez, akkor a szolgáltatás hívószámot és a megadott díjközlési kódot a fővonal (CO) előválasztó kódja előtt adhatja be.

<Példa>

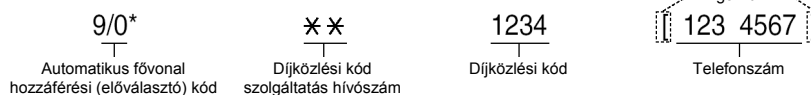

- ^{*3} Egy programozható szolgáltatás (PF) gombnál a kívánt szám előtt nem kell beadni a „2” kódot.
- ^{*4} Lehetővé teszi, hogy visszaállítsa a várakozó üzenet jelzése szolgáltatást a Message (Üzenet) gombra.
- ^{*5} Ez a gomb csak a kezelő/rendszerfelelős rendelkezésére áll.
- ^{*6} Ez a gomb a hangposta integráció szolgáltatásokhoz használatos.



- Ön a DSS és a PF gombokat csak a párba kapcsolt PT-ről programozhatja.

Egy gomb beállításának ellenőrzése

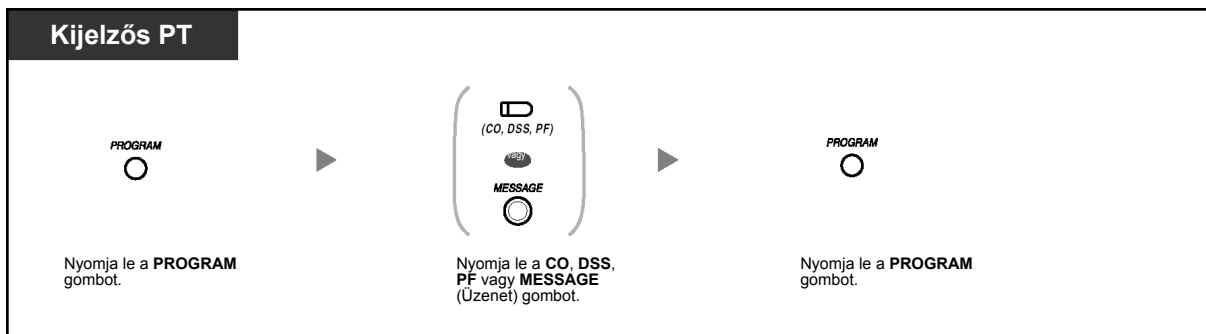

A gomb adatok törlése

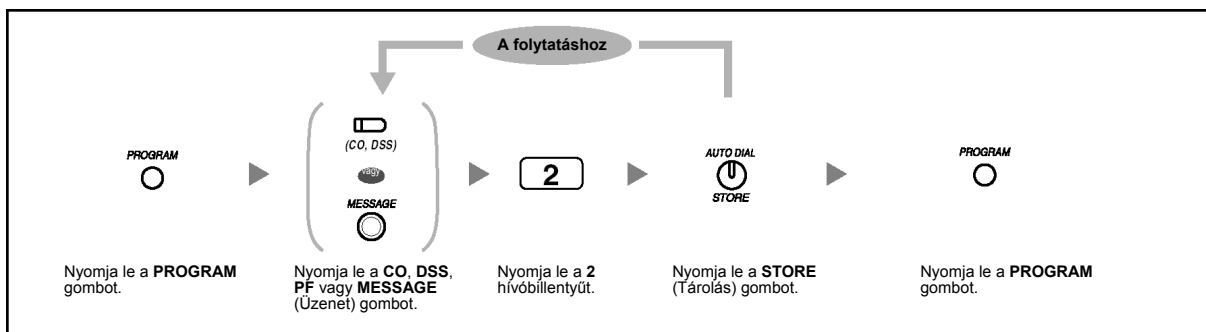

3.2. Hívásnaplók kezelése

3.2.1. Követelmények

A rendszerfelelős ki tudja nyomtatni minden egyes mellékállomás hívásnapló információját, és törölni is tudja azt.

A rendelkezésre álló mellékállomás

A 01 mellékállomási csatlakozóhoz csatlakozó mellékállomás

Szükséges telefonkészülék

Kijelzős Panasonic rendszerkészülék (PT) (pl. KX-T7730)

Rendszerfelelősi jelszó

A programozási üzemmódba való belépéshez szükség van a rendszerfelelősi jelszóra (a 01 mellékállomási csatlakozóhoz csatlakozó mellékállomás jelszavára). Ön a rendszerfelelősi jelszó helyett beadhatja a rendszer jelszót (rendszerfelelősi jelszó). Tudakolja meg a rendszerfelelősi jelszót illetve a rendszer jelszót a rendszergazdától vagy a forgalmazótól.

Feltételek

A programozáshoz az Ön mellékállomásának szabadnak kell lennie, a kézibeszélőnek a helyén kell lennie, az SP-PHONE/MONITOR gomb ne legyen megnyomva, és ne legyen hívása tartásban.

3.2.2. Hívásnaplók nyomtatása és törlése

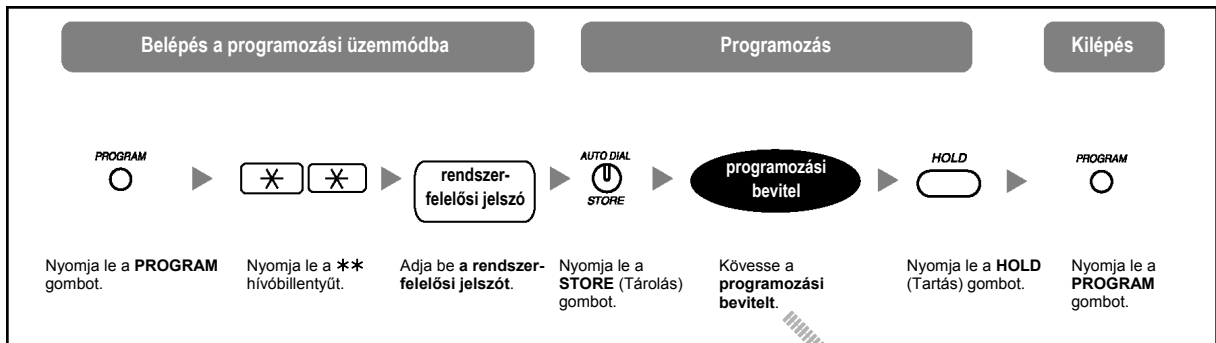

Adat	Programozási bevitel
Az egyes mellékállomások hívásrekordjainak törlése. ^{*1}	1 + mellékállomási hívószám ² + TRANSFER + AUTO DIAL *2 STORE
Az egyes mellékállomások hívásrekordjainak kinyomtatása.	1 + mellékállomási hívószám ² + AUTO DIAL *2 STORE
Az összes mellékállomás hívásrekordjainak törlése.	5 + AUTO DIAL *3 STORE



- ^{*1} A törölt dátum és időpont ellenőrzéséhez nyomja le az FWD/DND (Hívásátirányítás/ Hívásvédelem) vagy a MESSAGE (Üzenet) gombot. Ha vissza kíván térni az előző kijelzéshez, nyomja le ismét ugyanazt a gombot.
- ^{*2} Ha a kurzort a következő vagy az előző csatlakozó számra kívánja vinni, nyomja le az SP-PHONE (NEXT [Következő]) illetve a REDIAL (PREV [Előző]) gombot. Ha egy másik mellékállomási csatlakozóra kíván lépni, nyomja le egyszer az AUTO ANS/MUTE gombot, és adja be a kívánt számot. Ha a másik, az „5”-ös program számra kíván lépni, nyomja le kétszer az AUTO ANS/MUTE gombot.
- ^{*3} Ha a másik, az „1”-es program számra kíván lépni, nyomja le egyszer az AUTO ANS/MUTE gombot.

3.3. Alközpontjának egyéni beállításai (Rendszerprogramozás)

3.3.1. Programozási információ

Ön alközpontjának alapbeállításait saját igényei szerint megváltoztathatja (testreszabhatja).

Az alábbi programozási adatok egyénileg beállíthatók, és a program számok zárójelben láthatók.

- Közös (alközponti) rövidített hívószámok [001]
- Közös (alközponti) rövidített hívószám nevek [011]
- DISA biztonsági kód [512]
- DISA biztonsági kód számjegyek [530]

A rendelkezésre álló mellékállomás

A 01 mellékállomási csatlakozóhoz csatlakozó mellékállomás

Szükséges telefonkészülék

Kijelzős Panasonic rendszerkészülék (PT) (pl. KX-T7730)

Rendszerfelelősi jelszó

A programozási üzemmódba való belépéshez szükség van a rendszerfelelősi jelszóra (a 01 mellékállomási csatlakozóhoz csatlakozó mellékállomás jelszáva). Ön a rendszerfelelősi jelszó helyett beadhatja a rendszer jelszót. Tudakolja meg a rendszerfelelősi jelszót, illetve a rendszer jelszót a rendszergazdától vagy a forgalmazótól.













Feltételek

A programozáshoz az Ön mellékállomásának szabadnak kell lennie, a kézibeszélőnek a helyén kell lennie, az SP-PHONE/MONITOR gomb ne legyen megnyomva, és ne legyen hívása tartásban.

Lista

Programozás előtt döntse el, milyen beállításokat kíván végrehajtani, és írja le azokat. Ezek a feljegyzések elősegítik a programozást és a későbbi hivatkozást. A forgalmazónak is vannak programozási táblázatai, amelyekben az összes rendszerprogramozás megtalálható. Ezekről a táblázatokról szükség esetén másolatot kérhet, hogy tájékozódjon a rendelkezésre álló szolgáltatásokról és feltételekről.

◆◆ **Az ikonok jelentése**

Fix gombok (KX-T7730/KX-T7735)	Funkció
	PREV (PREVIOUS)
	NEXT
	➔
	➔, -
	-, ➔
	SECRET
	STORE
	PAUSE
	PROGRAM
	END
	SELECT
	FLASH
	CLEAR

◆◆ Az eljárás

Az alábbiakban az alaplépéseket mutatjuk be.

1. Belépés a programozási üzemmódba



2. Programozás

Ön beadhatja az egyes program számokat (3 számjegy).

3. Kilépés a programozási üzemmódból

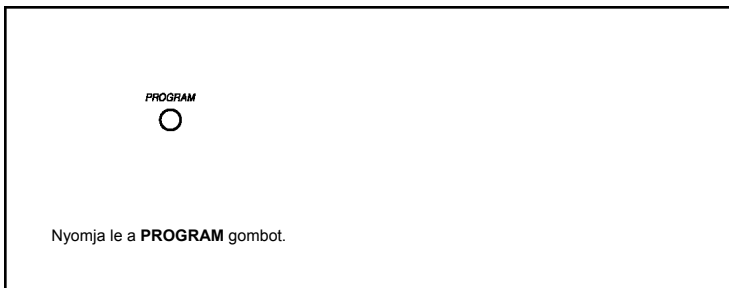

3.3.2. Rendszerprogramozás

◆◆ Közös (alközponti) rövidített hívószámok [001]

Ön eltárolhatja a gyakran használt telefonszámokat a kényelmes tárcsázáshoz.

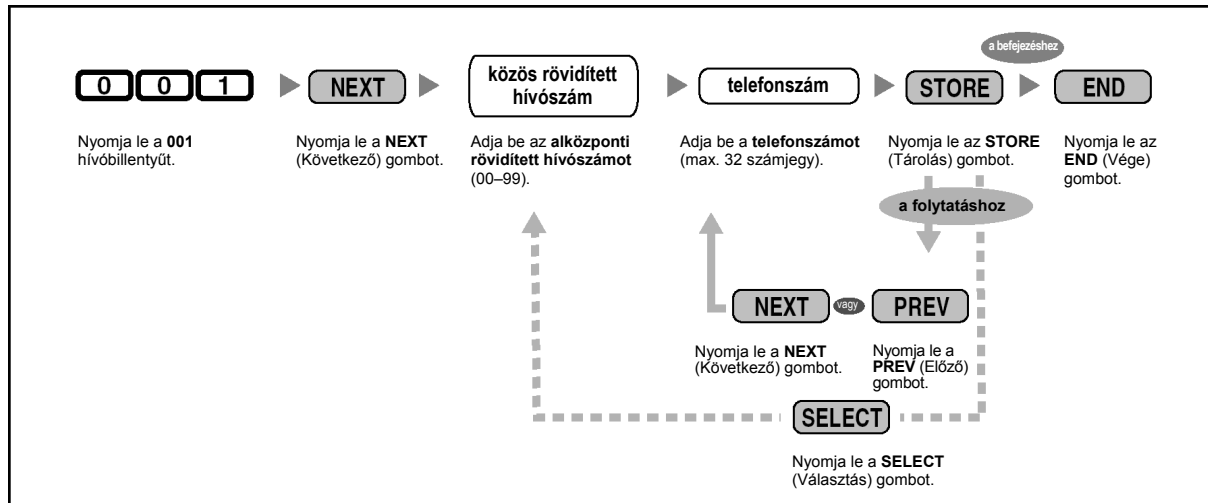

- Ha a kívánt szám több mint 32 számjegyű, akkor ossza fel a számot, és tárolja két vagy több rövidített hívószámon.
- A „*”, „#”, FLASH/RECALL, PAUSE, SECRET (INTERCOM) és „– (CONF)” hívóbillentyű illetve gomb is tárolható.
- Ha Ön azt kívánja, hogy egy hívás kezdeményezésekor a tárolt szám ne jelenjen meg a kijelzőn, akkor a titokban tartandó számjegyek előtt és után is nyomja le a SECRET (INTERCOM) gombot.
- Ha egy külső fél telefonszámát tárolja, akkor Önnek először tárolnia kell a fővonal (CO) előválasztó kódját (9/0*, 81–83).
- Ha Önnek be kell adnia a díjkezelési kódot, amikor fővonal (CO) hívást kezdeményez, akkor a szolgáltatás hívószámot és a megadott díjkezelési kódot a fővonal (CO) előválasztó kódja előtt adhatja be.

<Példa>

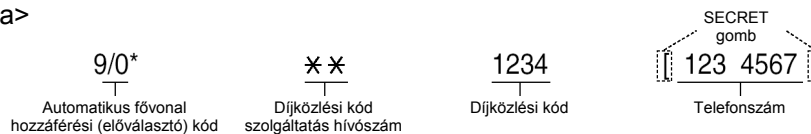

◆◆ Közös (alközponti) rövidített hívószámok neve [011]

Ön eltárolhatja a közös (alközponti) rövidített hívószámokhoz tartozó neveket. Ezek a nevek jelennek meg, amikor a közös rövidített hívószámok szolgáltatást használja. A karakterek beadásához olvassa el a „Karakterek bevitele” pontot.

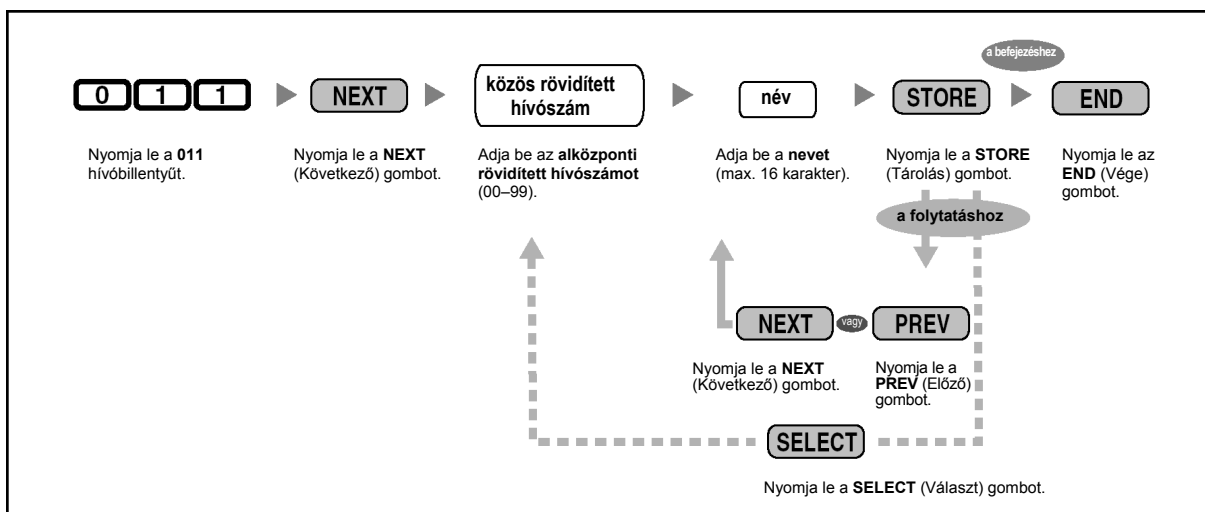

◆◆ DISA biztonsági kód [512]

Ön kijelölheti a szükséges DTMF beválasztás (DISA) biztonsági kódokat, ha a DISA biztonsági módnál [511] „Trönk biztonsági üzemmód” vagy „Teljes biztonsági üzemmód” van kiválasztva.

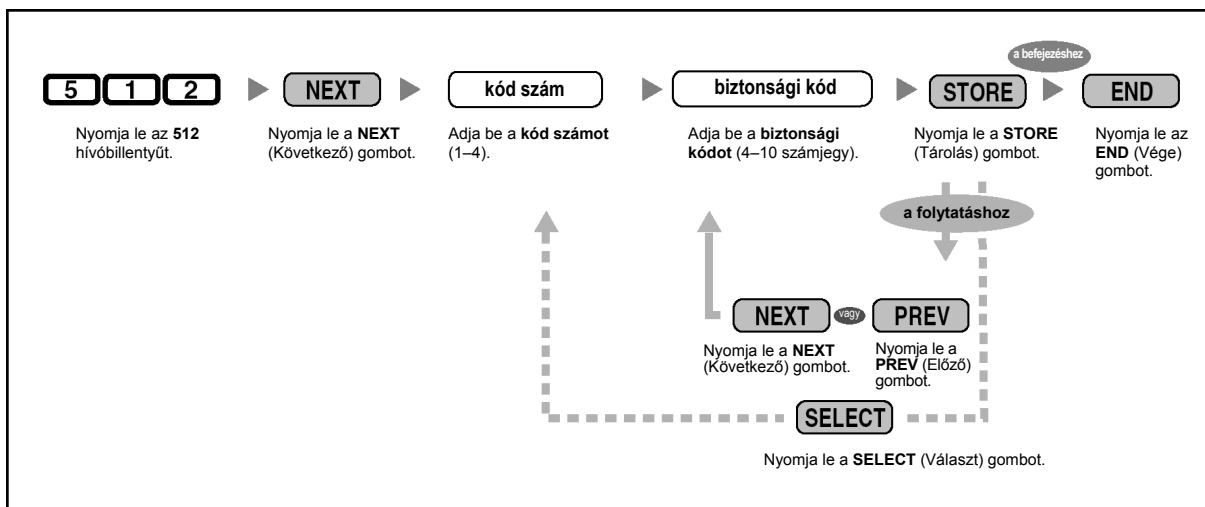



• **FIGYELMEZTETÉS:**

Fennáll annak a veszélye, hogy a DTMF beválasztás (DISA) funkciónál a külső vonal – külső vonal (CO–CO) hívás szolgáltatás használatával jogtalan telefonhívásokat kezdeményezhetnek.

Az ilyen hívások költségét az alközpont tulajdonosának/bérlőjének kell fizetnie.

Nyomatékosan felhívjuk a figyelmét, hogy az alközpont ilyen jogosulatlan használatának elkerülése érdekében tartsa be az alábbi pontokban foglaltakat:

- a) Engedélyezze a DISA biztonsági üzemmódot (a Trönk biztonsági üzemmódot vagy a Teljes biztonsági üzemmódot).
 - b) Okvetlen tartsa titokban a DISA biztonsági kódokat.
 - c) Minél hosszabb és komplikáltabb kódokat válasszon, hogy ne lehessen könnyen kitalálni.
 - d) Gyakran változtassa a kódokat.
- A biztonsági kód számok (nem a biztonsági kódok) a Hívásrészletezőben (SMDR) kerülnek naplózásra.
 - A DISA biztonsági kódokhoz szükséges számjegyek száma a „DISA biztonsági kód számjegyek [530]”-nál jelölhető ki.

◆◆ **DISA biztonsági kód számjegyek [530]**

Ön kiválaszthatja a „DISA biztonsági kód [512]”-nél kijelölt DISA biztonsági kódokhoz használt számjegyek számát.

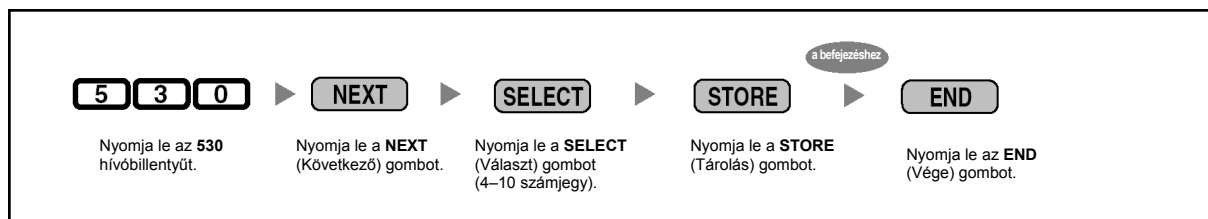

- Amikor ezt a beállítást megváltoztatja, az összes, kijelölt DISA biztonsági kód törlődik.

◆◆ Karakterek bevitele

Ön az alábbi karaktereket adhatja be. A táblázatokban az egyes gombokon rendelkezésre álló karakterek láthatók.

1. táblázat (Ábécé mód) 2. táblázat (Számbeviteli mód)

Hányszor kell lenyomni Gombok	1	2	3	4	5	6	7	8	Hányszor kell lenyomni Gombok	1
1	!	?	"						1	1
2	A	B	C	a	b	c			2	2
3	D	E	F	d	e	f			3	3
4	G	H	I	g	h	i			4	4
5	J	K	L	j	k	l			5	5
6	M	N	O	m	n	o			6	6
7	P	Q	R	S	p	q	r	s	7	7
8	T	U	V	t	u	v			8	8
9	W	X	Y	Z	w	x	y	z	9	9
0	(Szóköz)	.	,	'	:	;			0	0
*	/	+	-	=	<	>			*	*
□	\$	%	&	@	()			□	□

<Példa> Az „Ann” név bevitele

A	n	n
2	6 (5-ször) ▶	6 (5-ször)
	 vagy	

Megjegyzések:

- Az „Ábécé mód” és a „Számbeviteli mód” közötti átváltáshoz nyomja le a SELECT (Választ) gombot.
- A kurzor jobbra mozgatásához nyomja le a **▶** nyilat.
- Az összes karakter törléséhez nyomja le a CLEAR (Törlés) gombot. Egy karakter törléséhez nyomja le a **◀** nyilat.

Ez az oldal szándékosan maradt üresen.

4. fejezet

Függelék

Ez a fejezet tartalmazza a Hibakeresést, a Szolgáltatás hívószámok táblázatát és a Hangok azonosítását. Mielőtt a forgalmazóhoz fordulna, olvassa el a Hibakeresés fejezetet.

4.1. Hibakeresés

4.1.1. Hibakeresés

Probléma	Elhárítás
Nem tud hívásokat kezdeményezni a telefon segítségével.	<ul style="list-style-type: none"> • A telefon le van zárva. <ul style="list-style-type: none"> ► Szüntesse meg telefonjának lezárását. (☞ 1.5.3. Annak megakadályozása, hogy mások használják az Ön telefonját (Mellékállomás lezárása), 2.1.1. Más mellékállomások lezárása (Mellékállomás lezárása távvezérléssel))
Bizonyos szolgáltatások nem működnek.	<ul style="list-style-type: none"> • A rendszerfelelős esetleg letiltott bizonyos szolgáltatásokat. <ul style="list-style-type: none"> ► Forduljon a rendszerfelelőshöz vagy a forgalmazóhoz.
Rendszerkészülékéről (PT) nem tud hívást kezdeményezni a többi mellékállomás felé.	<ul style="list-style-type: none"> • Éppen lefoglalás alatt áll egy szabad vagy egy kijelölt fővonal (CO). A fővonalat, amely akkor került lefoglalásra, amikor felemelte a kézibeszélőt vagy lenyomta az SP-PHONE/MONITOR gombot, a mellékállomási beállításoknál változtatta meg. (☞ 3.1.2. Mellékállomási beállítások megváltoztatása a programozási üzemmód segítségével) <ul style="list-style-type: none"> ► Ha ezt a beállítást megváltoztatta, a kézibeszélő felemelése illetve az SP-PHONE/MONITOR gomb lenyomása után nyomja le az INTERCOM gombot, majd kövesse az utasításokat.
Az új telefonja nem működik megfelelően.	<ul style="list-style-type: none"> • Nem töröltek az előző mellékállomási beállítások. <ul style="list-style-type: none"> ► Törölje a beállításokat, és programozza be ismét az Ön által kívánt beállításokat. (☞ 1.7.8. A szolgáltatások beállításainak törlése mellékállomásán (Mellékállomási beállítások törlése), 3.1.2. Mellékállomási beállítások megváltoztatása a programozási üzemmód segítségével, 3.1.3. A gombok egyéni beállításai)
Rendszerkészülékén nem található egy adott művelet végrehajtásához szükséges gomb.	<ul style="list-style-type: none"> • Vannak olyan típusok, amelyek nem rendelkeznek bizonyos szolgáltatás gombokkal. <ul style="list-style-type: none"> ► Egy rugalmas gombot változtasson a kívánt gombbá. (☞ 3.1.3. A gombok egyéni beállításai) ► A funkció gomb lenyomása helyett adja be az adott szolgáltatás hívószámát. (☞ 1.1.1. Mielőtt egy telefont üzemeltetne)
Amikor megpróbál fővonal (CO) hívást kezdeményezni, tájékoztató hangot hall, illetve a kijelzőn a „Restricted” (Korlátozott) szöveg látható.	<ul style="list-style-type: none"> • A telefon le van zárva. <ul style="list-style-type: none"> ► Szüntesse meg a telefon lezárását (☞ 1.5.3. Annak megakadályozása, hogy mások használják az Ön telefonját (Mellékállomás lezárása), 2.1.1. Más mellékállomások lezárása (Mellékállomás lezárása távvezérléssel)) • Aktiválták a távhívás-korlátozást. <ul style="list-style-type: none"> ► Forduljon a rendszerfelelőshöz vagy a forgalmazóhoz. • Díjkielzési kód beadására van szükség. (☞ 1.2.6. Saját hívási jogainak (kategóriájának) használata egy másik mellékállomáson (Átvitt jogosultság), az 1.2.1. Alapvető hívásfajták fejezetben a „Díjkielzési kód használata (Díjkielzési kód bevitele)”)

Probléma	Elhárítás
Nem tud fővonali (CO) hívást kezdeményezni egy automatikus hívógombbal sem gyorstárcsázással.	<ul style="list-style-type: none"> • Nem tárolta el a telefonszámmal a fővonal (CO) előválasztó kódját. <ul style="list-style-type: none"> ► A fővonali (CO) hívásokhoz előválasztó kód szükséges. (☞ 1.2.1. Alapvető hívásfajták, 3.1.3. A gombok egyéni beállításai)
Amikor egy külső (fővonali) féllel beszél, a vonal elbomlik.	<ul style="list-style-type: none"> • Lejárt az időkorlát. (☞ 1.4.1. Hívás átadása (Hívásátadás), 1.4.5. Beszélgetés több féllel (Konferencia)) <ul style="list-style-type: none"> ► Ha szükséges, forduljon a forgalmazóhoz, hogy növelje meg az időkorlátot.
Nem működik az újratárcsázás funkció.	<ul style="list-style-type: none"> • A tárolt szám 64 számjegynél hosszabb, vagy mellékállomási hívószám. (☞ 1.2.3. Ismételt hívás (újratarcsázás)) <ul style="list-style-type: none"> ► Az újratárcsázás csak 64 vagy annál kevesebb számjegű, fővonali (CO) hívószámoknál használható.
Nem tudja elérni a számítógépes, a telefonos banki stb. szolgáltatásokat.	<ul style="list-style-type: none"> • DTMF („Tone”) jelzés szükséges, és fővonala (CO) impulzusos („Pulse”) tárcsázási módra van állítva. (☞ 1.4.9. A tárcsázási mód átváltása (Impulzus – DTMF átalakítás)) <ul style="list-style-type: none"> ► Váltsa át a tárcsázási módot.
A személyi számítógép illetve telefax kommunikáció megszakadt.	<ul style="list-style-type: none"> • A kommunikációt esetleg megszakította egy jelzőhang. (☞ 1.7.6. Vonalának védelme a jelzőhangoktól (Adatvonal biztosítás)) <ul style="list-style-type: none"> ► Állítsa be úgy a vonalát, hogy az ne vegye a jelzőhangokat.
Nem tud várakozó hívás hangjelzést küldeni a hívott mellékállomásnak.	<ul style="list-style-type: none"> • A másik fél nem állította be a várakozó hívás jelzése szolgáltatást. (☞ Várakozó hívás jelzés küldése/kopogtatás [BSS], 1.4.4. Jelentkezés várakozó hívásra, 1.7.3. Várakozó hívás jelzés vétele) • A másik fél beállította az adatvonal biztosítást. (☞ 1.7.6. Vonalának védelme a jelzőhangoktól (Adatvonal biztosítás))
Elfelejtette mellékállomási jelszavát.	<ul style="list-style-type: none"> • ► Kérje meg a rendszerfelelőst, hogy segítsen Önnek. (☞ 2.1.7. Rendszerbeállítások megváltoztatása a programozási üzemmód segítségével)
A telefon hangszórójából hirtelen zene hallatszik.	<ul style="list-style-type: none"> • Ez a háttérzene (BGM). (☞ 1.7.5. A háttérzene bekapcsolása (BGM)) <ul style="list-style-type: none"> ► Kapcsolja ki a háttérzenét az „1” hívóbillentyű lenyomásával, amikor a kézibeszélő a helyén van és az SP-PHONE/MONITOR gomb nincs lenyomva. ► Kérje meg a rendszerfelelőst vagy a forgalmazót, hogy állítsa be úgy az Ön mellékállomását, hogy az ne játsszon zenét, ha lenyomja „1” hívóbillentyűt, amikor a kézibeszélő a helyén van és az SP-PHONE/MONITOR gomb nincs lenyomva.
Nem akarja, hogy a memóriában tárolt szám megjelenjen a kijelzőn, amikor hívást kezdeményez.	<ul style="list-style-type: none"> • ► Titkosítsa a számot. (☞ 3.1.3. A gombok egyéni beállításai)

Probléma	Elhárítás
Ellenőrizni kívánja saját mellékállomási hívószámát.	<ul style="list-style-type: none"> ▶ Ellenőrizze saját mellékállomási hívószámát a „*” hívóbillentyű kétszeri lenyomásával, amikor a kézibeszélő a helyén van és az SP-PHONE/MONITOR gomb nincs lenyomva, vagy ellenőrizze mellékállomási programozással. (☞ Saját mellékállomási hívószáma az „1.1.1. Mielőtt egy telefont üzemeltetne” fejezetben, 3.1.2. Mellékállomási beállítások megváltoztatása a programozási üzemmód segítségével)
A dátum és az idő kijelzés nem pontos.	<ul style="list-style-type: none"> ▶ Kérje meg a kezelőt vagy a rendszerfelelőst, hogy változtassa meg a dátumot illetve az időt. (☞ A dátum és időpont beállítása a „2.1.7. Rendszerbeállítások megváltoztatása a programozási üzemmód segítségével” fejezetben.)
A kijelző halvány.	<ul style="list-style-type: none"> ▶ Állítsa át a kijelző kontrasztjának szintjét. (☞ 1.1.1. Mielőtt egy telefont üzemeltetne)
Világít a MESSAGE/Message (Üzenet) gomb vagy a Message/Ringer (Üzenet/Csengetés) kijelző.	<ul style="list-style-type: none"> • Ennek három oka is lehet: (1) Valaki várakozó üzenet kijelzést hagyott Önnek, (2) Valaki beépített hangüzenetet (BV) hagyott Önnek, vagy (3) Valaki hangposta üzenetet hagyott Önnek. Nyomja le MESSAGE/Message (Üzenet) gombot, hogy visszahívja az illetőt, vagy fogadja az üzenetet.
A kijelzőn a „Voice Msg Full” (Hangüzenet megtelt) szöveg látható.	<ul style="list-style-type: none"> • A hangüzenet felvételi idő elérte a maximumot. <ul style="list-style-type: none"> ▶ Törölje az Ön személyes üzenet területén vagy a közös üzenet területen tárolt hangüzeneteket. ▶ Mintegy 10 másodpercbe is beletelhet, mire a kijelző visszaáll nyugalmi állapotba, még akkor is, ha a hátralévő felvételi idő 5 perc vagy annál több lett. (☞ 1.5.5. Hangüzenet használata (Beépített hangüzenet [BV]))
Hálózatkimaradás történt.	<ul style="list-style-type: none"> • Amikor hálózatkimaradás lép fel... Az alközpont és a Panasonic PT-k összes funkciója leáll. Az 1. fővonal (CO) automatikusan a 01-es mellékállomási csatlakozóra kapcsolódik. Ez lehetővé teszi a fővonal (CO) beszélgetéseket a csatlakoztatott, hagyományos, kéthuzalos telefonkészülék (SLT) és a külső célállomás között. • Amikor hálózati feszültség visszatér... Alközpontja automatikusan újraindul a tárolt adatokkal. A memória tartalmát a gyárilag beépített lítium elem védi. A memóriában tárolt adatok nem vesznek el, kivéve az automatikus visszahívással, az újratárcsázással és a hívásvárakoztatással kapcsolatos adatokat.

4.2. Szolgáltatás hívószámok táblázata

4.2.1. Szolgáltatás hívószámok táblázata

Az alábbiakban felsorolt számok az alközpont szolgáltatásainak eléréséhez használt szolgáltatás hívószámok. A számozási terv rendszerprogramozással választható ki. A zárójelben lévő számok jelzik, hogy a szolgáltatások hívószámai eltérnek a „Plan 1” (1. terv) számaitól, amikor a „Plan 2”-t (2. tervet) vagy a „Plan 3”-at (3. tervet) választja ki.

Szolgáltatás (Amikor tárcsázási hangot hall)	Számozás	További számjegyek
1.2.1. Alapvető hívásfajták Egy másik mellékállomás hívása (Belső hívás)	100–199 (100–499 vagy 10–49) ^{*1}	
Hívás a kezelő felé (Kezelő hívása)	0/9	
Egy szabad fővonal (CO) automatikus kiválasztása (Automatikus fővonal elérés)	9/0 ^{*2}	külső telefonszám
Egy adott fővonalcsoport szabad fővonalának automatikus kiválasztása (Fővonalcsoporti vonal elérése)	8	fővonalcsoport (CO) szám (1–3) + külső telefonszám
Díjkezelési kód használata (Díjkezelési kód bevitele)	* */49 (* *)	díjkezelési kód + külső telefonszám
1.2.2. Tárcsázás egyszerű módon Mellékállomása memóriájában tárolt számok segítségével (Gyorstárcsázás egyéni rövidített hívószámokkal) <ul style="list-style-type: none"> – Tárolás – Tárcsázás – Ellenőrzés Az alközpontban tárolt számok segítségével [Gyorstárcsázás alközponti (közös) rövidített hívószámokkal] <ul style="list-style-type: none"> – Tárcsázás Előre beállított fél hívása a kézibeszélő felemelésével vagy az SP-PHONE/MONITOR gomb lenyomásával (Forró drót) <ul style="list-style-type: none"> – Tárolás – Beállítás – Törlés 	2* 1*/# (1*/###) 3* * 74	egyéni rövidített hívószám (0–9) + telefonszám + # egyéni rövidített hívószám (0–9) egyéni rövidített hívószám (0–9) + # közös rövidített hívószám (00–99) 2 + telefonszám + # 1 + #/0 0 + #/0
1.2.3. Ismételt hívás (újratárcsázás) Az Ön által utoljára tárcsázott szám újrakívárlása (Az utolsó szám újratárcsázása)	80/## (80/####)	

4.2. Szolgáltatás hívószámok táblázata

Szolgáltatás (Amikor tárcsázási hangot hall)	Számozás	További számjegyek
<p>1.2.4. Amikor a hívott vonal foglalt vagy nem jelentkezik</p> <p>Várakozó üzenet jelzésének beállítása/A jelzést hagyó hívó visszahívása (Üzenethagyás – Várakozó üzenet jelzése)</p> <p>Várakozó üzenet jelzésének beállítása</p> <ul style="list-style-type: none"> – Üzenethagyás – Törlés <p>A jelzést hagyó hívó visszahívása</p> <ul style="list-style-type: none"> – Az Ön mellékállomásán hagyott összes jelzés törlése – Egy másik mellékállomáson hagyott összes jelzés törlése – Az Ön mellékállomásán hagyott jelzések lezárása – Az Ön mellékállomásán hagyott jelzések lezárásának megszüntetése 	70	<p>1 + mellékállomási hívószám + #/0</p> <p>2 + mellékállomási hívószám + #/0</p> <p>0 + #/0</p> <p>3 + mellékállomási hívószám + #</p> <p>4-számjegyű (4000–9999) lezáró kód, kétszer + #/0</p> <p>tárolt lezáró kód + #/0</p>
<p>1.2.6. Saját hívási jogainak (kategóriájának) használata egy másik mellékállomáson (Átvitt jogosultság)</p>	7*	mellékállomási jelszó + az Ön mellékállomási hívószáma + #/0
<p>1.3.3. Egy másik mellékállomást csengető hívás átvétele (Hívásátvétel)</p> <p>Hívás fogadása egy másik telefonról (Hívásátvétel)</p> <ul style="list-style-type: none"> – Hívásátvételi csoport – Irányított hívásátvétel <p>Az Ön hívása átvételének megtiltása a többi mellékállomás számára (Hívásátvétel letiltása)</p> <ul style="list-style-type: none"> – Letiltás – Engedélyezés 	<p>40 (#40)</p> <p>4 (#41)</p> <p>72</p>	<p>mellékállomási hívószám</p> <p>1 + #/0</p> <p>0 + #/0</p>
<p>1.4.2. Hívás tartásba tétele</p> <p>Hívás kivétele tartásból</p> <ul style="list-style-type: none"> – Fővonal (CO) kivétele tartásból – Belső hívás kivétele tartásból <p>Hívás tartása egy rendszer-parkoló-zónában (Hívás várakoztatása)</p> <ul style="list-style-type: none"> – Hívás várakoztatása – Hívás kivétele várakoztatásból 	<p>53 (#59)</p> <p>5 (#5)</p> <p>22 (#22)^{*3}</p> <p>52 (#56)^{*4}</p>	<p>a tartásban lévő fővonal (CO) száma (1–3)</p> <p>a tartásba tevő mellékállomás hívószáma</p> <p>a parkoló-zóna száma (0–9)</p> <p>a tárolt parkoló zóna száma (0–9)</p>

Szolgáltatás (Amikor tárcsázási hangot hall)	Számozás	További számjegyek
1.4.4. Jelentkezés várakozó hívásra Jelentkezés a főközpontból érkező, várakozó hívás jelzésre	6	
1.4.5. Beszélgetés több féllel (Konferencia) Három résztvevős konferencia – öt résztvevős konferencia hívás kezdeményezése (Öt résztvevős konferencia)	22 (#22*)	(telefonszám + CONF) 4-szer + CONF
1.5.1. Hívásainak átirányítása (Hívásátirányítás [FWD])/1.7.2. A bejövő hívások elutasítása (Hívásvédelem /„Ne zavarj” [DND])	71	0 (Törlés) + #/0 1 (Feltétel nélkül) + telefonszám + #/0 2 (Foglalt/nem jelentkezik feltétellel) + telefonszám + #/0 3 (Fővonalra (CO)) + fővonal (CO) elérési száma + külső telefonszám + # 4 (Ne zavarj [DND]) + #/0 5 („Follow Me”) + az Ön mellékállomási hívószáma + #/0 8 („Follow Me” törlés) + az Ön mellékállomási hívószáma + #/0
1.5.2. Üzenet megjelenítése a hívó fél kijelzőjén (Üzenethagyási lehetőség) – Beállítás – Törlés	75	1–6 (+ paraméter) + #/0 0 + #/0
1.5.3. Annak megakadályozása, hogy mások használják az Ön telefonját (Mellékállomás lezárása) – Lezárás – A lezárás megszüntetése	77	4-számjegyű lezáró kód, kétszer + #/0 A tárolt lezáró kód + #/0
1.5.4. Kilépés egy csoportból (Log-in/Log-out) – Bekapcsolódás – Kilépés	736	0 + #/0 1 + #/0

Szolgáltatás (Amikor tárcsázási hangot hall)	Számozás	További számjegyek
<p>1.5.5. Hangüzenet használata (Beépített hangüzenet [BV])</p> <p>Személyes BV kimenő üzenetek felvétele, lejátszása illetve törlése</p> <ul style="list-style-type: none"> – Felvétel – Lejátszás – Törlés <p>Hívásainak átirányítása a beépített hangüzenetre</p> <ul style="list-style-type: none"> – Beállítás – Törlés <p>Hangüzenetek hagyása, lejátszása illetve törlése</p> <ul style="list-style-type: none"> – Hangüzenet hagyás a közvetlen üzenet segítségével – Hangüzenet területen lévő összes hangüzenet lejátszása – Hangüzenet területen lévő összes hangüzenet törlése 	<p>723</p> <p>71</p> <p>725</p>	<p>1 + #/0</p> <p>2 + #/0</p> <p>0 + #/0</p> <p>1 (Feltétel nélkül) vagy 2 (Foglalt/Nem jelentkezik feltétellel) + 725 + #/0</p> <p>0 (Törlés) + #/0</p> <p>1 + mellékállomási hívószám + #/0</p> <p>2 + #/0</p> <p>0 + #/0</p>
<p>1.6.1. Személykeresés</p> <ul style="list-style-type: none"> – Személykeresés az összes mellékállomásra – Személykereső csoport – Személykeresés külső hangszórón keresztül – Személykeresés az összes mellékállomásra és külső hangszórón keresztül 	<p>33 (#33)</p> <p>33 (#33)</p> <p>34 (#34)</p> <p>33 (#33)</p>	<p>0</p> <p>személykereső csoport száma (1–8)</p> <p>* vagy 9</p>
<p>1.6.2. Jelentkezés személykeresésre/ Személykeresés letiltása</p> <ul style="list-style-type: none"> – Jelentkezés – Tiltás – Engedélyezés 	<p>43 (#43)</p> <p>734</p> <p>734</p>	<p>1 + #</p> <p>0 + #</p>
<p>1.7.1. Az időzített riasztó hívás beállítása (Ébresztés)</p> <ul style="list-style-type: none"> – Beállítás – Törlés – Ellenőrzés 	<p>76</p>	<p>óra/perc + 0 (AM – de.) / 1 (PM – du.) + 1 (egyszeri alkalomra) / 2 (naponta) + #/0</p> <p>2 + #/0</p> <p>3 + #</p>

Szolgáltatás (Amikor tárcsázási hangot hall)	Számozás	További számjegyek
1.7.3. Várakozó hívás jelzés vétele		
– Beállítás fővonali (CO) hívásoknál	731	1 + #/0
– Törlés fővonali (CO) hívásoknál	731	0 + #/0
– Beállítás belső/kaputelefon hívásoknál	732	1 + #/0
– Törlés belső/kaputelefon hívásoknál	732	0 + #/0
1.7.4. Az Ön hívásába való belépés megtiltása (Befigyelés letiltása)	733	
– Letiltás		0 + #/0
– Engedélyezés		1 + #/0
1.7.6. Vonalának védelme a jelzőhangoktól (Adatvonal biztosítás)	730	
– Beállítás		1 + #/0
– Törlés		0 + #/0
1.7.8. A szolgáltatások beállításainak törlése mellékállomásán (Mellékállomási beállítások törlése)	79	#/0
1.7.9. Behallgatás egy helyiségbe (Behallgatás)	735	
– Beállítás		1 + #
– Törlés		0 + #
– Megfigyelés egy kaputelefonon keresztül	31 (#31)	a kaputelefon száma (1/2)
1.8.1. Ha kaputelefont/ajtónyitót csatlakoztatott		
– Hívás kaputelefonra és kaputelefontól (Kaputelefon hívás)	31 (#31)	a kaputelefon száma (1/2)
– Az ajtó kinyitása (Ajtónyitás)	55 (#55)	az ajtónyitó száma (1/2)
1.8.2. Ha fölérendelt alközpontot csatlakoztatott Külső szolgáltatások elérése (External Feature Access [EFA])	6	
1.8.3. Ha az alközponthoz hangposta rendszer csatlakozik Hívásainak átirányítása hangposta rendszerre (Hangposta integráció)	71	
– Beállítás		1 (Feltétel nélkül) vagy 2 (Foglalt/nem jelentkezik feltétellel) + a hangposta mellékállomási hívószáma + #/0
– Törlés		0 (Törlés) + #/0
– Az üzenetek meghallgatása	784	#/0
Behallgatás felvétel alatti hívásba (Behallgatás hangpostafiókba érkező hívásba [LCS])	77*	
– Az LCS jelszó beállítása		a 3-számjegyű LCS jelszó kétszer + #
– Az LCS jelszó törlése		a tárolt LCS jelszó + #

4.2. Szolgáltatás hívószámok táblázata

Szolgáltatás (Amikor tárcsázási hangot hall)	Számozás	További számjegyek
<p>1.9.1. Hívás a bejövő hívásnapló segítségével</p> <ul style="list-style-type: none"> – A személyes területen lévő, összes, hívóra vonatkozó információ törlése – A legújabb hívás figyelmen kívül hagyása a személyes területen – A legrégebbi hívás felülírása a személyes területen – A hívóra vonatkozó információ naplózásának beállítása, amikor egy hívást fogad – A hívóra vonatkozó információ naplózásának törlése, amikor egy hívást fogad 	<p>70*</p> <p>737</p> <p>737</p> <p>738</p> <p>738</p>	<p>#</p> <p>0 + #</p> <p>1 + #</p> <p>1 (Személyes terület) vagy 2 (Közös terület) + #/0</p> <p>0 (Törlés) + #/0</p>
<p>2.1.2. Az időszolgálati üzemmód átkapcsolása (Időszolgálat)⁵</p> <ul style="list-style-type: none"> – Beállítás (Nappali/Éjszakai/Ebédidő) – Törlés 	<p>78</p>	<p>(1/2/3) + #</p> <p>0 + #</p>
<p>2.1.3. Ébresztés beállítása más mellékállomásokra (Időzített riasztó hívás távvezérléssel [Ébresztő hívás])⁵</p> <ul style="list-style-type: none"> – Beállítás – Törlés – Ellenőrzés 	<p>764</p>	<p>mellékállomási hívószám + # + 76 + óra/perc + 0 (AM – de.)/1 (PM – du.) + 1 (egyszeri alkalomra)/2 (naponta) + #</p> <p>mellékállomási hívószám + # + 76 + 2 + #</p> <p>mellékállomási hívószám + # + 76 + 3 + #</p>
<p>2.1.4. Az összes hívó információ törlése a közös területről (Bejövő hívásnapló a közös területen – MINDENT TÖRÖL)⁵</p> <ul style="list-style-type: none"> – Törlés 	<p>70**</p>	<p>#</p>
<p>2.1.5. A legújabb hívás figyelmen kívül hagyása vagy a legrégebbi hívás felülírása a közös területen lévő hívásnaplóban (A 301. bejövő hívás naplózva a közös területen)⁵</p> <ul style="list-style-type: none"> – A legújabb hívás figyelmen kívül hagyása – A legrégebbi hívás felülírása 	<p>737</p>	<p>2 + #</p> <p>3 + #</p>

Szolgáltatás (Amikor tárcsázási hangot hall)	Számozás	További számjegyek
2.1.6. Közös BV kimenő üzenetek felvétele, lejátszása illetve törlése <ul style="list-style-type: none"> – Felvétel – Lejátszás – Törlés 	722	közös BV kimenő üzenet (OGM) szám (01–24) + 1 + #/0 közös BV OGM szám (01–24) + 2 + #/0 közös BV OGM szám (01–24) + 0 + #/0



- ^{*1} Egyesült Királyság/Új-Zéland számára Plan 1 (1. terv): 200–299; Új-Zéland számára Plan 2 (2. terv): 200–499, Plan 3 (3. terv): 20–49
- ^{*2} Új-Zéland számára: 1–9
- ^{*3} Egyesült Királyság/Új-Zéland számára Plan 1 (1. terv): 36; Plan 2 (2. terv)/Plan 3 (3. terv): #36
- ^{*4} Egyesült Királyság/Új-Zéland számára Plan 1 (1. terv): 56; Plan 2 (2. terv)/Plan 3 (3. terv): #56
- ^{*5} Ez a szolgáltatás csak a kezelő/rendszerfelelős számára áll rendelkezésre.

Szolgáltatás (Amikor foglaltsági vagy „Ne zavarj” hangot hall)	Számozás
1.2.4. Amikor a hívott vonal foglalt vagy nem jelentkezik Várakozó hívás hangjelzés küldése foglalt mellékállomásnak (Várakozó hívás jelzése foglalt mellékállomásnak [BSS])/A hívást visszautasító mellékállomás hívása (A hívásvédelem/„Ne zavarj” – DND megkerülése)	2
Bekapcsolódás a fennálló hívásba (Befigyelés foglalt vonalra)	3
Foglalt vonal előzetes lefoglalása (Automatikus visszahívás – várakozás foglalt vonalra)	6

Szolgáltatás (Amikor tárcsáz vagy beszélgetést folytat)	Számozás
1.2.5. A hívásjelzési mód átváltása (Átkapcsolható hívásjelzés – csengetéssel/ beszédhanggal)	*
1.3.3. Egy másik mellékállomást csengető hívás átvétele (Hívásátvétel) <ul style="list-style-type: none"> – Hívás lekérése egy üzenetrögzítőről (TAM-ról) 	4*
1.4.9. A tárcsázási mód átváltása (Impulzus – DTMF átalakítás)	*#
1.4.5. Beszélgetés több féllel (Konferencia)	3
Beszélgetés közben harmadik fél bevonása (Három résztvevős konferencia)	(#3)
1.8.1. Ha kaputelefont/ajtónyitót csatlakoztatott	5
Bármelyik mellékállomásról, miközben a kaputelefonnal beszél	



- * Tárcsázza a TAM mellékállomási hívószámának beadása után, amikor foglaltsági hangot hall.

4.2. Szolgáltatás hívószámok táblázata

Szolgáltatás (Amikor tárcsáz vagy beszélgetést folytat)	Számozás
1.7.5. A háttérzene bekapcsolása (BGM) <ul style="list-style-type: none"> – Beállítás/Törlés 	1
1.7.7. Az időszolgálat állapotának ellenőrzése/2.1.2. Az időszolgálati üzemmód átkapcsolása (Időszolgálat) <ul style="list-style-type: none"> – Az aktuális időszolgálati üzemmód ellenőrzése 	#
3.1.2. Mellékállomási beállítások megváltoztatása a programozási üzemmód segítségével	
Saját mellékállomási hívószámának ellenőrzése (Saját mellékállomás szám ellenőrzés)	
<ul style="list-style-type: none"> – A kijelző átváltása a „dátum (hónap [nap], nap [hónap]) és időpont”, a „dátum (hónap [nap], nap [hónap], év, a hét napja)” és a „mellékállomási hívószám (és mellékállomási név, ha tárolva van)” között. 	*

4.3. Hangok azonosítása

4.3.1. Hangok azonosítása

Amikor a kézibeszélő a helyén van illetve az SP-PHONE/MONITOR gomb nincs lenyomva

Csengetések

Az alábbi csengetések kijelölhetők a bejövő hívástípusokhoz (a fővonal (CO), belső illetve kaputelefon hívásokhoz), vagy fixen hozzárendelhetők bizonyos hívástípusokhoz (Tartás újrachívás, Ébresztés vagy Várakozás foglalt vonalra újrachívás)

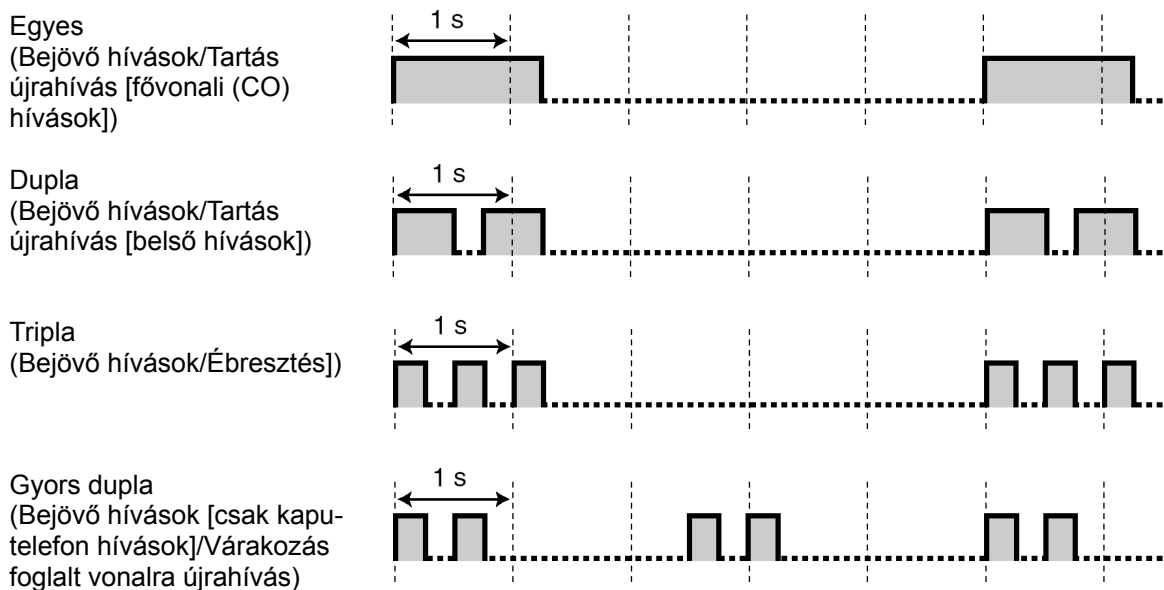

Kaputelefon dallamcsengő típusok

Az alábbi kaputelefon dallamcsengő típusok kijelölhetők az egyes kaputelefonokhoz, amikor az alközponthoz kapucsengők és ajtó dallamcsengők csatlakoznak.

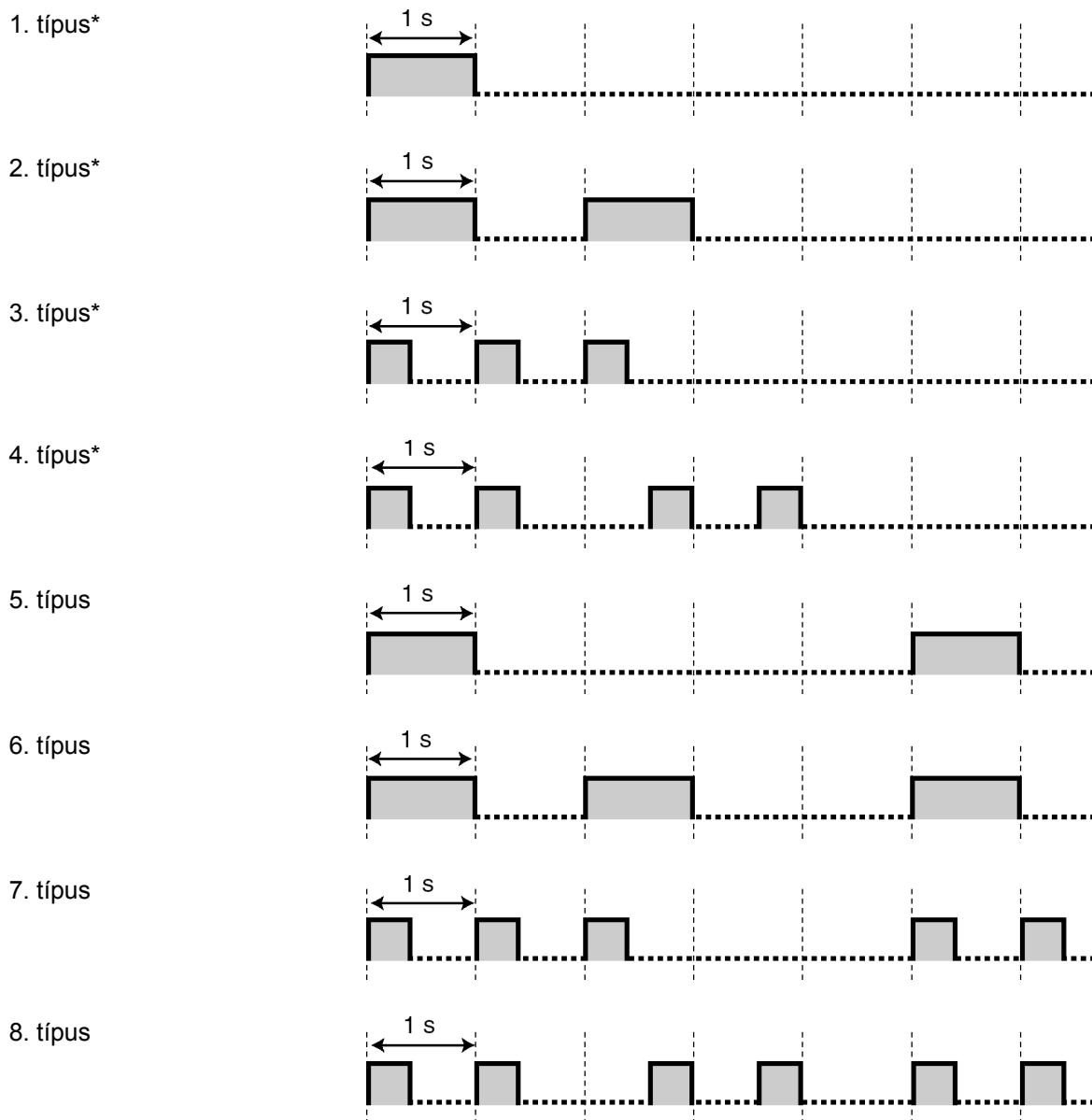

* A rendszer az 1–4. dallamcsengő típust a kaputelefon csengetési idő alatt csak egyszer játssza le.

Amikor felemeli a kézibeszélőt illetve lenyomja az SP-PHONE/MONITOR gombot

Tárcsázási hangok

1. típus

Normál



2. típus

Beállította az alábbi szolgáltatások valamelyikét:

- Üzenethagyási lehetőség
- Háttérzene (BGM) (csak rendszerkészüléknél [PT-nél])
- Hívásátirányítás (FWD)
- Hívásátvétel letiltása
- Adatvonal biztosítás
- Hívásvédelem / „Ne zavarj” (DND)
- Mellékállomás lezárása
- Forró drót (csak hagyományos, kéthuzalos telefonkészüléknél [SLT-nél])
- Várakozó üzenet jelzése (csak rendszerkészüléknél [PT-nél])
- Mellékállomás lezárása távvezérléssel
- Ébresztés



3. típus

- Amikor egy várakozó üzenet jelzéses SLT-n felemeli a kézibeszélőt vagy lenyomja az SP-PHONE/MONITOR gombot.
- Amikor a díjközlési kód bevitele folyik
- Amikor egy ébresztéses hívásra jelentkezik



4. típus

Új hangüzenetet vett fel (Beépített hangüzenet [BV]).

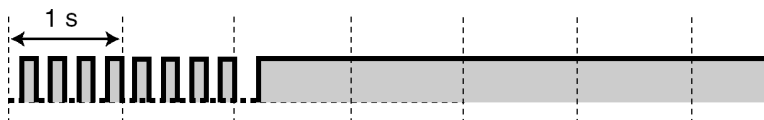

5. típus

A hangüzenetek maradék felvételi ideje 5 percnél kevesebb, vagy már 125 hangüzenet rögzítésre került (Beépített hangüzenet [BV]).



Amikor hívásokat kezdeményez

Foglaltsági hang



Tájékoztató hang

A fővonal (CO), amelyet megpróbált lefoglalni, nincs kiosztva vagy elutasítás.

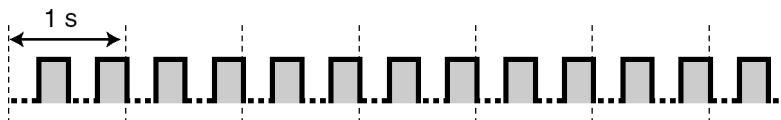

Csengetési visszhangok

Egyes (3-s szünet)

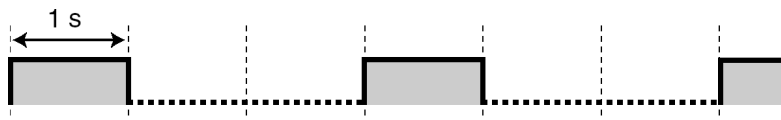

Dupla (3-s szünet)

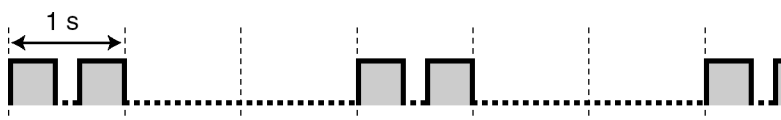

Egyes (5-s szünet)



Dupla (5-s szünet)



Hívásvédelem („Ne zavarj”/DND) hang

A hívott mellékállomás elutasítja a bejövő hívásokat.

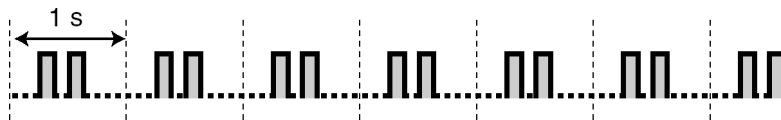

Amikor a kézibeszélőt felemelte illetve lenyomta az SP-PHONE/MONITOR gombot

Jelzőhangok

1. típus
(Várakozó hívás jelzése)

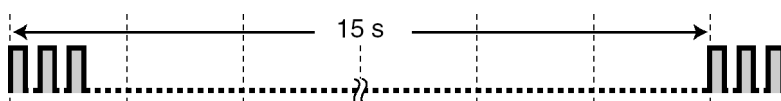

2. típus
(Várakozó hívás jelzése)
Egyes

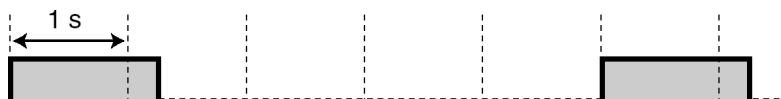

Dupla



Tripla



3. típus
(Tartás riasztás hang)

Egy hívás a megadott időtartamnál hosszabb ideig van tartásban.

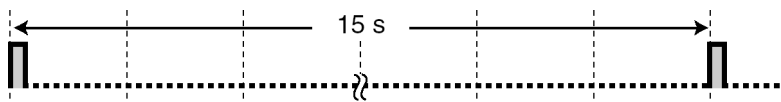

Amikor egy külső féllal beszélget

Figyelmeztető hang

A rendszer ezt a hangot a bontáshoz megadott időkorlát elérése előtt 15 másodperccel küldi.



Amikor beállítja a szolgáltatásokat vagy programoz

Nyugtázó hangok

1. típus

A szolgáltatás beállítása sikeresen befejeződött, illetve a mellékállomás lezárását beállította vagy törölte.



2. típus

Az új szolgáltatás beállítás megegyezik az előző beállítással, vagy adott szolgáltatások végrehajtása illetve elérése sikeres volt (pl. Hívás tartás, Automatikus visszahívás).

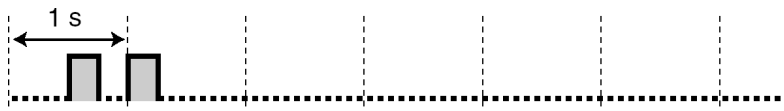

3. típus

Az alábbi szolgáltatások aktiválása előtt:

- Hívás kivétele tartásból
- Hívásátvétel
- Konferencia beszélgetés létrehozása
- Személykeresés/ Jelentkezés személykeresésre



Tárgymutató

Számok

3-szintű automatikus kezelő

2

A

A 301. bejövő hívás naplózva a közös területen	120, 154
A bejövő hívások elutasítása (DND - Hívásvédelem / "Ne zavarj")	88, 151
A bejövő hívások elutasítása (DND - Hívásvédelem / "Ne zavarj")	88
A DISA, UCD és a 3-szintű AA által használt kimenő üzenetek felvétele illetve lejátszása	124
A fejbeszélő használata (Fejbeszélős üzemmód)	64
A felhasználó által biztosított berendezések használata	97
A gombok egyéni beállításai	132
A háttérzene bekapcsolása (BGM)	91
A hívásjelzési mód átváltása (Átkapcsolható hívásjelzés – csengetéssel / beszédhanggal)	39
A hívást visszautasító mellékállomás hívása (A hívásvédelem/"Ne zavarj" – DND megkerülése)	37
A hívásvédelem/"Ne zavarj" - DND megkerülése	37, 155
A hívott fél közvetlen elérése bejövő fővonalai hívásnál (DTMF beválasztás [DISA])	41
A legújabb hívás figyelmen kívül hagyása vagy a legrégebbi hívás felülírása a közös területen lévő hívásnaplóban (A 301. bejövő hívás naplózva a közös területen)	120
A mikrofon némítása (Mikrofon kikapcsolás)	63
A Navigátor gomb/Hangerő gomb használata (az Ön PT-jének típusától függően)	13
A szolgáltatások beállításainak törlése mellékállomásán (Mellékállomási beállítások törlése)	94
A szolgáltatások beállításainak törlése mellékállomásán → Mellékállomási beállítások törlése	94, 153
A szolgáltatások törlése	130
A tárcsázási mód átváltása (Impulzus – DTMF átalakítás)	66
Adatvonal biztosítás	92, 153
Ajtónyitás	98, 153
Alapvető hívásfajták	20
Alközpontjának egyéni beállításai (Rendszerprogramozás)	137
Amikor a hívott vonal foglalt vagy nem jelentkezik	31
Annak megakadályozása, hogy mások használják az Ön telefonját (Mellékállomás lezárása)	72
Átkapcsolható hívásjelzés - csengetéssel/ beszédhanggal	39, 130, 155
Átvitt jogosultság	40, 150
AUTO ANS (Auto Answer)/MUTE (Automatikus hívásfogadás/Némítás)	15
AUTO DIAL/STORE (Automatikus tárcsázás/Tárolás)	15
Automatikus fővonal elérés	21, 149
Automatikus kezelő (AA)	43
Automatikus újratárcsázás	29, 30
Automatikus visszahívás (Várakozás foglalt vonalra)	31, 155
Automatikus visszahívás törlése	32
Az ajtó kinyitása (Ajtónyitás)	98
Az alközpontban tárolt számok segítségével (Gyorstárcsázás alközponti [közös] rövidített hívószámokkal)	27
Az időszolgálat állapotának ellenőrzése	93
Az időszolgálati üzemmód átkapcsolása (Időszolgálat)	115
Az időzített riasztó hívás beállítása (Ébresztés)	86
Az ikonok leírása	13, 138
Az Ön által utoljára tárcsázott szám újrahívása (Az utolsó szám újratárcsázása)	29

Az Ön hívása átvételének megtiltása a többi mellékállomás számára (Hívásátvétel letiltása)	47
Az Ön hívásába való belépés megtiltása (Befigyelés letiltása)	90
Az Ön mellékállomási hívószáma	13
Az összes hívó információ törlése a közös területről (Bejövő hívásnapló a közös területen – MINDENT TÖRÖL)	119
Az utolsó szám újratárcsázása	29, 149
Azonnali gyorstárcsázás	28

B

Beépített hangüzenet (BV)	2, 74, 152
Befigyelés foglalt vonalra	36, 155
Befigyelés letiltása	90, 153
Behallgatás	95, 153
Behallgatás egy helyiségbe (Behallgatás)	95
Behallgatás felvétel alatti hívásba (Behallgatás hangpostafiókba érkező hívásba [LCS])	102
Behallgatás hangpostafiókba érkező hívásba (LCS) 17, 102, 133, 154	
Behallgatás hangpostafiókba érkező hívásba (LCS) üzemmód beállítása	130
Bejövő hívásnapló	107
Bejövő hívásnapló a közös területen – MINDENT TÖRÖL	119, 154
Bejövő hívásnapló kijelzés lezárás	72
Bekapcsolódás a fennálló hívásba (Befigyelés foglalt vonalra)	36
Belső hívás	20, 149
Beszélgetés a másik féllel a kézibeszélő felemelése nélkül (Hangostelefon üzemmód [Kihangosítás])	65
Beszélgetés felvétel átadása	17, 106, 133
Beszélgetés két féllel felváltva (Partnerváltogatás)	54
Beszélgetés közben	48
Beszélgetés rögzítése	17, 105, 133
Beszélgetés több féllel (Konferencia)	58
BGM → Háttérzene (BGM)	91
BSS → Várakozó hívás hangjelzés küldése (BSS)	32
BV → Beépített hangüzenet (BV)	74

C

CO	15
CONF	16
Csatlakoztatási példa	19
Csengetések	157
Csengetési visszhangok	160

D

Dátum és időpont beállítás	123
Díjközlési kód bevitelle	24, 149
Díjközlési kód használata (Díjközlési kód bevitelle)	24
DISA - DTMF beválasztás	41
DISA → DTMF beválasztás (DISA)	41
DISA biztonsági kód [512]	141
DISA biztonsági kód számjegyek [530]	142
DND → Hívásvédelem / "Ne zavarj")	88

E

Ebédidő	17, 132
Ébresztés	86, 152
Ébresztés beállítása más mellékállomásokra (Időzített riasztó hívás távvezérléssel [Ébresztő hívás])	117

EFA → Külső szolgáltatások elérése (External Feature Access [EFA])	99	Hangposta (VM) átadás	17, 101, 133
Egy beszélgetés felvétele (Beszélgetés rögzítése)	105	Hangposta integráció	100, 153
Egy gombnyomásos (automatikus) tárcsázás	16, 25, 132	Hangüzenet hagyása, lejátszása illetve törlése	78
Egy gombnyomással [Egy gombnyomásos (automatikus) tárcsázás]	25	Hangüzenet használata (Beépített hangüzenet [BV])	74
Egy hívás fogadása egy másik telefonról (Hívásátvétel)	46	Harmadik fél bevonása beszélgetés közben (Három résztvevős konferencia)	58
Egy későbbi hivatkozáshoz	7	Három résztvevős – öt résztvevős konferencia hívás kezdeményezése (Öt résztvevős konferencia)	60
Egy másik telefont csengető hívás fogadása (Hívásátvétel)	46	Három résztvevős konferencia	58, 155
Egyedi fővonal (S-CO)	16, 132	Háttérzene (BGM)	91
Egyénileg beállított gombok	16	Hibakeresés	146
Egygombos átadás	48	Hívás a bejövő hívásnapló segítségével	107
Éjszakai	17, 132	Hívás átadása (Hívásátadás)	48
Elmentett hívószám újratárcsázása	30	Hívás átadása	48
Előre beállított fél hívása a kézibeszélő felemelésével vagy az SP-PHONE/MONITOR gomb lenyomásával (Forró drót)	27	Hívás átadása külső félnek	49
Előre beállított fél hívása a kézibeszélő felemelésével vagy az SP-PHONE/MONITOR gomb lenyomásával → Forró drót	27, 149	Hívás átadása mellékállomásra az alközponton belül	48
Előre beprogramozott szám segítségével (Azonnali gyorstárcsázás)	28	Hívás kaputelefonra és kaputelefontól (Kaputelefon hívás)	97
Elsőbbségi fővonal kijelölés–bejövő	129	Hívás kivétele tartásból	51, 150
Elsőbbségi fővonal kijelölés–kimenő	129	Hívás kivétele várakoztatásból	53
		Hívás tartása egy rendszer-parkoló-zónában (Hívás várakoztatása)	52
F		Hívás tartásba tétele	50
Fejbeszélős üzemmód	64	Hívás tartásba tétele	50
Felügyelet nélküli konferencia	59	Hívás várakoztatása	52, 150
Figyelmeztető hang	161	Hívásainak átirányítása (Hívásátirányítás [FWD])	67
Fix gombok	15	Hívásainak átirányítása a beépített hangüzenetre	77
Fix vonalú SMS terminál támogatása	3	Hívásainak átirányítása hangposta rendszerre (Hangposta integráció)	100
FLASH/RECALL (Hurokmeگزszakítás/Újrahívás)	15	Hívásátirányítás (FWD)	68, 151
Foglalt vonal előzetes lefoglalása (Automatikus visszahívás [Várakozás foglalt vonalra])	31	Hívásátvétel	46, 150, 155
Foglaltsági hang	160	Hívásátvétel letiltása	47, 150
Fontos biztonsági és életvédelmi tájékoztató	4	Hívásfogadás a kézibeszélő felemelése nélkül (Hangostelefon üzemmódú hívásfogadás)	45
Forró drót	27, 149	Hívásnaplók kezelése	135
Fővonal (CO) csengetés kiválasztás	129	Hívásnaplók nyomtatása és törlése	136
Fővonalcsoport (G-CO)	16, 132	Hívások fogadása	44
Fővonalcsoporton vonal elérése	22, 149	Hívások kezdeményezése	20
Fővonalon hívószám elmentése ismételt híváshoz (Elmentett hívószám újratárcsázása)	30	Hívások vétele	44
Függelék	145	Hívásvédelem („Ne zavarj”) (DND) hang	161
FWD → Hívásátirányítás (FWD)	67	Hívó azonosító kiválasztása – Közös	17, 133
FWD/DND (Hívásátirányítás/Hívásvédelem [“Ne zavarj”])	16, 132	Hívó azonosító kiválasztása – Személyes	17, 132
		Hívó azonosító megjelenítése – Közös	17, 133
		Hívó azonosító megjelenítése – Személyes	17, 132
		Hogyan kell a lépéseket követni	18
		HOLD (Tartás)	15
		I	
		Időszolgálat	115, 154, 156
		Időzített riasztó hívás távvezérléssel [Ébresztő hívás]	117, 154
		Impulzus – DTMF átalakítás	66, 155
		INTERCOM (Belső hívás)	15
		J	
		Jelentkezés a főközpontból érkező, várakozó hívás jelzésre	57
		Jelentkezés alközponton belüli várakozó hívásra	55
		Jelentkezés személykeresésre/Személykeresés letiltása	85
		Jelentkezés várakozó hívásra	55
		Jelzőhangok	161
		Kaputelefon dallamcsengő típusok	158
		Kaputelefon hívás	97, 153
		Karakterek bevitelle	143
		Kezelő hívása	21, 149
		Kezelői/Rendszerfelelősi műveletek	113
H			
Ha az alközpontoz hangposta rendszer csatlakozik	100		
Ha fölérendelt alközpontot csatlakoztatott	99		
Ha kaputelefont/ajtónyitót csatlakoztatott	97		
Ha Panasonic rendszerkészüléket használ	15		
Hangbemondás kezdeményezése/Jelentkezés hangbemondásra	83		
Hangerő gomb	16		
Hangok	12		
Hangok azonosítása	157		
Hangostelefon üzemmód	20, 23, 44, 65		
Hangostelefon üzemmódú hívásfogadás	45		

Kézbeszélő/Fejbészélő kiválasztás → Fejbeszélős üzemmód	64	Nappali	17, 132
Kiemelkedő szolgáltatások	2	Navigátor gomb	16
Kijelző	12	Nyugtázó hangok	161
Kijelzős rendszerkészülék használata	107	O	
Kilépés a konferenciából (Felügyelet nélküli konferencia)	59	Öt résztvevős konferencia	60, 151
Kilépés egy csoportból (Log-in/Log-out)	73	P	
Kimenő üzenet (OGM) a DISA/UCD számára	41, 124	Partnerváltogatás	54
Kizárólagos tartás	50	PAUSE (Szünet)	15
Konferencia	16, 58, 132	Példák	13
Korlátozások	13	PROGRAM	16
Követelmények	135	Programozási információ	137
Közös (alközponti) rövidített hívószám nevek [011]	141	Programozható szolgáltatás (PF)	16
Közös (alközponti) rövidített hívószámok [001]	140	R	
Közös BV kimenő üzenetek felvétele, lejátszása illetve törlése	121	REDIAL (Újratárcsázás)	15
Közös BV OGM	74, 121	Rendszer (alközponti) jelszó	125, 135, 137
Közvetlen átlomásválasztás (DSS)	16, 132	Rendszerbeállítások megváltoztatása a programozási üzemmód segítségével	123
Közvetlen üzenet	75	Rendszerfelelősi jelszó	125, 135, 137
Külső (fővonal) fél hívása	21	Rendszerprogramozás	137, 140
Külső szolgáltatások elérése (EFA)	99, 153	Rövid üzenet szolgáltatás (SMS)	3
Külső szolgáltatások elérése (External Feature Access [EFA])	99	S	
L		Saját hívási jogainak (kategóriájának) használata egy másik mellékállomáson (Átvitt jogosultság)	40
LCS → Behallgatás felvétel alatti hívásba (LCS)	102	Saját mellékállomás szám ellenőrzés	131
LCS jelszó vezérlés	123	Saját mellékállomási hívószámának ellenőrzése (Saját mellékállomás szám ellenőrzés)	131
LCS törlés	17, 133	Save (Mentés)	16, 132
Log-in/Log-out (Bekapcsolódás/kilépés)	16, 73, 133, 151	SMS → Rövid üzenet szolgáltatás (SMS)	3
M		SP-PHONE (Hangostelefon)	15
Más mellékállomások lezárása (Mellékállomás lezárása távvezérléssel)	114	Személyes BV kimenő üzenetek felvétele, lejátszása illetve törlése	75
Másik mellékállomás hívása	20	Személyes BV OGM	74, 75
Mellékállomás elektronikus lezárása → Mellékállomás lezárása	72, 151	Személykeresés	83
Mellékállomás lezárása — MINDENT TÖRÖL	123	Személykeresés és hívásátadás	84
Mellékállomás lezárása	16, 72, 133, 151	Személykeresés tiltás	85
Mellékállomás lezárása távvezérléssel → Távoli mellékállomás lezárása	114	Szokásos tartás	50
Mellékállomás lezárása távvezérléssel	114	Szolgáltatás hívószámok	12
Mellékállomás programozása	128	Szolgáltatás hívószámok táblázata	149
Mellékállomása memóriájában tárolt számok segítségével (Gyorstárcsázás egyéni rövidített hívószámokkal)	26	Szolgáltatások beállítása	129
Mellékállomási beállítások megváltoztatása a programozási üzemmód segítségével	129	T	
Mellékállomási beállítások törlése	94, 153	Tájékoztató hang	160
Mellékállomási gyorstárcsázás → Gyorstárcsázás egyéni rövidített hívószámokkal	26, 149	TAM → Üzenetrögzítő (TAM)	46
Mellékállomási jelszó	40, 114, 125	Tárcsázás egyszerű módon	25
Mellékállomási jelszó beállítása	123	Tárcsázási hangok	159
Mellékállomásról programozott szolgáltatások alaphelyzetbe állítása → Mellékállomási beállítások törlése	94, 153	Tartás	50
MESSAGE (Üzenet)	15	Tartás riasztás hang	161
Mielőtt egy telefont üzemeltetne	12	Telefonjának beállítása az Ön igényeinek megfelelően	86
Mielőtt elhagyná helyét	67	Telefonjának egyéni beállításai (Mellékállomás programozása)	128
Mikrofon kikapcsolás	63	Telefonjának és alközpontjának egyéni beállításai	127
Milyen típusú telefonkészülékek alkalmazhatók?	12	Többi fővonal (O-CO)	16, 132
MONITOR	15	TRANSFER (Átadás)	15
Működés	11		

U

Újratárcsázás	29
Üzenet megjelenítése a hívó fél kijelzőjén (Üzenethagyási lehetőség)	70
Üzenethagyás - Várakozó üzenet jelzése	33, 150
Üzenethagyási lehetőség	71, 151
Üzenetrögzítő (TAM)	46

V

Várakozó hívás hangjelzés	161
Várakozó hívás hangjelzés küldése (BSS)	32, 155
Várakozó hívás hangjelzés küldése foglalt mellékállomásnak (Várakozó hívás jelzése foglalt mellékállomásnak [BSS])	32
Várakozó hívás hangjelzés típusának kiválasztása	130
Várakozó hívás jelzés vétele	89
Várakozó hívás jelzése foglalt mellékállomásnak	55, 89, 151, 153
Várakozó üzenet	16, 132
Várakozó üzenet egy másik mellékállomáson	16, 133
Várakozó üzenet egy másik mellékállomáson lezárása	36
Várakozó üzenet jelzés hagyás/A jelzést hagyó hívó visszahívása (Üzenethagyás – Várakozó üzenet jelzése)	33
Vezérlő szolgáltatások	114
VOICE CALL (Beszédhívás)	16
Vonalának védelme a jelzőhangoktól (Adatvonal biztosítás)	92

Panasonic Communications Co., Ltd.

1-62, 4-chome, Minoshima, Hakata-ku, Fukuoka 812-8531, Japan

Szerzői jog:

Jelen kézikönyv szerzői jogával a Panasonic Communication Co., Ltd. (PCC) rendelkezik. Ön ezt a kézikönyvet kizárólag belső használatra, ehhez a típushoz nyomtathatja ki. Ettől a felhasználástól eltekintve, a szerzői jogra vonatkozó törvények értelmében, a kézikönyv egészének vagy akár csak egy részének bármilyen más formában való reprodukálása tilos a PCC előzetes, írásos engedélye nélkül.

© 2005 Panasonic Communication Co., Ltd. Minden jog fenntartva.