

# Panasonic

## Hibrid IP alközpont

# Felhasználói kézikönyv

KX-TDA30/KX-TDA100

Típuszám: KX-TDA200/KX-TDA600



Köszönjük, hogy megvásárolta a Panasonic hibrid IP alközpontot.  
Mielőtt csatlakoztatná az alközpontot, kérjük olvassa végig figyelmesen ezt a kézikönyvet, és őrizze meg,  
mert a későbbiekben is hasznos lehet, ha valaminek utána kíván nézni.

**KX-TDA30: PSMPR szoftver fájl verzió 3.0000. vagy újabb**  
**KX-TDA100/KX-TDA200: PMPR szoftver fájl verzió 3.0000. vagy újabb**  
**KX-TDA600: PLMPR szoftver fájl verzió 3.1000. vagy újabb**

## Kiemelkedő szolgáltatások

### Call Center

Az alközpontban Bejövő híváselosztási csoportok (ICD csoportok) hozhatók létre, amelyek segítségével külső ügyfelek nagyszámú hívása fogadható. Egy mellékállomás felügyelőként működhet, és megfigyelheti a csoport többi tagját.



1.9. A Call Center használata (134. oldal)

### Hangposta integráció

Ha nem tudja fogadni hívásait, akkor átirányíthatja azokat a hangposta rendszerre, hogy a hívók üzenetet hagyhassanak az Ön postafiókjában.



1.10.5. Ha az alközpont-hoz hangposta rendszer csatlakozik (146. oldal)

### Zsinórnélküli rendszer

Az alközpont opcionálisan támogatja a Hordozható készülékek (PS) rendszerét. A PS-ek más, vezeték nélküli telefonkészülékekkel együtt használhatók az alközpontban.



Függelék (215. oldal)

### PC telefon / PC konzol

Ez az alközpont támogatja a PC telefont/PC konzolt, ha számítógépe egy USB interfészen át, adott Panasonic telefonokhoz csatlakozik. A PC telefon/PC konzol alközpontjának korszerű vezérlését és megfigyelését teszi lehetővé.

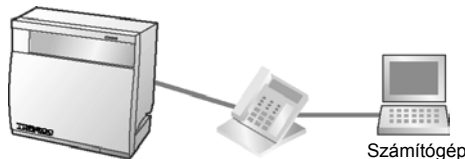

Forduljon a forgalmazóhoz.

### Egyszerű használat

Ha olyan Panasonic telefonkészüléket használ, amelyek rendelkeznek Navigátor gombbal/beállítótárcsával és kijelzővel, akkor Ön a kívánt szolgáltatást egyszerű módon érheti el. Ha a készülék tartalmaz jelzőlámpát, akkor segítségével a beérkező hívásról illetve a várakozó üzenetről is tudomást szerezhet.

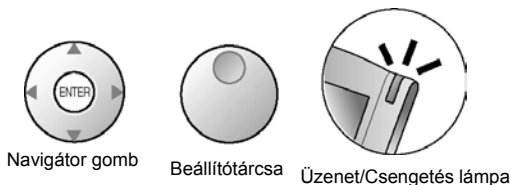

1.1. Mielőtt a telefonokat üzemeltetné (14. oldal)

### Hívásrészletező (Részletes egyéni számla – SMDR)

Az alközpont az alábbi információkat képes tárolni és kinyomtatni: a hívás dátuma, időpontja, a mellékállomási hívószáma, a tárcsázott szám, a hívás időtartama stb.

Date	Time	Ext	.....
01/02/02	10:03AM	1230	.....
01/02/02	11:07AM	2230	.....

Forduljon a forgalmazóhoz.

### **Beépített egyszerűsített hangüzenet**

Beállíthatja, hogy a rendszer a bejövő hívásokat az Ön saját üzenetfiókjába irányítsa tovább, és a hívók hangüzenetet hagyhassanak, amikor Ön nem tudja fogadni a hívásukat.

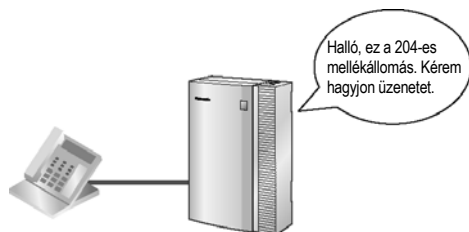

- 1.6.2. Hangüzenetek használata (Beépített egyszerűsített hangüzenet [SVM]) (csak a KX-TDA30 típusnál) (97. oldal)

### Ebben az útmutatóban:

- A rendszerkészülék rövidítése: „PT”.  
A hagyományos, kéthuzalos telefonkészülék rövidítése: „SLT”.  
A hordozható készülék rövidítése: „PS”.  
A kijelzős rendszerkészülék rövidítése: „Kijelzős PT”.  
A digitális rendszerkészülék rövidítése: „DPT”.
- Az egyes típusszámok nem tartalmazzák a végükön lévő, a felhasználási területre vonatkozó karaktereket.
- Az alközponti ábrákon a KX-TDA200 típus látható.
- Az alábbi ikonokat használjuk a leggyakrabban:



Tanácsok



Feltételek

## MEGJEGYZÉSEK

- Ez az útmutató arról nyújt alapvető információt, hogy a rendszerkészülékekről (PT-kről), hagyományos, kéthuzalos telefonkészülékekről (SLT-kről), hordozható készülékekről (PS-ekről) és Kezelői (DSS) konzolokról hogyan lehet elérni az általánosan használt alközponti funkciókat. Ha az egyes szolgáltatásokról vagy beállításokról részletesebb információra van szüksége, forduljon a forgalmazóhoz.
- Ennek az útmutatónak a tartalma egy adott, az útmutató címlapján jelzett szoftver verziójú alközpontira vonatkozik. Alközpontja szoftver verziójának ellenőrzéséhez forduljon a forgalmazóhoz.
- A berendezés műszaki adatait minden előzetes értesítés nélkül megváltoztathatjuk.

## Fontos figyelmeztetés

Mielőtt csatlakoztatná ezt a berendezést, kérjük ellenőrizze, hogy a tervezett környezet biztosítva van-e. A megfelelő teljesítőképesség nem garantált az alábbiakra:

- a berendezéshez csatlakoztatott összes eszközzel való együttműködés és kompatibilitás
- a távközlési társaságok által, a kapcsolódó hálózatokon keresztül biztosított szolgáltatások megfelelő működése és a velük való kompatibilitás

---

## Fontos biztonsági és életvédelmi tájékoztató

### **FIGYELMEZTETÉS**

- EZT A BERENDEZÉST CSAK SZAKKÉPZETT SZERVIZ SZEMÉLYZET TELEPÍTHETI ÉS ÜZEMELTETHETI.
- HA OLYAN MEGHIBÁSODÁS LÉP FEL, AMELYNEK EREDMÉNYEKÉPPEN A BERENDEZÉS BELSŐ RÉSZEI HOZZÁFÉRHETVÉ VÁLNAK, AZONNAL HÚZZA KI A HÁLÓZATI KÁBELT, ÉS KÜLDJE VISSZA A BERENDEZÉST A FORGALMAZÓHOZ.
- HÚZZA KI A BERENDEZÉST A KONNEKTORBÓL, HA FÜSTÖT ÉSZLEL, KELLEMETLEN SZAGOT ÉREZ VAGY SZOKATLAN HANGOT HALL. EZEK A KÖRÜLMÉNYEK TÜZET VAGY ÁRAMÜTÉST OKOZHATNAK. AMENNYIBEN A BERENDEZÉS MÁR NEM FÜSTÖL, VEGYE FEL A KAPCSOLATOT EGY SZERZŐDÖTT SZAKSZERVIZSEL.
- A TÁVKÖZLÉSI ÖSSZEKÖTTETÉSEKET A HÁLÓZATI CSATLAKOZÁS MEGSZÜNTETÉSE ELŐTT KELL ELTÁVOLÍTANIA A BERENDEZÉS ÁTHELYEZÉSÉT MEGELŐZŐEN. AZ ÁTHELYEZÉS UTÁN ELŐSZÖR A HÁLÓZATI KÁBELT CSATLAKOZTASSA, ÉS CSAK AZUTÁN A TÁVKÖZLÉSI ÖSSZEKÖTTETÉSEKET.
- EZ A BERENDEZÉS HÁROMERES, FÖLDELT CSATLAKOZÓVAL RENDELKEZIK, AMELYNEK KÜLÖN, FÖLDELŐ KIVEZETÉSE VAN. BIZTONSÁGTECHNIKAI OKOKBÓL EZ A CSATLAKOZÓ CSAK OLYAN, FÖLDELT, HÁLÓZATI DUGASZALJZATBA ILLESZKEDIK, AMELY A VONATKOZÓ ELŐÍRÁSOKNAK MEGFELELŐEN LETT TELEPÍTVE.
- A BERENDEZÉS TELJES FESZÜLTSGMENTESÍTÉSE CSAK A HÁLÓZATI KÁBELNEK A FALI CSATLAKOZÓBÓL TÖRTÉNŐ ELTÁVOLÍTÁSÁVAL VALÓSUL MEG.
- EGY ESETLEGES TŰZ KELETKEZÉSE ILLETVE EGY ÁRAMÜTÉS ELKERÜLÉSE ÉRDEKÉBEN NE TEGYE KI A BERENDEZÉST ESŐ ILLETVE SEMMILYEN MÁS NEDVESSÉG HATÁSÁNAK.
- A HÁLÓZATI KÁBEL HASZNÁLATOS FŐ MEGSZAKÍTÓ ESZKÖZKÉNT, EZÉRT BIZTOSÍTSA, HOGY A DUGASZALJ A BERENDEZÉS MELLETT, KÖNNYEN HOZZÁFÉRHETVŐ HELYEN LEGYEN ELHELYEZVE/TELEPÍTVE.
- A BERENDEZÉS SZTATIKUS ELEKTROMOSSÁGTÓL VALÓ MEGÓVÁSA ÉRDEKÉBEN NE ÉRINTSE MEG KÉZZEL AZ ALKÖZPONT EGYIK CSATLAKOZÓJÁT SEM.

### Fontos biztonsági és életvédelmi tájékoztató

Amikor használja ezt a berendezést, egy esetleges tűz keletkezése illetve egy áramütés vagy személyi sérülés kockázatának elkerülése érdekében az alábbiakban felsorolt alapvető biztonsági intézkedéseket mindig be kell tartania:

1. Ne használja ezt a berendezést víz mellett, például fürdőkád, mosdókagyló, konyhai mosogató, öblítő stb. mellett, kerülje a használatot nedves alagsorban, illetve úszómedence közelében is.
2. Viharos időben lehetőleg ne használja a vezetékes telefonokat. Egy villámlás áramütést okozhat, még ha távolabb csap is be.
3. Ne használja a telefont gázszivárgás bejelentésére a szivárgás közvetlen közelében.
4. Csak az útmutatóban jelzett hálózati zsinórt és akkumulátorokat használja. Az akkumulátorokat ne dobja tűzbe, mert felrobbanhatnak. A használt akkumulátoroktól a helyi előírásoknak megfelelően kell megszabadulnia.

**ŐRIZZE MEG EZT AZ ÚTMUTATÓT!**



A KX-TDA30E, a KX-TDA30NE, a KX-TDA30GR és a KX-TDA30CE típust úgy terveztük meg, hogy együttműködjenek az alábbiakkal:

- Az egyes európai országok analóg, nyilvános kapcsolt távbeszélő hálózatával (Public Switched Telephone Network – PSTN)
- Az ISDN Alapsebességű interfészt alkalmazó, pán-európai integrált szolgáltatású digitális hálózattal [Pan-European Integrated Services Digital Network (ISDN)]

A KX-TDA100E/KX-TDA200E, a KX-TDA100NE/KX-TDA200NE, a KXTDA100GR/KX-TDA200GR és a KX-TDA100CE/KX-TDA200CE típust úgy terveztük meg, hogy együttműködjenek az alábbiakkal:

- Az egyes európai országok analóg, nyilvános kapcsolt távbeszélő hálózatával (Public Switched Telephone Network – PSTN)
- Az ISDN Alapsebességű interfészt alkalmazó, pán-európai integrált szolgáltatású digitális hálózattal [Pan-European Integrated Services Digital Network (ISDN)]
- Az ISDN Primersebességű interfészt alkalmazó, pán-európai integrált szolgáltatású digitális hálózattal [Pan-European Integrated Services Digital Network (ISDN)]
- Az ONP 2048 kbit/s-os, digitálisan strukturált bérelt vonalakkal (D2048S)

A KX-TDA600E, a KX-TDA600NE, a KXTDA600GR és a KX-TDA600CE típust úgy terveztük meg, hogy együttműködjenek az alábbiakkal:

- Az egyes európai országok analóg, nyilvános kapcsolt távbeszélő hálózatával (Public Switched Telephone Network – PSTN)
- Az ISDN Alapsebességű interfészt alkalmazó, pán-európai integrált szolgáltatású digitális hálózattal [Pan-European Integrated Services Digital Network (ISDN)]
- Az ISDN Primersebességű interfészt alkalmazó, pán-európai integrált szolgáltatású digitális hálózattal [Pan-European Integrated Services Digital Network (ISDN)]
- Az ONP 2048 kbit/s-os, digitálisan strukturált bérelt vonalakkal (D2048S)

A Panasonic Communications Co., Ltd. /Panasonic Communications Company (U.K.) Ltd., kijelenti, hogy ez a berendezés megfelel az R&TTE (Rádiós és távközlési végberendezések) 1999/5/EC irányelv alapvető követelményeinek és más vonatkozó rendelkezéseinek.

Az ebben a kézikönyvben leírt, vonatkozó Panasonic termékek megfelelőségi nyilatkozata letölthető az alábbi webcímről:

**<http://www.doc.panasonic.de>**

Kapcsolatfelvétel:

Panasonic Services Europe  
a Division of Panasonic Marketing Europe GmbH  
Panasonic Testing Centre  
Winsbergring 15, 22525 Hamburg, Germany



## Fontos figyelmeztetés!

*Felhívjuk a figyelmét, hogy a DISA üzemmód rendelkezik olyan funkcióval, melynek révén az alközpontot valamely külső fővonalról felhívó fél ugyanolyan szolgáltatásokat vehet igénybe, mintha a rendszeren belüli mellékállomás lenne, azaz a külső állomásról, de az alközponton keresztül kimenő hívásokat kezdeményezhet.*

*Az alközpontok, megfelelő programozás illetve beállítás esetén lehetőséget nyújtanak arra, hogy kimenő hívást csak a beállított titkos kód megadása után lehessen kezdeményezni, vagy egyáltalán ne lehessen ezt a szolgáltatást használni. Ezáltal az alközpontba történő illetéktelen behatolás, a fővonalak jogosultsággal használata, és az ennek következtében felmerülő kár lehetősége minimálisra korlátozható.*

*Amennyiben Ön használja a DISA szolgáltatást, a fentiek alapján szeretnénk felhívni szíves figyelmüket arra, hogy az esetleges számlaviták, az illetéktelen behatolás és az ennek következtében felmerülő, másra át nem hárítható károk megelőzése érdekében a beállításokat minden esetben a legnagyobb gondossággal végezzék és ellenőrizzék le az alközpont üzembe helyezésével.*

## Vigyázat!

- Tartsa távol a berendezést a fűtőberendezésektől és az olyan elektromos zajt keltő eszközöktől, mint pl. a fénycsövek, motorok és televíziókészülékek. Ezek a zajforrások befolyásolhatják az alközpont teljesítőképességét.
- A berendezést óvni kell a portól, a párától, a magas (40°C feletti) hőmérséklettől és a rázkódtástól; ne tegye ki közvetlen napfénynek sem.
- Ha bármilyen probléma adódik a külső célállomások felé kezdeményezett hívásoknál, kövesse ezt az eljárást a fővonalak ellenőrzéséhez:
  1. Szüntesse meg az alközpont és az összes fővonal csatlakozását.
  2. Csatlakoztasson biztosan jól működő, hagyományos, kéthuzalos telefonkészülékeket (SLT-eket) az adott fővonalakra.
  3. Az SLT-k segítségével kezdeményezzen hívást egy külső célállomásra.  
Ha a hívást nem lehet rendben lebonyolítani, valami probléma lehet azzal a fővonalal, amelyhez az SLT csatlakozik. Vegye fel a kapcsolatot a telefontársasággal.  
Ha az összes SLT megfelelően működik, az alközponttal lehet probléma. Ne csatlakoztassa ismét a berendezést a fővonalakhoz mindaddig, amíg alközpontját meg nem javította egy Panasonic márkaszerviz.
- Soha ne próbáljon meg semmiféle vezeték, tűt stb. bedugni a berendezés szellőző illetve egyéb nyílásaiba.
- A ház tisztításához ne használjon benzint, hígítót vagy hasonló oldószert sem súrolószert. Törölje le egy puha ruhadarabbal.
- Amikor Panasonic típusú rendszerkészüléket (PT) használ, csak a megfelelő Panasonic kézikézikézet használja.
- A KX-T7601 USB modullal szállított PC telefon (ingyenes licenc verzió) felhasználóknak:  
A PC telefon szoftver összes szolgáltatása rendelkezésre áll a telepítés dátumától számított 90 napig. A periódus lejártá után a működtető képernyőn az alábbi gombok elérhetetlenné válnak:
  - Recording (Felvétel)
  - TAM (Üzenetrögzítő)
  - Voice Memo (Emlékeztető [memo] hangüzenet)
  - Text Memo (Szöveges emlékeztető [memo])
  - Speed (Sebesség)A kipróbálási időszak után a megfelelő szolgáltatások használatához kérjük vásárolja meg a KX-TDA0350 (PC telefon, 5 licenc) berendezést.

---

## Kizárólag az Európai Unióban élő felhasználók számára

- **Tájékoztató az elektromos és elektronikus berendezések hulladékainak ártalmatlanításáról (háztartások)**

Ha ez a szimbólum szerepel a termékeken és/vagy a mellékelt dokumentumokon, az elhasznált elektromos és elektronikus termékeket nem szabad keverni az általános háztartási szeméttel. A megfelelő kezelés, visszanyerés és újrahasznosítás érdekében kérjük, szállítsák az ilyen termékeket a kijelölt gyűjtőhelyekre, ahol térítésmentesen átveszik azokat. Más lehetőségként bizonyos országokban a termékeket a helyi kiskereskedője is visszaveheti, amennyiben hasonló, új terméket vásárol. A termék megfelelő ártalmatlanításával segít megőrizni az értékes erőforrásokat és megelőzheti a környezetre és az egészségre esetleg ártalmas hatásokat, amelyeket a hulladékok helytelen kezelése egyébként okozhat. Kérjük, lépjen kapcsolatba a helyi hatósággal további információért a legközelebbi kijelölt begyűjtő hely fellelhetőségét illetően. A nemzeti törvények értelmében az ilyen hulladék helytelen ártalmatlanítása esetén büntetést szabhatnak ki.

- **Üzleti felhasználók az Európai Unióban**

Amennyiben elektromos vagy elektronikus berendezést kíván ártalmatlanítani, kérjük, lépjen kapcsolatba kereskedőjével vagy szállítójával további információkért.

- **Tájékoztatás az ártalmatlanítással kapcsolatban az Európai Unión kívüli országok esetében**

Ez a szimbólum csak az Európai Unióban érvényes. Amennyiben ezt a terméket kívánja ártalmatlanítani, kérjük, lépjen kapcsolatba a helyi hatósággal, illetve kereskedőjével, és érdeklődjön az ártalmatlanítás megfelelő módjáról.





---

## Egy későbbi hivatkozáshoz

Kérjük, nyomtassa ki, töltsse ki, és őrizze meg az alábbi információt egy későbbi hivatkozáshoz.

### Megjegyzés

A berendezés gyári száma a ráragasztott címkén található. Saját érdekében, kérjük írja be a típusszámot és ezt a számot a megfelelő helyre, a felhasználói kézikönyvet pedig a vásárlási bizonylattal együtt őrizze meg, mert egy esetleges lopás esetén illetve egy későbbi hivatkozásnál ezek szolgálnak igazolásként.

TÍPUSSZÁM

\_\_\_\_\_

GYÁRI SZÁM

\_\_\_\_\_

A VÁSÁRLÁS IDŐPONTJA

\_\_\_\_\_

A FORGALMAZÓ CÉG NEVE

\_\_\_\_\_

A FORGALMAZÓ CÉG CÍME

\_\_\_\_\_

\_\_\_\_\_

\_\_\_\_\_

\_\_\_\_\_

A FORGALMAZÓ CÉG TELEFONSZÁMA

\_\_\_\_\_

# Tartalomjegyzék

<b>1. Működés</b>	<b>13</b>
1.1. Mielőtt a telefonokat üzemeltetné	14
1.1.1. Mielőtt a telefonokat üzemeltetné	14
1.2. Hívások kezdeményezése	25
1.2.1. Alapvető hívásfajták	25
1.2.2. Tárcsázás egyszerű módon	30
1.2.3. Ismételt hívás (Újratárcsázás)	34
1.2.4. Amikor a hívott vonal foglalt vagy nem jelentkezik	35
1.2.5. ISDN szolgáltatások elérése (Hozzáférés az ISDN szolgáltatásokhoz)	43
1.2.6. A hívásjelzési mód megváltoztatása (Átkapcsolható hívásjelzés – csengetéssel / beszédhanggal)	44
1.2.7. Hívás korlátozások nélkül	45
1.2.8. A hívott fél közvetlen elérése bejövő fővonalai hívásnál (DTMF beválasztás [DISA])	46
1.2.9. Telefonjának beállítása egy másik mellékállomásról vagy a DTMF beválasztás segítségével (Beállítás távvezérléssel)	49
1.3. Hívások vétele	50
1.3.1. Hívások fogadása	50
1.3.2. Hívásfogadás a kézibeszélő felemelése nélkül (Hangostelefon üzemmódú hívásfogadás)	51
1.3.3. Egy másik mellékállomást csengető hívás átvétele (Hívásátvétel)	52
1.3.4. Külső hangszórón jelentkező hívás fogadása (Fővonalai hívás fogadása bármelyik mellékállomásról [TAFAS])	53
1.3.5. Az ANSWER/RELEASE (Hívásfogadás/Bontás) gomb használata	54
1.3.6. A rosszakaratú hívók azonosítása (Rosszakaratú hívás azonosítás [MCID])	56
1.4. Beszélgetés közben	57
1.4.1. Hívás átadása (Hívásátadás)	57
1.4.2. Hívás tartásba tétele	61
1.4.3. Beszélgetés két féllel felváltva (Partnerváltogatás)	65
1.4.4. Jelentkezés várakozó hívásra	67
1.4.5. Több résztvevős beszélgetés	71
1.4.6. Némitás	80
1.4.7. Behallgatás engedélyezése mások számára (Kihangosítás felemelt kézibeszélő mellett)	81
1.4.8. A fejbeszélő használata (Fejbeszélős üzemmód)	82
1.5. A PDN/SDN (Elsődleges hívószám/Másodlagos hívószám) gomb használata	84
1.5.1. Elsődleges hívószám (PDN)/Másodlagos hívószám (SDN) mellékállomás (MPR szoftver fájl verzió 3.1000. vagy újabb)	84
1.6. Mielőtt elhagyná helyét	88
1.6.1. Hívások átirányítása	88
1.6.2. Hangüzenetek használata (Beépített egyszerűsített hangüzenet [SVM]) (csak a KX-TDA30 típusnál)	97
1.6.3. Az Ön üzenetének megjelenítése a hívó fél kijelzőjén (Üzenethagyási lehetőség)	108
1.6.4. Annak megakadályozása, hogy mások használják az Ön telefonját (Mellékállomás lezárása)	110
1.7. Hangbemondás kezdeményezése / Jelentkezés hangbemondásra	112
1.7.1. Személykeresés	112
1.7.2. Jelentkezés személykeresésre / Személykeresés letiltása	114
1.7.3. Hangbemondás kezdeményezése és több résztvevős beszélgetés (közvetítéssel)	115
1.8. Telefonjának beállítása az Ön igényeinek megfelelően	118
1.8.1. Az időzített riasztó hívás beállítása (Ébresztés)	118
1.8.2. A bejövő hívások elutasítása (Hívásvédelem / „Ne zavarj” [DND])	120
1.8.3. Várakozó hívás jelzés vétele (Várakozó hívás jelzése / Érkező hívás bejelentése felemelt kézibeszélő mellett [OHCA] / „Kezelői” OHCA)	123
1.8.4. Az Ön telefonszámának megjelenítése a hívott fél és a hívó fél telefonjának kijelzőjén (hívó / kapcsolt vonal azonosságának megjelenítése [CLIP / COLP])	124

1.8.5.	Az Ön telefonszáma megjelenítésének letiltása a hívó fél telefonjának kijelzőjén (Kapcsolt vonal azonosságának korlátozása / tiltása [COLR]).....	125
1.8.6.	Az Ön telefonszáma megjelenítésének letiltása a hívott fél telefonjának kijelzőjén (Hívó vonal azonosságának korlátozása / tiltása [CLIR]).....	126
1.8.7.	Az Ön hívásába való belépés megtiltása (Befigyelés letiltása).....	127
1.8.8.	A háttérzene bekapcsolása (BGM).....	128
1.8.9.	Vonalának védelme a jelzőhangoktól (Adatvonal biztosítás).....	129
1.8.10.	Az időszolgálat állapotának ellenőrzése.....	130
1.8.11.	A párhuzamosan csatlakoztatott telefonkészülék csengetésének beállítása (Párhuzamos telefon csatlakoztatás).....	131
1.8.12.	Hordozható készülékének párhuzamos használata egy vezetékes telefontal (Zsinór nélküli kiegészítő berendezés ívpont [XDP] párhuzamos üzemmódja).....	132
1.8.13.	A szolgáltatások beállításainak törlése mellékállomásán (Mellékállomási beállítások törlése).....	133
<b>1.9.</b>	<b>A Call Center használata.....</b>	<b>134</b>
1.9.1.	Kilépés egy bejövő híváelosztási csoportból (Log-in / Log-out, Tranzakció [Ügyviteli idő]).....	134
1.9.2.	Egy bejövő híváelosztási csoport hívásállapotának megfigyelése és vezérlése (Bejövő híváelosztási csoport figyelése).....	137
1.9.3.	Várakozó hívás átirányítása (Manuális várólista újrainyítása).....	140
<b>1.10.</b>	<b>A felhasználó által biztosított berendezések használata.....</b>	<b>141</b>
1.10.1.	Ha kaputelefont / ajtónyitót csatlakoztatott.....	141
1.10.2.	Ha külső jelfogót csatlakoztatott.....	143
1.10.3.	Ha külső érzékelőt csatlakoztatott.....	144
1.10.4.	Ha fölrendelt alközpontot csatlakoztatott.....	145
1.10.5.	Ha az alközpontozhoz hangposta rendszer csatlakozik.....	146
<b>1.11.</b>	<b>Adminisztratív szolgáltatások.....</b>	<b>152</b>
1.11.1.	Telefonok használata hotel-típusú környezetben (Vendéglátási szolgáltatások).....	152
1.11.2.	Információ rögzítése előre programozott üzenetek segítségével (Üzenetek kinyomtatása).....	158
<b>1.12.</b>	<b>Miután új helyre költözött az irodában.....</b>	<b>159</b>
1.12.1.	Az Ön előző mellékállomási beállításainak használata (Átvitt mellékállomás).....	159
<b>1.13.</b>	<b>Kijelzős rendszerkészülék használata.....</b>	<b>160</b>
1.13.1.	A hívásnapló használata.....	160
1.13.2.	A telefonkönyvek használata.....	164
1.13.3.	Rendszerszolgáltatások elérése (Hozzáférés a rendszerszolgáltatásokhoz).....	172
<b>2.</b>	<b>Rendszerfelelősi műveletek.....</b>	<b>173</b>
<b>2.1.</b>	<b>Vezérlő szolgáltatások.....</b>	<b>174</b>
2.1.1.	Mellékállomás vezérlése.....	174
2.1.2.	Az Időszolgálat üzemmód vezérlése.....	175
2.1.3.	A Korlátozási szint vezérlése (Tárcsázási hang átadás).....	177
2.1.4.	Külső háttérzene bekapcsolása (Háttérzene [BGM] – külső).....	178
2.1.5.	Kimenő üzenetek (OGM) (Bejelentkező szövegek/Üdvözlések) felvétele.....	179
2.1.6.	Elérhetetlen fővonal lefoglalásának engedélyezése felhasználók számára (Trönk kiszúrás).....	182
2.1.7.	Hálózati közvetlen állomásválasztás (NDSS) figyelés megszüntetése.....	183
<b>3.</b>	<b>Telefonjának és alközpontjának egyéni beállításai.....</b>	<b>185</b>
<b>3.1.</b>	<b>Telefonjának egyéni beállításai (Mellékállomás programozása).....</b>	<b>186</b>
3.1.1.	Telefonjának egyéni beállításai (Mellékállomás programozása).....	186
3.1.2.	A programozási üzemmód beállításai.....	188
3.1.3.	A gombok egyéni beállításai.....	199
<b>3.2.</b>	<b>Rendszerfelelősi programozás.....</b>	<b>204</b>
3.2.1.	Programozási információ.....	204
3.2.2.	Rendszerfelelősi programozás.....	205
<b>3.3.</b>	<b>Alközpontjának egyéni beállításai (Rendszerprogramozás).....</b>	<b>207</b>

---

3.3.1.	Programozási információ .....	207
3.3.2.	Rendszerprogramozás .....	210
<b>4.</b>	<b>Függelék .....</b>	<b>215</b>
<b>4.1.</b>	<b>Hibakeresés .....</b>	<b>216</b>
4.1.1.	Hibakeresés .....	216
<b>4.2.</b>	<b>Szolgáltatás hívószámok táblázata .....</b>	<b>219</b>
4.2.1.	Szolgáltatás hívószámok táblázata .....	219
<b>4.3.</b>	<b>Mi ez a hang? .....</b>	<b>230</b>
4.3.1.	Mi ez a hang? .....	230
<b>4.4.</b>	<b>Változtatások az előző kiadáshoz képest .....</b>	<b>234</b>
4.4.1.	KX-TDA600 PLMPR szoftver fájl verzió 3.1xxx .....	234
4.4.2.	KX-TDA100/KX-TDA200 PMPR szoftver fájl verzió 1.1xxx .....	235
4.4.3.	KX-TDA100/KX-TDA200 PMPR szoftver fájl verzió 2.0xxx .....	236
4.4.4.	KX-TDA100/KX-TDA200 PMPR szoftver fájl verzió 3.0xxx .....	237
4.4.5.	KX-TDA30 PSMPR szoftver fájl verzió 1.1xxx .....	238
4.4.6.	KX-TDA30 PSMPR szoftver fájl verzió 2.0xxx .....	239
4.4.7.	KX-TDA30 PSMPR szoftver fájl verzió 2.2xxx .....	240
4.4.8.	KX-TDA30 PSMPR szoftver fájl verzió 3.0xxx .....	241
	<b>Tárgymutató .....</b>	<b>243</b>

---

# 1. fejezet

## Működés

*Ez a fejezet lépésről lépésre mutatja meg Önnek az egyes szolgáltatások használatát. Olvassa el ezt a fejezetet, hogy alközpontjának számos, hasznos szolgáltatásával megismerkedhessen.*

## 1.1. Mielőtt a telefonokat üzemeltetné

### 1.1.1. Mielőtt a telefonokat üzemeltetné

#### ◆◆ Milyen típusú telefonkészülékek alkalmazhatók?

Ön hagyományos, kéthuzalos telefonkészüléket (SLT), például tárcsás készüléket, vagy Panasonic rendszerkészüléket (PT) is használhat, például a KX-T7636 vagy KX-NT136 típust. Használhat Panasonic hordozható készüléket (PS) is, pl. KX-TCA255 vagy KX-TD7690 típust. A szolgáltatásokat az alkalmazott telefonkészülék típusától függően vegye igénybe. Ha speciális funkciógombbal, például  (Újratárcsázás) gombbal vagy kijelzővel (Kijelzős-PT) vagy mindkettővel ellátott Panasonic rendszerkészüléket használ, akkor az egyszerű programozás érdekében követheti a gomb működtetéseket, illetve a kijelző üzeneteit.

Ha megnövelt kijelzőjű telefonkészüléket használ (pl. KX-T7636) akkor a szolgáltatások használatához követheti a kijelzett üzeneteket. Ha telefonkészülékén nincsenek funkciógombok és/vagy kijelző, akkor Ön az alközpontot a szolgáltatások hívószámának beadásával működtetheti. Kövesse az Ön telefonkészülékéről elérhető működtetést. Ha kezelői konzolt használ, akkor a kezelőn lévő gombokat ugyanúgy használhatja, mint a hozzá csatlakozó rendszerkészülék gombjait.



- Ha olyan Panasonic rendszerkészüléket használ, amelyiken nincs funkciógomb, akkor a nem használt rugalmas gombok egyikét átprogramozhatja a kívánt funkcióra. Kérjük olvassa el a „3.1.3. A gombok egyéni beállításai” című fejezetet.

#### Hordozható készülékének (PS) bejelentkezése (regisztráció)

Önnek hordozható készülékével még az első használat előtt be kell jelentkeznie az alközpontban, és rendszerprogramozással meg kell határoznia mellékállomási hívószámát. A hordozható készüléke mellékállomási hívószámának ellenőrzéséhez olvassa el a „3.1.2. A programozási üzemmód beállítása” fejezetben lévő táblázatban „Az Ön mellékállomására vonatkozó információ” sort.

#### ◆◆ Szolgáltatás hívószámok

Bizonyos szolgáltatások működtetéséhez Önnek be kell adnia az előre kijelölt szolgáltatás hívószámot (és szükség esetén egy további paramétert is).

A szolgáltatás hívószámok két típusát alkalmazzuk:

- Rugalmas (programozható) szolgáltatás hívószám
- Fix szolgáltatás hívószám

A fix szolgáltatás hívószámok nem változtathatók meg. A könnyebb használat érdekében a rugalmas hívószámokat azonban más számokra változtathatja. Ha a szolgáltatás hívószámokon változtatni kíván, forduljon a forgalmazóhoz. Ebben az útmutatóban a szolgáltatások használatának leírásánál a (gyárilag beállított) alapértelmezésű számokat használjuk.

A rugalmas hívószámokat -ként (félig sötétített gombként) ábrázoljuk. Ha megváltoztatta a szolgáltatás hívószámát, akkor használja az újonnan programozott számot. Írja be az új számot a „4.2.1. Szolgáltatás hívószám táblázatba” (Függelék).

#### Megjegyzés

A rugalmas szolgáltatás hívószámok alapértelmezett értéke országotól/körzetektől függően változhat.



**Ha olyan kéthuzalos telefonkészüléket használ, amely nem rendelkezik „\*” illetve „#” gombbal, akkor nem tudja használni azokat a szolgáltatásokat, amelyek hívószámukban tartalmazzák a „\*” illetve „#” karaktert.**

## ◆◆ Hangok

Egy szolgáltatás használata közben vagy után a nyugtázáshoz különböző hangokat hall. Ezek jelentését lásd a „4.3.1. Mi ez a hang?” című fejezetben (Függelék).

## ◆◆ Kijelző

Ebben a kézikönyvben találkozhat „a kijelző ...” kifejezéssel. Ez a Panasonic rendszerkészülék kijelzőjét jelenti. Ha telefonkészüléke nem Panasonic gyártmányú, kijelzős rendszerkészülék, akkor az üzenet nem jelenik meg.

Ha Panasonic gyártmányú, kijelzős rendszerkészüléket használ, akkor a kijelző segítségével ellenőrizheti a beállításokat. Néhány rendszerkészülék segíti is Önt a szolgáltatások egyszerű elérésében. A működtetéstől függő üzenet jelenik meg rajtuk. Ha a kijelző oldalán vagy alatt lévő, megfelelő gombot megnyomja, vagy lenyomja a Navigátor gombot, akkor elérheti a kívánt szolgáltatást.

Ezen túlmenően, a rendszerkészülék kijelzőjétől függően, Ön a kijelző üzeneteit felhasználva veheti igénybe a szolgáltatásokat, illetve kezdeményezhet hívásokat. Kérjük, olvassa el az „1.13. Kijelzős rendszerkészülék használata” című fejezetet.

### Megjegyzés

Ebben a kézikönyvben a kijelzőn megjelenő üzenetek angol (magyar) nyelvűek.

### Az Ön mellékállomási hívószáma

Ha kijelzős Panasonic rendszerkészüléket használ, a kijelzőn ellenőrizheti saját mellékállomási hívószámát. Nyomja le a TRANSFER gombot vagy a Szoftver (S1) gombot, amikor a kézibeszélő a helyén van, és az SP-PHONE/MONITOR gomb nincs lenyomva.

## ◆◆ A Navigátor gomb/Beállítótárca (Jog Dial)/Hangerő gomb használata

A Navigátor gombot a kijelző kontrasztjának beállítására, a hangerő szabályozására illetve a kijelzőn a kívánt adat megkeresésére használhatja. Nyomja le a Navigátor/Hangerő gombot, vagy forgassa el a beállítótárcsát a kívánt irányban. A kontraszt és a hangerő illetve az adatok az alábbiak szerint változnak:

Navigátor gomb	Beállítótárca (Jog Dial)	Hangerő gomb
<p><b>Fel</b> (A szint <b>nő</b>)</p> <p><b>Bal</b>      <b>Jobb</b></p> <p><b>Le</b> (A szint <b>csökken</b>)</p>	<p><b>Balra</b> (az óramutató járásával ellentétesen)</p> <p>A szint <b>csökken</b></p> <p><b>Jobbra</b> (az óramutató járásával megegyezően)</p> <p>A szint <b>nő</b></p>	<p><b>Fel</b> (A szint <b>nő</b>)</p> <p><b>Le</b> (A szint <b>csökken</b>)</p>



## ◆◆ Példák

















A példaként szereplő kijelzéseken és rajzokon egy KX-TDA200-hoz csatlakoztatott telefonkészüléket használtunk.

## ◆◆ Korlátozások

Bizonyos szolgáltatások a rendszerprogramozástól és az éppen használt telefonkészülék típusától függően letilthatók az Ön mellékállomásán.

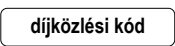
## ◆◆ Az ikonok leírása

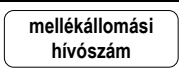

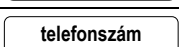
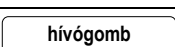











Az alábbi ikonok megmutatják Önnek a szolgáltatás elérhetőségét, magyarázatul szolgálnak és rendelkeznek a szolgáltatások igénybe vételének módjáról.

	Ez a szolgáltatás nem vehető igénybe hagyományos, kéthuzalos telefonkészülékről.	 (CO) vagy  vagy 	Fővonal lefoglalása (az alábbiak egyike): <ul style="list-style-type: none"> <li>• Nyomja le a CO gombot.</li> <li>• Tárcsázza a fővonal előválasztó kódját, a „0”-t vagy a „9”-et.</li> <li>• Tárcsázza a fővonalcsoport elérési számát és a fővonalcsoport számát.</li> </ul>
	A vonatkozó programozáshoz olvassa el a „Programozás”-t, ha szüksége van rá.		
	Híváskezdeményezés (az alábbiak egyike): <ul style="list-style-type: none"> <li>• Emelje fel a kézibeszélőt.</li> <li>• Nyomja le az SP-PHONE gombot.</li> <li>• Nyomja le a MONITOR gombot. (Ha beszélgetni kíván, emelje fel a kézibeszélőt.)</li> <li>• Nyomja le a TALK gombot.</li> </ul>		Nyomja le a kaputelefonon a hívógombot.
	Bontás (az alábbiak egyike): <ul style="list-style-type: none"> <li>• Tegye a helyére a kézibeszélőt.</li> <li>• Nyomja le az SP-PHONE gombot.</li> <li>• Nyomja le a MONITOR gombot.</li> <li>• Nyomja le a CANCEL gombot.</li> </ul>		Nyomja le egy pillanatra a készülék villóját.
	Nyomja le a megfelelő funkciógombot a rendszerkészüléken.		Beszéljen.
	Adja be a kívánt számot. <Példák>  Adja be a díjközlési kódot.		Ön foglaltsági, nyugtázó, tárcsázási hangot, csengetést vagy csengetési visszhangot hall.  F. hang: foglaltsági hang Ny. hang: nyugtázó hang T. hang: tárcsázási hang Cs. hang: csengetés Cs. v. hang: csengetési visszhang
	Tárcsázza a mellékállomási hívószámot.		Tárcsázza a külső telefonszámot.
	Tárcsázza a telefonszámot.		Nyomja le bármelyik hívógombot (0-9, *, #).

















## ◆◆ Ha Panasonic rendszerkészüléket használ















Ha Panasonic rendszerkészüléket és kezelői konzolt használ, azokon számos, az alábbiakban felsorolt, hasznos funkciógombot találhat. A hordozható készülékkel rendelkező felhasználók kérjük, olvassák el a PS „Kezelési útmutatóját”. Ezek a gombok a kezelést egyszerűvé teszik. A táblázatban szereplő rajzok eltérhetnek az Ön készülékén lévő gombok megjelenési formájától.











### Fix gombok

	<p><b>CO (Fővonal):</b> Külső (Fővonal) hívás kezdeményezésére illetve fogadására szolgál. (Ehhez gomb hozzárendelés szükséges.) Funkciógombként is használható. (Ehhez gomb hozzárendelés szükséges.) (Bizonyos telefonkészülékeken csak a fővonal száma [pl.: 1, 2] látható.)</p>	   	<p><b>SP-PHONE (Hangostelefon):</b> A hangostelefon (kétirányú kihangosítás) üzemmódhoz használatos.</p>
   	<p><b>AUTO DIAL/STORE (Automatikus tárcsázás/Tárolás):</b> Alközponti (rendszer)/mellékállomási (egyéni) gyorstárcsázásra illetve a programozás során bevitt változtatások tárolására szolgál.</p>	 	<p><b>PAUSE (Szünet):</b> A tárcsázandó számjegyek tárolásakor a számjegyek közötti szünet beiktatására szolgál. Ha a telefonkészülékén nincs PROGRAM gomb, akkor helyette ez a gomb használható.</p>
 	<p><b>REDIAL (Újratárcsázás):</b> Az utoljára hívott szám újratárcsázására szolgál.</p>	 	<p><b>MESSAGE (Üzenet):</b> Várakozó üzenet jelzés meghagyására vagy az üzenetet hagyó fél visszahívására szolgál.</p>

1.1. Mielőtt a telefonokat üzemeltetné

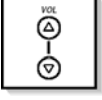
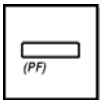
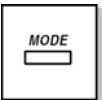
   	<p><b>INTERCOM (Belső hívás):</b> Belső hívások kezdeményezésére illetve fogadására szolgál.</p>		<p><b>Soft (Szoftver) gombok:</b> A kijelző alsó sorában megjelenő funkció vagy művelet kiválasztására szolgál.</p>
 	<p><b>MONITOR:</b> Hangostelefon üzemmódú tárcsázásra szolgál. Ön a partner hangját a kézi-beszélő felemelése nélkül hallgathatja.</p>	   	<p><b>AUTO ANS/MUTE (Automatikus hívásfogadás/Némítás):</b> Hangostelefon (kihangsított) üzemmódban a beérkező belső hívás fogadására szolgál, illetve egy beszélgetés során a mikrofon némítására használatos.</p>
   	<p><b>TRANSFER (Átadás):</b> Egy hívás másik félnek történő átadására szolgál.</p>	 	<p><b>HOLD (Tartás):</b> Egy hívás tartásba vételére szolgál.</p>

 	<p><b>FLASH/RECALL (Hurokmegszakítás/Újrahívás):</b></p> <p>Az aktuális hívás elbontására és egy újabb hívás kezdeményezésére szolgál anélkül, hogy a kézibeszélőt vissza kellene tenni a helyére. Ez a gomb a CANCEL (Mégsem/Törlés) gombként is funkcionál, ha a kézibeszélő a helyén van, és nincs megnyomva az SP-PHONE/MONITOR gomb.</p>	 	<p><b>CONF (Konferencia):</b></p> <p>Több résztvevős beszélgetés létrehozására szolgál.</p>
 	<p><b>VOICE CALL/MUTE (Beszédhívás/Némítás):</b></p> <p>Egy belső hívásba való automatikus behallgatásra szolgál, de nem használható hangostelefonos (kihangsított) beszélgetésekhez. Beszélgetés alatt a kézibeszélő mikrofonjának némítására is használatos.</p>	 	<p><b>Hívásátirányítás (FWD)/ Hívásvédelem (DND) („Ne zavarj”):</b></p> <p>A hívásátirányítás vagy hívásvédelem végrehajtására szolgál.</p>
    	<p><b>PROGRAM:</b></p> <p>A programozási üzemmódba való belépésre illetve az onnan való kilépésre használatos.</p>	 	<p><b>ANSWER (Hívásfogadás):</b></p> <p>Bejövő hívás fogadására szolgál.</p>

 	<p><b>RELEASE (Bontás):</b> A vonal bontására szolgál.</p>	     	<p><b>Navigátor gomb/Beállítótárcsa (Jog Dial)/Hangerő gomb:</b> A hangerő és a kijelző kontrasztjának beállítására szolgál, illetve az egyes funkciókhoz a kívánt adatok kiválasztására használatos.</p>
	<p><b>Programozható szolgáltatás (PF):</b> A CO gombok felső részén vagy a kezelői konzolon helyezkedik el. Kijelöli a kívánt gombot, és a tárolt funkció elérésére szolgál. Legtöbbször automatikus hívógombként használatos. (Bizonyos telefonkészülékeken csak „F”-fel és egy számmal van jelölve.)</p>		<p><b>MODE (Üzem mód):</b> A kijelző váltására szolgál a különböző funkciók eléréséhez.</p>
	<p><b>SELECT (Választás):</b> A megjelent adat kiválasztására illetve a kijelzett telefonszám hívására szolgál.</p>		<p><b>SHIFT (Váltó):</b> A Soft (Szoftver) gombok funkciói második szintjének elérésére szolgál.</p>
	<p><b>ENTER (Bevitel):</b> A kiválasztott adat nyugtázására szolgál.</p>		<p><b>CANCEL (Törlés):</b> A kiválasztott adat törlésére szolgál.</p>

**Egyénileg beállított gombok**

Ha a kifejezés zárójelben van, mint pl. ebben a fejezetben a (Díjközlés), akkor az azt jelenti, hogy egy rugalmas gomb lett „Díjközlés” gombbá változtatva. A testreszabáshoz olvassa el a „3.1.3. A gombok egyéni beállításai” fejezetet.

Gombok	Szolgáltatás
Általános fővonal (L-CO)	Kimenő, fővonalhi hívások kezdeményezésénél egy szabad fővonal elérésére használatos. Ezen a gombon jelenik meg minden bejövő, fővonalhi hívás, bármelyik fővonalon is érkezik.
Fővonalcsoport (G-CO)	Kimenő, fővonalhi hívások kezdeményezésénél egy szabad fővonal elérésére használatos egy megadott fővonalcsoportban. Ezen a gombon jelennek meg azok a bejövő, fővonalhi hívások, amelyek az adott fővonalcsoportból érkezők.

Gombok	Szolgáltatás
Egyedi fővonal (S-CO)	Egy adott fővonal elérésére szolgál, fővonalhi hívások kezdeményezésénél illetve fogadásánál.
Közvetlen állomásválasztó (DSS)	Egy mellékállomás egy gombnyomásos elérésére szolgál. Más funkciógombbá is változtatható.
Egy gombnyomásos (automatikus) tárcsázó	A kívánt fél vagy rendszerszolgáltatás egy gombnyomásos elérésére használatos.
Bejövő híváelosztási csoport (ICD csoport)	Egy adott, bejövő híváelosztási csoport elérésére szolgál, hívások kezdeményezésénél illetve fogadásánál.
Várakozó üzenet (Message)	Várakozó üzenet jelzés meghagyására vagy az üzenetet hagyó fél visszahívására szolgál.
Várakozó üzenet egy másik mellékállomáshoz (Message for Another Extension)	Várakozó üzenet (Message) gombként használatos egy másik mellékállomás számára.
Hívásátírányítás (FWD)/Hívásvédelem (DND) – Mindkét hívástípusra	Az összes hívás átírányítására szolgál egy megadott célállomásra, illetve az összes hívás elutasítására használatos.
FWD/DND – Külső hívásokra	A külső hívások átírányítására szolgál egy megadott célállomásra, illetve a külső hívások elutasítására használatos.
FWD/DND – Belső hívásokra	A belső hívások átírányítására szolgál egy megadott célállomásra, illetve a belső hívások elutasítására használatos.
Átírányítási csoport (Group FWD) – Mindkét hívástípusra	A csoportjára érkező, összes hívás átírányítására szolgál egy megadott célállomásra.
Átírányítási csoport (Group FWD) – Külső hívásokra	A csoportjára érkező, külső hívások átírányítására szolgál egy megadott célállomásra.
Átírányítási csoport (Group FWD) – Belső hívásokra	A csoportjára érkező, belső hívások átírányítására szolgál egy megadott célállomásra.
Díjközlés (Account)	Díjközlési kód bevitelére szolgál.
Konferencia (Conference)	Több résztvevős beszélgetés létrehozására szolgál.
Befejezés (Terminate)	Az aktuális hívás befejezésére, és egy újabb hívás bontás nélküli kezdeményezésére szolgál.
Külső szolgáltatások elérése (EFA)	A fölrendelt alközpont illetve a telefontársaság által kínált, speciális szolgáltatások elérésére használatos.
Hívás tarifa (Díj) referencia (Call Charge Reference)	Saját mellékállomása teljes hívásdíjának ellenőrzésére szolgál.
Hívás várakoztatása (Call Park)	Egy hívásnak egy előre beállított parkoló zónába tételére illetve az onnan való kivételére használatos.
Hívás várakoztatása (Call Park) (Automatikus parkoló zóna)	Egy hívásnak egy szabad parkoló zónába való, automatikus betételére használatos.
Hívás naplózás (Call Log)	A bejövő hívásokra vonatkozó információ megjelenítésére szolgál.
Hívás naplózás ICD csoportra	Hívás naplózás gombként használatos egy bejövő híváelosztási csoporthoz.
Bekapcsolódás / Kilépés (Log-in/Log-out)	A bekapcsolódás és kilépés üzemmód közötti átkapcsolásra szolgál.
Bekapcsolódás / Kilépés (Log-in/Log-out) egy adott csoportnál	Bekapcsolódás / Kilépés (Log-in/Log-out) gombként használatos egy másik, bejövő híváelosztási csoporthoz.
Bekapcsolódás / Kilépés (Log-in/Log-out) az összes csoportnál	Bekapcsolódás / Kilépés (Log-in/Log-out) gombként használatos az összes, bejövő híváelosztási csoporthoz.
Sürgős (Hurry-up)	A bejövő híváelosztási csoport várólistáján legrégebben várakozó hívásnak a túlcordulási célállomásra (kiszolgáló vagy helyettes mellékállomásra) történő átadására szolgál.
Tranzakció (Ügyviteli idő) (Wrap-up)	Az ügyviteli állapot átkapcsolására használatos. Készenlétben illetve nincs készenlétben üzemmód.
Rendszer riasztás (System Alarm)	Egy alközponti hiba megerősítésére szolgál. Ha a részletekre kíváncsi, forduljon a forgalmazóhoz.
Időszolgálat (Time Service) (Nappali / Éjszakai / Ebédidő / Kávészünet)	Az időszolgálat átkapcsolására használatos.

## 1.1. Mielőtt a telefonokat üzemeltetné

Gombok	Szolgáltatás
Hívásfogadás (Answer)	Egy bejövő hívás fogadására szolgál.
Bontás (Release)	Egy vonalnak beszélgetés alatti vagy utáni bontására vagy egy hívásátadás befejezésére szolgál.
Táv híváskorlátozás / Hívás tiltás (Toll Restriction/Call Barring)	Más mellékállomási felhasználók távhíváskorlátozási/hívás tiltási szintjének ideiglenes megváltoztatására használatos.
ISDN szolgáltatás	Egy ISDN szolgáltatás elérésére szolgál.
Hívó vonal azonosságának korlátozása/tiltása (CLIR)	A CLIP (Hívó vonal azonosságának megjelenítése) és a CLIR szolgáltatás közötti átkapcsolásra használatos.
Kapcsolt vonal azonosságának korlátozása/tiltása (COLR)	A COLP (Kapcsolt vonal azonosságának megjelenítése) és a COLR szolgáltatás közötti átkapcsolásra használatos.
ISDN-tartás (ISDN-Hold)	Egy hívásnak a telefontársaság segítségével történő átadására szolgál.
Fejbeszélő (Headset)	A fejbeszélővel történő beszélgetéshez használatos.
Időszolgálat üzemmód átkapcsolás (Time Service Switching Mode) (Automatikus/Manuális)	Az időszolgálat üzemmód átkapcsolására szolgál: Automatikus vagy Manuális
Beszélgetés rögzítése (Two-way Record)	Egy beszélgetésnek saját postafiókjába történő felvételére szolgál.
Beszélgetés felvétel átadása (Two-way Transfer)	Egy beszélgetésnek egy adott mellékállomás postafiókjába történő felvételére szolgál.
Beszélgetés felvétel átadása egy gombnyomással (One-touch Two-way Transfer)	Egy beszélgetésnek egy adott mellékállomás postafiókjába, egy gombnyomással történő felvételére szolgál.
Behallgatás hangpostafiókba érkező hívásba (LCS)	Saját hangpostafiókjába való behallgatására szolgál, amikor egy bejövő hívó üzenetet hagy az Ön számára, és szükség esetén a hívás továbbkapcsolására használatos.
Hangposta átadás (Voice Mail Transfer)	Egy hívásnak egy megadott mellékállomás postafiókjába történő átadására szolgál.
Hálózati közvetlen állomásválasztó (NDSS)	Egy, a hálózatban lévő, másik alközponthoz csatlakozó mellékállomás egy gombnyomással elérésére szolgál.
Számítógép-telefon integráció (CTI)	A CTI szolgáltatások elérésére szolgál. Ha további részletekre kíváncsi, forduljon a forgalmazóhoz.
Bejelentkezés (Check-in)	A szoba-mellékállomás állapotának átkapcsolására használatos kijelentkezettől bejelentkezettre.
Kijelentkezés (Check-out)	A szoba-mellékállomás állapotának átkapcsolására használatos bejelentkezettől kijelentkezettre.
Elsődleges hívószám (PDN)*	Kimenő és belső (intercom) hívások kezdeményezésére és fogadására használatos.
Másodlagos hívószám (SDN)*	Egy másik mellékállomás aktuális állapotának kijelzésére, a mellékállomás hívására, és a rá irányuló hívások átvételére illetve átadására szolgál.

\*: Csak 3.1000. vagy újabb MPR szoftver fájl verziójánál áll rendelkezésre



## ◆◆ Hogyan kell a lépéseket követni

Az alábbiakban egy működtetési példát mutatunk be.

◆◆ **Másik mellékállomás hívása** A szolgáltatás megnevezése

**Egy másik mellékállomás hívása (Belső hívás – Intercom)**

**PT/SLT/PS**



Emelje fel a kézibeszélőt, vagy nyomja le az **SP-PHONE/MONITOR** gombot.





Adja be a **mellékállomás hívószámát** vagy nyomja le a **DSS** gombot.



Beszéljen.

**Műveleti lépések**  
Az ikonok leírásának magyarázata az „Ikonok leírása” résznél található.

- 
  - A DSS gomb fénye az aktuális állapotot jelzi az alábbiak szerint:  
**Nem világít:** A mellékállomás szabad (nyugalomban van).  
**Piros fényel világít:** Ön vagy egy másik mellékállomás használja a vonalat.
- 
  - A telefonkönyv segítségével történő híváshoz olvassa el az „1.11.2. A telefonkönyvek használata” fejezetet.
  - **A gyors működtetés érdekében**  
Ha Ön kezelői funkciókat lát el vagy bizonyos mellékállomásokat gyakran hív, jó szolgálatot tesz a DSS (Közvetlen hívó) gomb.
  - **Hangostelefon (Kihangosított) üzemmód**  
Az SP-PHONE gomb segítségével belső hívást hozhat létre, és kihangosított beszélgetést folytathat.
- 

**Telefonjának egyéni beállításai**

  - 3.1.2. A programozási üzemmód beállításai – **Elsőbbségi fővonal kijelölése – kimenő**  
Kiválasztja a kézibeszélő felemelésekor vagy az SP-PHONE/MONITOR gomb lenyomásakor lefoglalt fővonalat.
  - 3.1.3. A gombok egyéni beállításai  
Hozzon létre vagy írjon át egy DSS (Közvetlen hívó) gombot.

**Program hivatkozások:** A vonatkozó illetve a szükséges programozást tartalmazza.

**Feltételek**

**Tanácsok**

## ◆◆ Csatlakoztatási példa

Az ábrán egy csatlakoztatási példa látható.

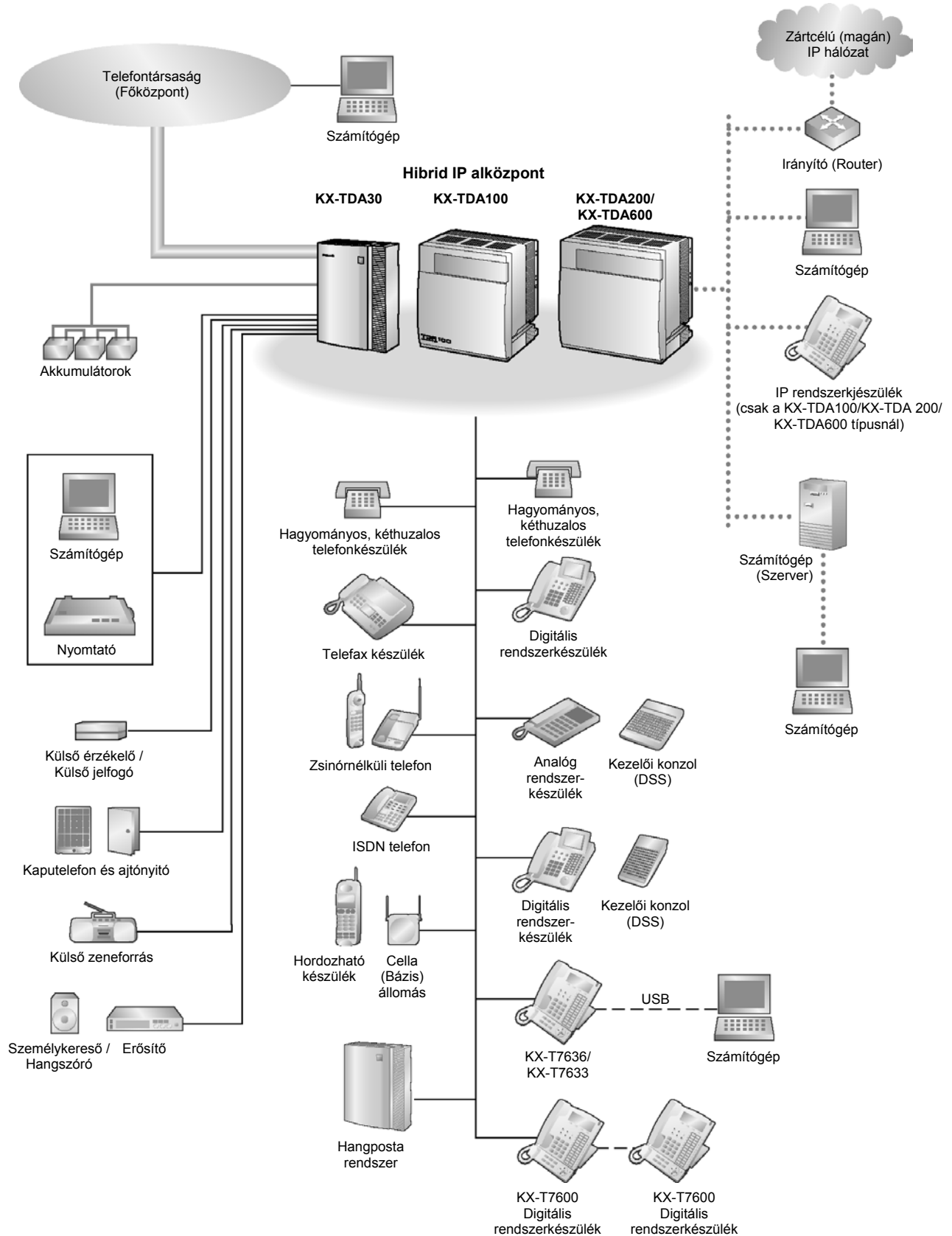

## 1.2. Hívások kezdeményezése

### 1.2.1. Alapvető hívásfajták

- Másik mellékállomás hívása
- Külső (fővonal) fél hívása
- Híváskezdeményezés a zártcélú (magán) hálózatba (társközponti vonal elérése)
- Díjkezelési kód használata (Díjkezelési kód bevitel)

#### ◆◆ Másik mellékállomás hívása

##### Egy másik mellékállomás hívása (Belső hívás – Intercom)

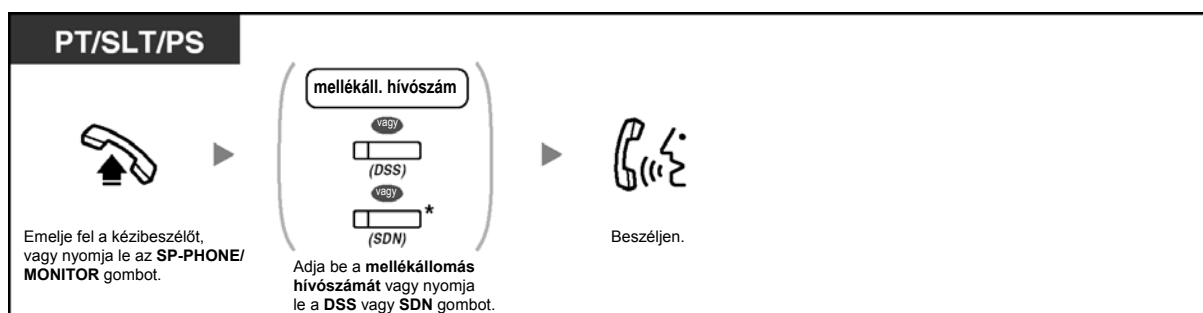

- A DSS gomb fénye az aktuális állapotot jelzi az alábbiak szerint:  
**Nem világít:** A mellékállomás szabad (nyugalomban van).  
**Piros fényel világít:** Ön vagy egy másik mellékállomás használja a vonalat.
- \* Önnek az SDN gomb üzemmódjától függően egyszer vagy kétszer kell megnyomnia az SDN gombot. A részleteket olvassa el az „1.5.1. Elsődleges hívószám (PDN)/Másodlagos hívószám (SDN) mellékállomás (MPR szoftver fájl verzió 3.1000. vagy újabb)” című fejezetben.



- A telefonkönyv segítségével történő híváshoz olvassa el az „1.12.2. A telefonkönyvek használata” fejezetet.
- **A gyors működtetés érdekében**  
Ha Ön kezelői funkciókat lát el vagy bizonyos mellékállomásokat gyakran hív, jó szolgálatot tesz a DSS (Közvetlen hívó) gomb.
- **Hangostelefon (Kihangosított) üzemmód**  
Az SP-PHONE gomb segítségével belső hívást hozhat létre, és kihangosított beszélgetést folytathat.



#### Telefonjának egyéni beállításai

- 3.1.2. A programozási üzemmód beállításai – **Elsőbbségi fővonal kijelölése – kimenő**  
Kiválasztja a kézibeszélő felemelésekor vagy az SP-PHONE/MONITOR gomb lenyomásakor lefoglalt fővonalat.
- 3.1.3. A gombok egyéni beállításai  
Hozzon létre vagy írjon át egy DSS (Közvetlen hívó) gombot.

### Kezelő felé (Kezelő hívása)

Ön felhívhatja a kezelőként kijelölt mellékállomást vagy csoportot.

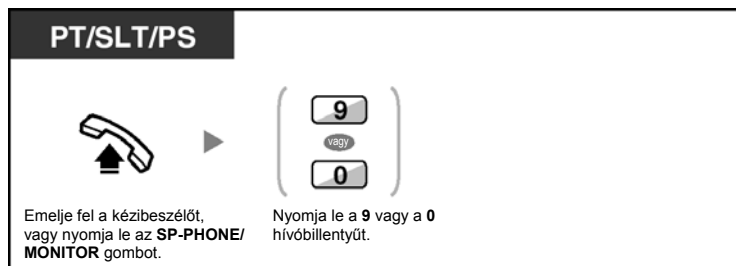

- A kezelő (alapértelmezett) hívószáma az adott országtól/körzettől függ.

### ◆◆ Külső (fővonal) fél hívása

Önnek egy külső telefonszám tárcsázása előtt le kell foglalnia egy fővonalat, mert a kimenő hívások az alközpontján keresztül mennek végbe.

Válassza ki az alábbi módszerek egyikét:

#### Egy szabad fővonal automatikus kiválasztása (Automatikus fővonal elérés)

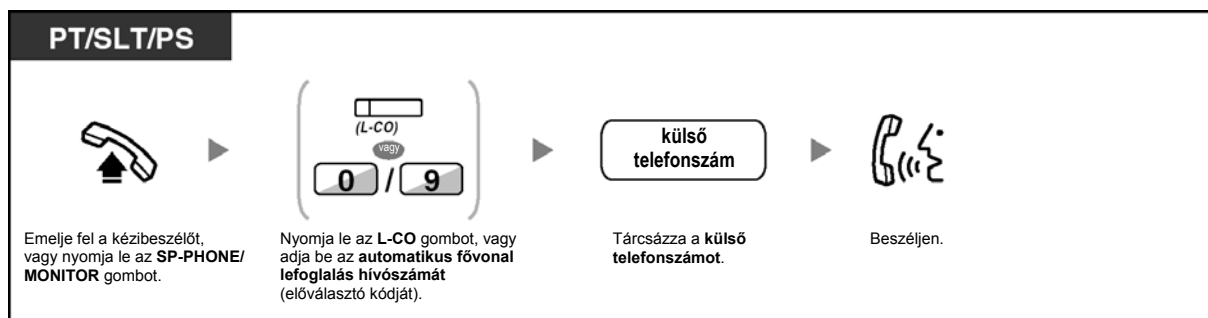

- Az automatikus fővonal elérés (alapértelmezett) hívószáma az adott országtól/körzettől függ.

#### Egy adott fővonalcsoport szabad fővonalának automatikus kiválasztása (Fővonalcsoporti vonal elérése)

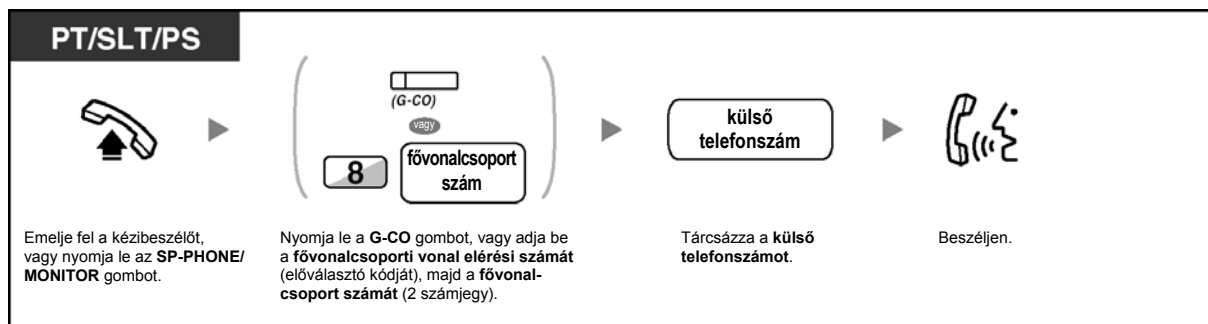

## Egy adott fővonal kiválasztása



- Az egyes S-CO gombok illetve a G-CO gomb fénye az aktuális állapotot jelzi, az alábbiak szerint:

**Nem világít:** A fővonal szabad.

**Piros fényel világít:** A fővonal használatban van.

- Az Ön mellékállomásán esetleg le van tiltva az adott, külső fél hívása. Egy hívás kezdeményezéséhez olvassa el az „1.2.7. Hívás korlátozások nélkül” fejezetet.



- A hívott szám tárcsázás előtti ellenőrzéséhez** Ön beadhatja a számot, és kontrollálhatja a kijelzőn, majd „felemelt kézibeszélő állapotba” léphet. (Előtárcsázás)
- Hívás tarifa (Díj) referencia**  
Ön a Call Charge Reference (Hívás tarifa/díj referencia) gomb lenyomásával ellenőrizheti a teljes hívásköltségét.
- Ha egy újabb felet kíván hívni a kézibeszélő visszatétele nélkül**, nyomja le a FLASH/RECALL (Hurokmegszakítás/Újrahívás) gombot. Ezzel újra eléri a fővonalat, és külső tárcsázási hangot kap. Ha a Terminate (Befejezés) gombot nyomja le, akkor belső tárcsázási hangot kap. Anélkül tárcsázhatja az új telefonszámot, hogy előtte visszatenné, majd újra felvonná a kézibeszélőt.
- Hangostelefon (Kihangosított) üzemmód**  
Az SP-PHONE gomb segítségével belső hívást hozhat létre, és kihangosított beszélgetést folytathat.



## Telefonjának egyéni beállításai

- 3.1.2. A programozási üzemmód beállításai – **Elsőbbségi fővonal kijelölése – kimenő**  
Kiválasztja a lefoglalt fővonalat, amikor felemeli a kézibeszélőt vagy lenyomja az SP-PHONE/MONITOR gombot.
- 3.1.3. A gombok egyéni beállításai  
Hozzon létre vagy írjon át egy Általános fővonal (L-CO) gombot, egy Fővonalcsoport (G-CO) gombot, egy Egyedi fővonal (S-CO) gombot, egy Terminate (Befejezés) vagy egy Call Charge Reference [(Hívás tarifa (díj) referencia] gombot.

## ◆◆ Híváskezdeményezés a zártcélú (magán) hálózatba (társközponti vonal elérése)

Ön elérheti egy zártcélú (magán) hálózat többi alközpontjának mellékállomásait.

## Hívás

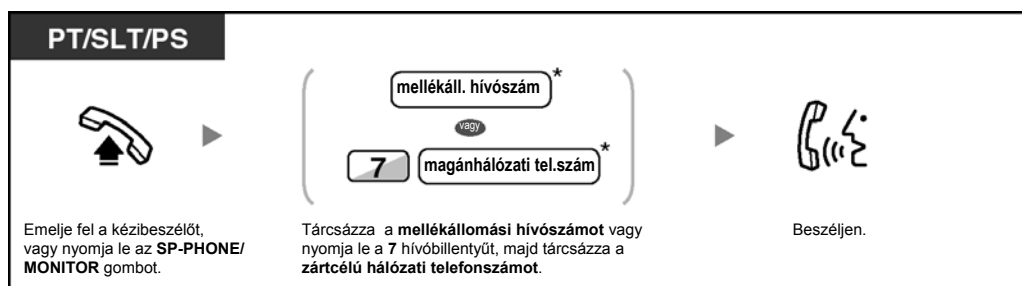



- \* A beadandó telefonszám típusa alközpontjának beállításától függ.

### Hívás egy gombnyomással



- Egy NDSS gomb egyéni beállítása után egy másik alközpont mellékállomása megfigyelésének indításához** emelje fel a kézibeszélőt, vagy nyomja le az SP-PHONE/ MONITOR gombot, nyomja meg az NDSS gombot, és tegye a helyére a kézibeszélőt, vagy nyomja le az SP-PHONE/MONITOR gombot.  
Az NDSS gomb fénye az aktuális állapotot jelzi, az alábbiak szerint:  
**Nem világít:** A mellékállomás szabad.  
**Piros fénnel világít:** A mellékállomás foglalt.



### Telefonjának egyéni beállításai

- 3.1.3. A gombok egyéni beállításai  
Hozzon létre vagy írjon át egy Network Direct Station Selection (NDSS) (Hálózati közvetlen állomásválasztó) gombot.

### ◆◆ Díjközlési kód használata (Díjközlési kód bevitele)

Ön a mellékállomási felhasználóknak kioszthat egy megadott díjközlési kódot, és ellenőrizheti telefonjuk használatát. Ön minden egyes ügyfélnek kioszthat egy díjközlési kódot és ellenőrizheti hívásaik időtartamát.

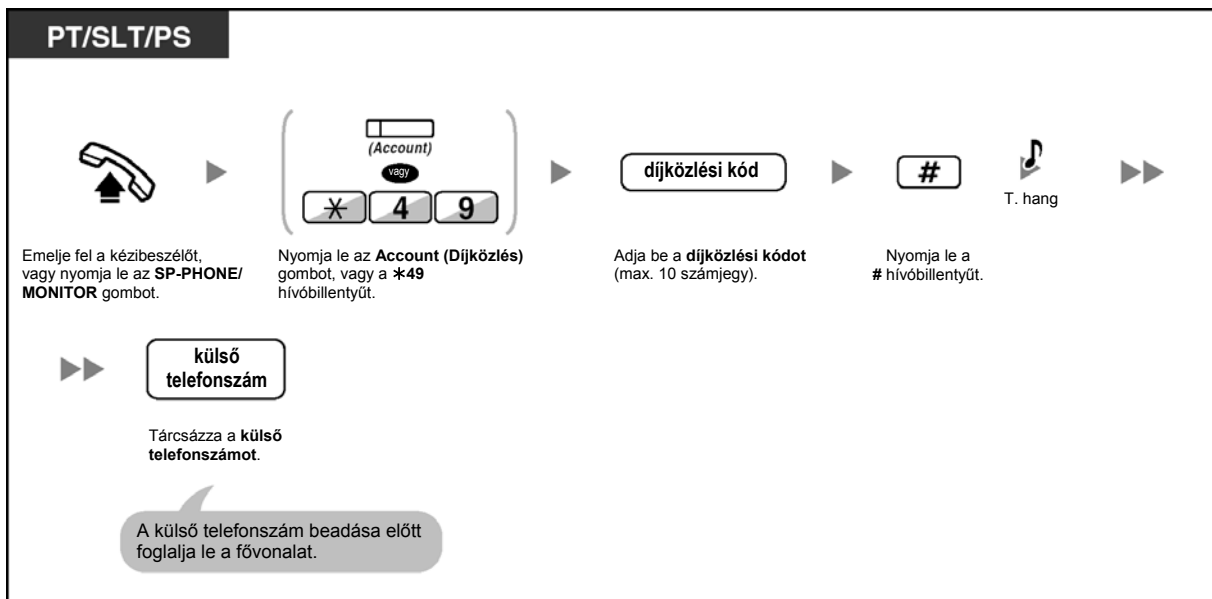



- Egy **Panasonic rendszerkészülék mellékállomási használója** a díjközlési kódot beadhatja beszélgetés közben vagy a másik fél bontása után, a tájékoztató hang alatt is.
- A díjközlési kódok a „0 – 9” számjegyet tartalmazhatják.
- Az alközpontjának beállításától függően Önnek egy fővonalai hívás kezdeményezéséhez esetleg be kell adnia egy díjközlési kódot.
- **Ha téves kódot adott meg**, akkor nyomja le a „\*” gombot, és adja be újra a díjközlési kódot.



- **Az Ön kényelme érdekében** a kód a telefonszámmal együtt eltárolható a memóriában (pl. a gyorstárcsázásnál).



#### Telefonjának egyéni beállításai

- 3.1.3. A gombok egyéni beállításai  
Hozza létre vagy írja át az Account (Díjközlés) gombot.



## 1.2.2. Tárcsázás egyszerű módon

Ez a gyakran hívott telefonszámoknál kényelmes módszer.

- Egy gombnyomással [Egy gombnyomásos (automatikus) tárcsázás]
- Mellékállomása memóriájában tárolt számok segítségével (Gyorstárcsázás egyéni rövidített hívószámokkal)
- Az alközpontban tárolt számok segítségével (Gyorstárcsázás alközponti [közös] rövidített hívószámokkal)
- Előre beállított fél hívása a kézibeszélő felemelésével vagy az SP-PHONE/MONITOR gomb lenyomásával (Forró drót)
- Előre beprogramozott szám segítségével (Azonnali gyorstárcsázás)

### ◆◆ Egy gombnyomással [Egy gombnyomásos (automatikus) tárcsázás]

Ön az egy gombnyomásos művelethez egy rugalmas gombba eltárolhat egy telefonszámot.

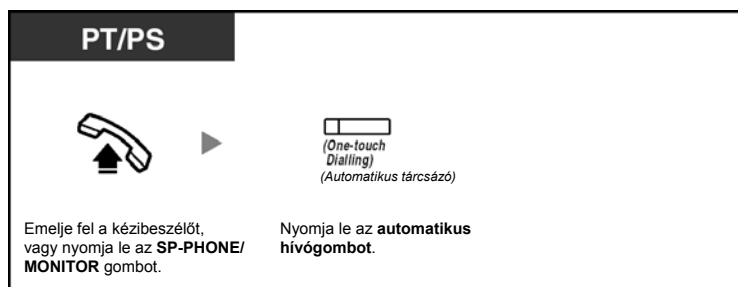

### ☞ Telefonjának egyéni beállításai

- 3.1.3. A gombok egyéni beállításai  
Hozza létre vagy írja át az automatikus hívógombot, és tárolja el a kívánt számot, telefonszámot vagy szolgáltatás hívószámot.

### ◆◆ Mellékállomása memóriájában tárolt számok segítségével (Gyorstárcsázás egyéni rövidített hívószámokkal)

Ön személyes használatra hívószámokat tárolhat mellékállomása memóriájában. Ez a szolgáltatás „Gyorstárcsázás mellékállomási rövidített hívószámokkal” néven is ismert.

#### Telefonszám tárolása

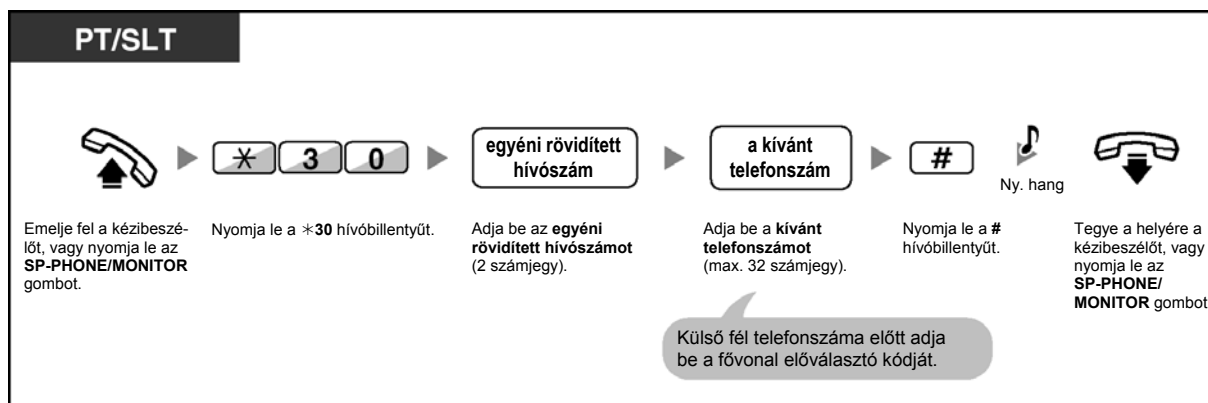



- A mellékállomásonként rendelkezésre álló rövidített hívószámok darabszáma (alapértelmezés: 10 szám, a „00”–„09” memóriarekeszben tárolva) maximálisan 100-ra növelhető.

### Tárcsázás

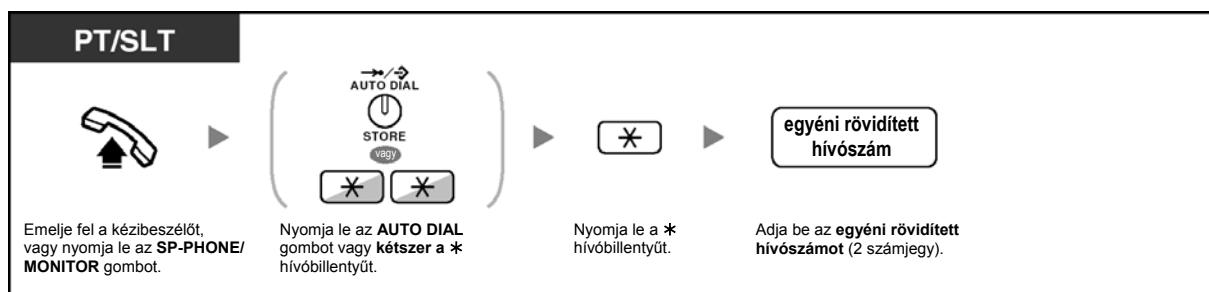

- A telefonkönyv segítségével történő híváshoz olvassa el az „1.13.2. A telefonkönyvek használata” fejezetet.

### ◆◆ Az alközpontban tárolt számok segítségével [Gyorstárcsázás alközponti (közös) rövidített hívószámokkal]

Ön hívásokat kezdeményezhet az alközpontban tárolt, rövidített hívószámokkal.

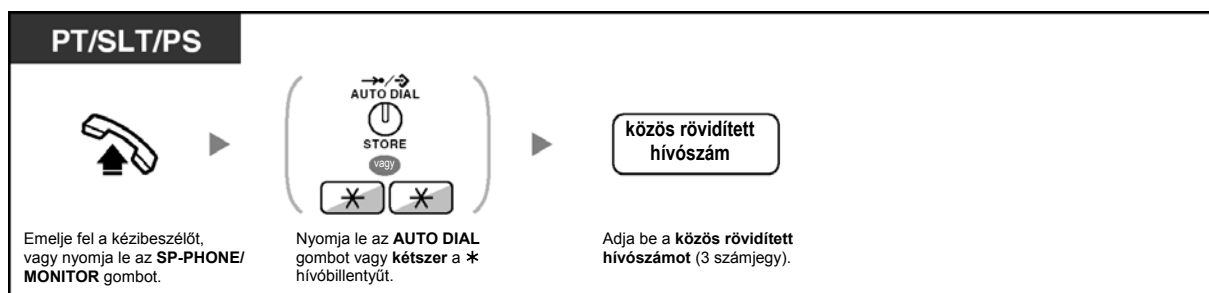

- A telefonkönyv segítségével történő híváshoz olvassa el az „1.13.2. A telefonkönyvek használata” fejezetet.

## ◆◆ Előre beállított fél hívása a kézibeszélő felemelésével vagy az SP-PHONE/MONITOR gomb lenyomásával (Forró drót)

Ha előre beprogramozza telefonkészülékét, akkor egyszerűen a kézibeszélő felemelésével vagy az SP-PHONE/MONITOR gomb lenyomásával hívhat egy fővonalai partnert. A szolgáltatás „Forró drót” néven is ismert.

### Telefonszám tárolása

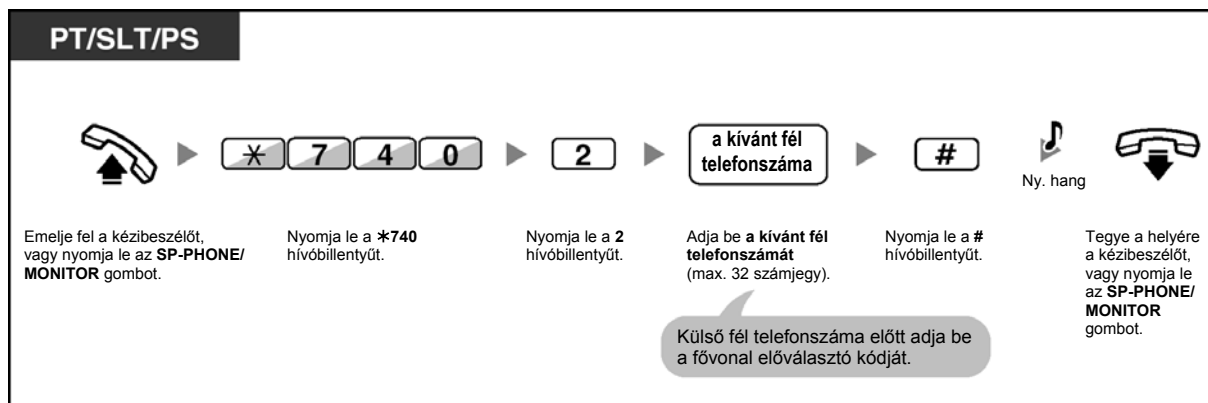

### Beállítás / Törlés

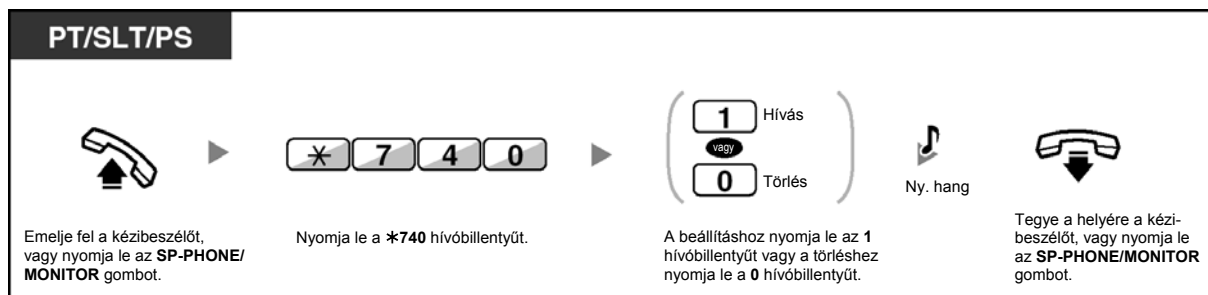

### Tárcsázás

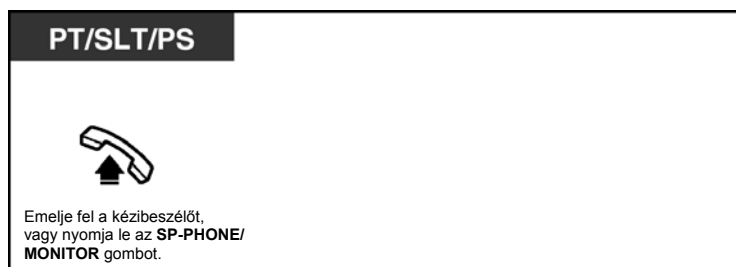

- **Ha másik felet kíván hívni**, akkor tárcsázza a kívánt fél telefonszámát, még mielőtt a rendszer az előre beállított számot tárcsázná.
- Önnek a belső vonalat kell kijelölnie lefoglalt vonalként a kézibeszélő felemelése, illetve az SP-PHONE/MONITOR gomb lenyomásakor. (Elsőbbségi fővonal kijelölése – kimenő)
- Rendszerprogramozással növelheti azt a késleltetést, ami után a Forró drót szolgáltatás aktiválódik. Ez akkor lehet hasznos, ha önnek a kézibeszélő felemelése, illetve az SP-PHONE/MONITOR gomb lenyomása után gyakran egy másik telefonszámot vagy mellékállomási hívószámot kell tárcsáznia.



### Telefonjának egyéni beállításai

- 3.1.2. A programozási üzemmód beállításai – **Elsőbbségi fővonal kijelölése – kimenő**  
Kiválasztja a lefoglalt fővonalat, amikor felemeli a kézibeszélőt vagy lenyomja az SP-PHONE/MONITOR gombot.



### Előre beprogramozott szám segítségével (Azonnali gyorstárcsázás)

Ön egyszerűen az azonnali gyorstárcsázáshoz beprogramozott szám beadásával kezdeményezhet hívást.

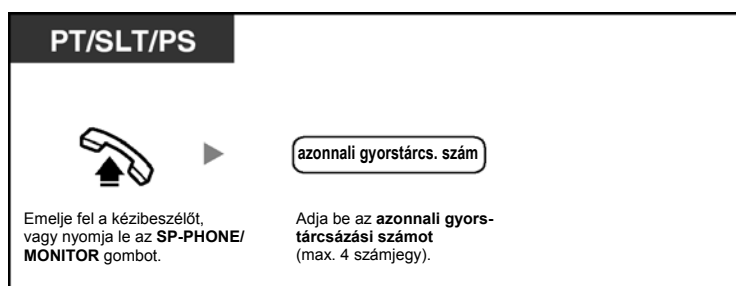

- Az azonnali gyorstárcsázási számok hossza maximálisan nyolc számjegyre növelhető.
- Ez a szállodákban nagyon hasznos szolgáltatás. Például a szobaszervizt a teljes telefonszám tárcsázása helyett a „3”-as számjeggyel hívhatja.

### 1.2.3. Ismételt hívás (Újratárcsázás)

Ez a szolgáltatás akkor kényelmes, amikor ugyanazt a fővonali partnert kívánja újra hívni.

- Az Ön által utoljára tárcsázott szám újrAhívása (Az utolsó szám újratárcsázása)

#### ◆◆ Az Ön által utoljára tárcsázott szám újrAhívása (Az utolsó szám újratárcsázása)

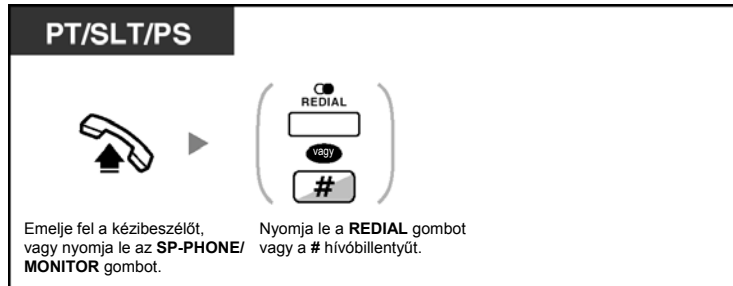

- Maximálisan 32 számjegy tárolható és tárcsázható újra.
- Ha a REDIAL gomb lenyomása után ismét foglaltsági hangot hall, az újra próbálkozáshoz nyomja le a REDIAL gombot.



- **Automatikus újratárcsázás**  
**Az automatikus újratárcsázáshoz** nyomja le az SP-PHONE gombot, majd a REDIAL gombot, vagy nyomja le közvetlenül a REDIAL gombot. Készüléke egy előre megadott időn keresztül mindaddig hívja a foglalt számot, amíg az nem jelentkezik. A tárcsázás alatt Ön foglalkozhat egyéb teendőivel. A törléshez nyomja le a FLASH/ RECALL gombot.  
Néhány fővonalon ez a szolgáltatás nem áll rendelkezésre.  
Ez a szolgáltatás KX-T7665 típusú készüléknél és PS-nél nem használható.

### 1.2.4. Amikor a hívott vonal foglalt vagy nem jelentkezik

- Foglalt vonal előzetes lefoglalása (Automatikus visszahívás – várakozás foglalt vonalra)
- Automatikus visszahívás – várakozás foglalt vonalra beállítása ISDN vonalra (Hívásfelépítés foglalt előfizető felé [CCBS])
- Várakozó hívás hangjelzés küldése (Várakozó hívás jelzése foglalt mellékállomásnak)
- Várakozó üzenet jelzésének beállítása / A jelzést hagyó hívó visszahívása (Üzenethagyás – Várakozó üzenet jelzése)
- Bekapcsolódás a fennálló hívásba (Befigyelés foglalt vonalra)
- Másik mellékállomás megfigyelése (Hívások megfigyelése)
- A hívást visszautasító mellékállomás hívása (A hívásvédelem/„Ne zavarj” – DND megkerülése)

#### ◆◆ Foglalt vonal előzetes lefoglalása (Automatikus visszahívás – várakozás foglalt vonalra)

Ön beállíthatja telefonkészülékét, hogy visszacsengetést kapjon:

- a hívott mellékállomás felszabadulásakor.
- az, egy másik mellékállomás által éppen használt, Ön által hívott fővonal felszabadulásakor.

Ön az automatikus visszahívás szolgáltatást nem tudja beállítani az alközponton kívüli, foglalt félre.

Ha Ön jelentkezik a visszacsengetésre:

- Fővonal esetén: A fővonal lefoglalódik.
- Mellékállomás esetén: A hívott mellékállomás automatikusan csengetni kezd.

#### Beállítás (mellékállomásra illetve fővonalra)

**PT/SLT/PS**

*Ha foglaltsági hangot hall:*



Nyomja le a **6** hívóbillentyűt.



Ny. hang



Tegye helyére a kézibeszélőt  
vagy nyomja le az **SP-PHONE/**  
**MONITOR** gombot.

#### Jelentkezés felszabadult mellékállomásról jövő visszacsengetésre

**PT/SLT/PS**

*Ha visszacsengetést hall:*



Emelje fel a kézibeszélőt  
vagy nyomja le az **SP-PHONE/**  
**MONITOR** gombot.



Cs.v. hang



Beszéljen.

### Jelentkezés felszabadult fővonalról jövő visszacsengetésre

**PT/SLT/PS**

*Ha visszacsengetést hall:*



Emelje fel a kézibeszélőt vagy nyomja le az **SP-PHONE/MONITOR** gombot.

külső telefonszám

Adja be a **külső fél** telefonszámát.

Beszéljen.



- Ha Ön nem jelentkezik 10 másodperc alatt, akkor ez a szolgáltatás törlődik.

### A visszacsengetés törlése (Az Automatikus visszahívás – várakozás foglalt vonalra törlése)

**PT/SLT/PS**

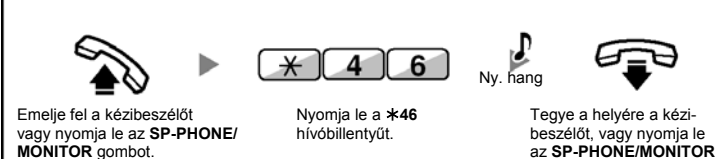

Emelje fel a kézibeszélőt vagy nyomja le az **SP-PHONE/MONITOR** gombot.

Nyomja le a **\*46** hívóbillentyűt.

Ny. hang

Tegye a helyére a kézibeszélőt, vagy nyomja le az **SP-PHONE/MONITOR** gombot.

### ◆◆ Automatikus visszahívás – várakozás foglalt vonalra beállítása ISDN vonalra (Hívásfelépítés foglalt előfizető felé [CCBS])

Ön beállíthatja telefonkészülékét, hogy visszacsengetést kapjon, amikor az ISDN vonalon lévő, foglalt, hívott fél felszabadul.

Amikor Ön jelentkezik a visszacsengetésre, a hívott fél automatikusan csengetni kezd.

**PT/SLT/PS**

*Ha foglaltsági hangot hall:*



Nyomja le a **6** hívóbillentyűt.

Ny. hang

Tegye helyére a kézibeszélőt vagy nyomja le az **SP-PHONE/MONITOR** gombot.

### Jelentkezés miközben hallja a visszacsengetést

**PT/SLT/PS**



Emelje fel a kézibeszélőt vagy nyomja le az **SP-PHONE/MONITOR** gombot.

### Törlés (A CCBS törlése)

**PT/SLT/PS**



Emelje fel a kézibeszélőt, vagy nyomja le az **SP-PHONE/MONITOR** gombot.

Nyomja le a **\*46** hívóbillentyűt.

Tegye helyére a kézibeszélőt vagy nyomja le az **SP-PHONE/MONITOR** gombot.



- Ha Ön nem jelentkezik egy előre meghatározott időtartam alatt, akkor ez a szolgáltatás törlődik.
- Ennek a funkciónak az elérhetősége az Ön telefontársasága által nyújtott ISDN szolgáltatástól függ.

### ◆◆ Várakozó hívás hangjelzés küldése (Várakozó hívás jelzése foglalt mellékállomásnak)

Jelezheti a hívott félnek, hogy az Ön hívása várakozik rá.  
Ez a szolgáltatás „kopogtatás” (BSS) néven is ismert.

**PT/SLT/PS**

*Ha foglaltsági hangot hall:*



Nyomja le az **1** hívóbillentyűt.



- **A másik fél telefonkészülékétől függően**, Ön beszélhet a másik féllel a hangszóró és a mikrofon segítségével (Érkező hívás bejelentése felemelt kézibeszélő mellett [OHCA]), vagy bejelentheti a hívását a kézibeszélőn keresztül („Kezelői” OHCA), miközben a hívott fél egy másik telefonbeszélgetést folytat a kézibeszélő segítségével. Olvassa el az „1.8.3. Várakozó hívás jelzés vétele (Várakozó hívás jelzése / Érkező hívás bejelentése felemelt kézibeszélő mellett [OHCA] / „Kezelői” OHCA)” fejezetet.
- Rendszerprogramozástól és a hívott mellékállomás beállításától függően a várakozó hívás hangjelzés a fenti művelet végrehajtása nélkül, automatikusan küldhető. A részleteket olvassa el a „3.1.2. A programozási üzemmód beállításai” című fejezet „**Várakozó hívás jelzése automatikusan**” részében.



## ◆◆ Várakozó üzenet jelzésének beállítása / A jelzést hagyó hívó visszahívása (Üzenethagyás – Várakozó üzenet jelzése)

### ◆ A hívónak

Ha a hívott mellékállomás foglalt, vagy nem jelentkezik az Ön hívására, akkor Ön a hívott mellékállomás számára várakozó üzenet jelzést hagyhat.

### ◆ A hívott mellékállomásnak

Az üzenetet a Message (Üzenet) gomb kijelzőjének vagy a Message/Ringer (Üzenet/Csengetés) kijelzőnek a kigyulladására jelzi, amely tudatja Önnek hogy hívása érkezett. A figyelmeztetés észlelése után Ön egy egyszerű művelettel visszahívhatja a hívót.

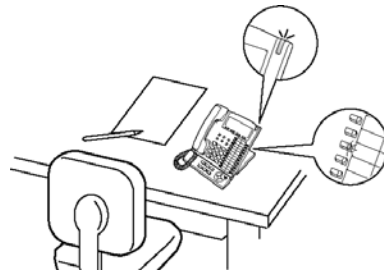

### ◆ A hívónak

#### A várakozó üzenet jelzés beállítása (Üzenethagyás)

**PT/SLT/PS**

*Ha a hívott mellékállomás foglalt vagy nem jelentkezik:*



Nyomja le a **MESSAGE** (Üzenet) gombot vagy a **4** hívóbillentyűt.



Ny. hang



Tegye a helyére a kézibeszélőt, vagy nyomja le az **SP-PHONE/MONITOR** gombot.

#### A várakozó üzenet jelzés beállítása / az üzenethagyás törlése

**PT/SLT/PS**



Emelje fel a kézibeszélőt, vagy nyomja le az **SP-PHONE/MONITOR** gombot.



Nyomja le a **\*70** hívóbillentyűt.



Az üzenethagyáshoz nyomja le az **1** vagy a törléséhez nyomja le a **0** hívóbillentyűt.

a kívánt mellékállomási hívószámot.



Ny. hang



Tegye a helyére a kézibeszélőt, vagy nyomja le az **SP-PHONE/MONITOR** gombot.

### ◆ A hívott mellékállomásnak

#### A hagyott üzenet ellenőrzése és visszahívás

**PT/PS**

*Ha a kézibeszélő a helyén van és az SP-PHONE/MONITOR gomb nincs megnyomva:*



Nyomja le a **MESSAGE** (Üzenet) gombot egymás után annyiszor, amíg meg nem jelenik a kívánt mellékállomás.

Emelje fel a kézibeszélőt, vagy nyomja le az **SP-PHONE/MONITOR** gombot.

Beszéljen.

#### Visszahívás

**PT/SLT/PS**



Emelje fel a kézibeszélőt, vagy nyomja le az **SP-PHONE/MONITOR** gombot.

Nyomja le a **MESSAGE** (Üzenet) gombot vagy a **\*70**, majd a **2** hívóbillentyűt.

Beszéljen.

#### Az Ön mellékállomásán hagyott várakozó üzenet jelzéseinek törlése

**PT/SLT/PS**

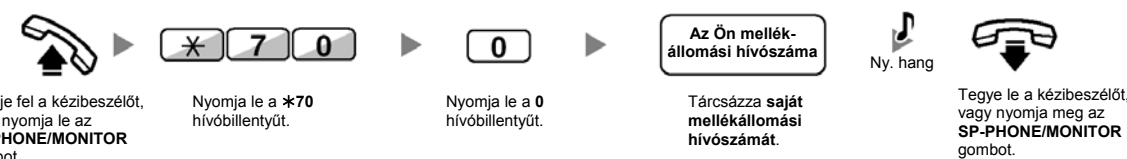

Emelje fel a kézibeszélőt, vagy nyomja le az **SP-PHONE/MONITOR** gombot.

Nyomja le a **\*70** hívóbillentyűt.

Nyomja le a **0** hívóbillentyűt.

Tárcsázza **saját mellékállomási hívószámát**.

Ny. hang

Tegye le a kézibeszélőt, vagy nyomja meg az **SP-PHONE/MONITOR** gombot.



- A Message (Üzenet) gomb vagy a Message/Ringer (Üzenet/Csengetés) kijelző fénye az aktuális állapotot jelzi az alábbiak szerint:  
**Nem világít:** Nincs üzenet.  
**Piros fénnel világít:** Önnek üzenete érkezett.
- A kijelzőn az üzenetek a legutóbbi hívástól kezdődően láthatók.
- A hívott mellékállomáson a MESSAGE (Üzenet) gomb segítségével Ön törölheti a várakozó üzenet jelzéseit, ha nem kívánja visszahívni a hívókat. A törléshez nyomja le a MESSAGE (Üzenet) gombot, majd nyomja le a szoftver gombot.
- Rendszerkészülékén Ön egy vagy több „Message for Another Extension” (Várakozó üzenet egy másik mellékállomáshoz) gombot is létrehozhat. Ezek a gombok fogadják a többi mellékállomástól vagy a különböző, bejövő híváselosztási csoportoktól érkező, várakozó üzenetek jelzéseit.  
 Más szóval Ön figyelheti a többi telefonkészülék várakozó üzenet jelzéseit.
- Egy hagyományos, kéthuzalos telefonkészülékkel rendelkező felhasználó a várakozó üzenet jelzéseként speciális tárcsázási hangot kap, amikor felemeli a kézibeszélőt.
- **Csak a KX-TDA100/KX-TDA200/KX-TDA600 típusnál:**  
 Egy hagyományos, kéthuzalos telefonkészülék várakozó üzenet lámpája ugyanúgy jelezheti Önnek, hogy üzenete érkezett, mint a Message (Üzenet) gomb.



**Telefonjának egyéni beállításai**

- 3.1.3. A gombok egyéni beállításai  
 Hozzon létre vagy írjon át egy Message (Várakozó üzenet) gombot, vagy egy „Message for Another Extension” (Várakozó üzenet egy másik mellékállomáshoz) gombot.

**Bekapcsolódás a fennálló hívásba (Befigyelés foglalt vonalra)**

Az előre beprogramozott mellékállomás felhívhat egy mással beszélő partnert, és három résztvevős beszélgetést hozhat létre.

**Bekapcsolódás egy belső hívásba**

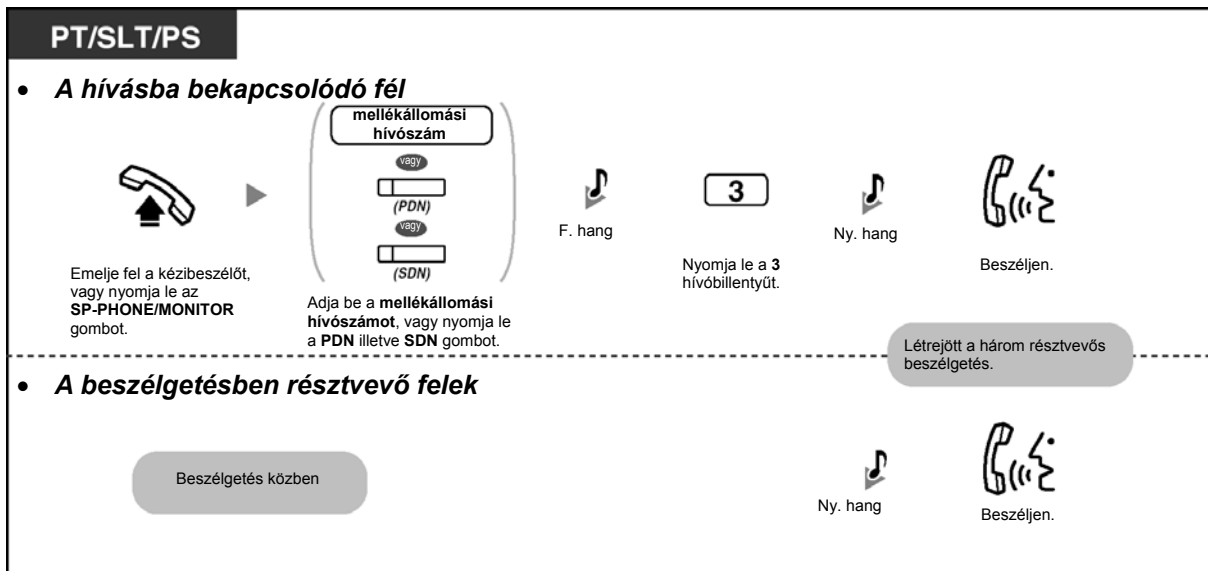

## Bekapcsolódás egy fővonalis hívásba

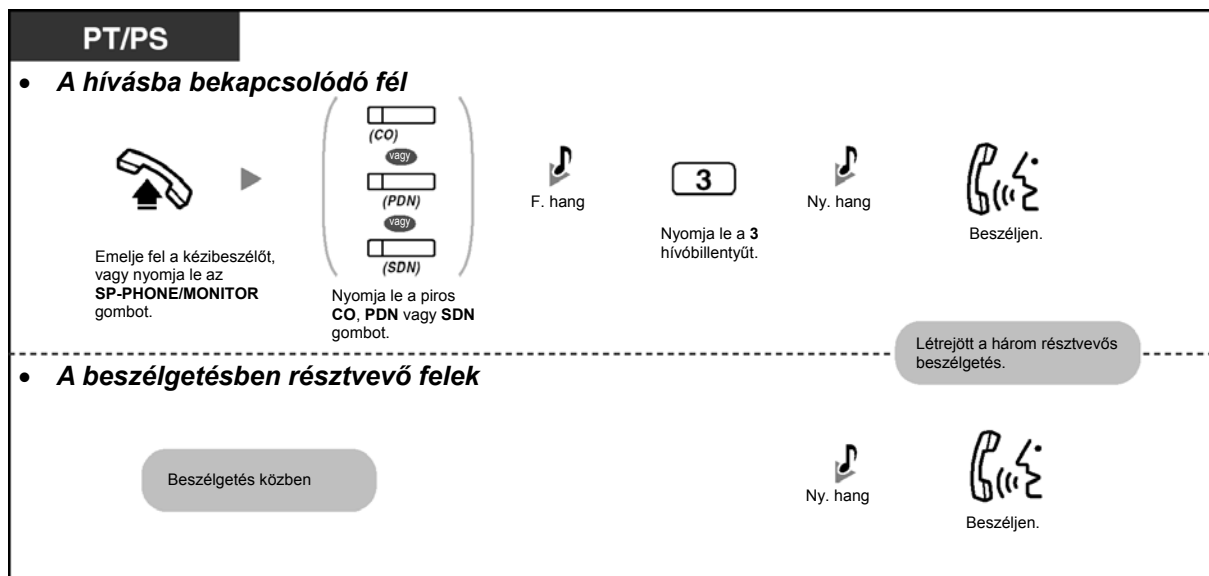

- Ha be kíván kapcsolódni egy másik, meglévő beszélgetésbe, akkor mellékállomásán engedélyeznie kell a Befigyelés foglalt vonalra szolgáltatást.
- A kezdeményező mellékállomás elhagyhatja az egy külső féllel folytatott, három résztvevős beszélgetést, és egyszerűen a kézibeszélő helyzetételével vagy az SP-PHONE/MONITOR gomb lenyomásával a másik két felet beszédállásban hagyhatja.

## ◆ A kezdeményező mellékállomásnál

## Beszélgetés felváltva az egyes felekkel

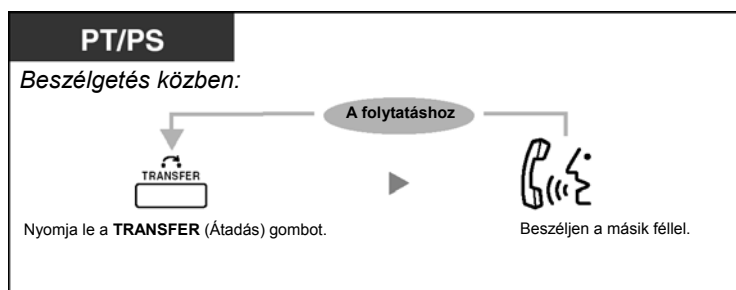

- Letilthatja, hogy mások bekapcsolódjanak az Ön beszélgetésébe (Alapbeállítás: engedélyezve). Kérjük olvassa el az „1.8.7. Az Ön hívásába való belépés megtiltása (Befigyelés letiltása)” című fejezetet.

## ◆◆ Másik mellékállomás megfigyelése (Hívások megfigyelése)

Az előre beprogramozott mellékállomás megfigyelhet egy másik mellékállomást.

### Megfigyelés

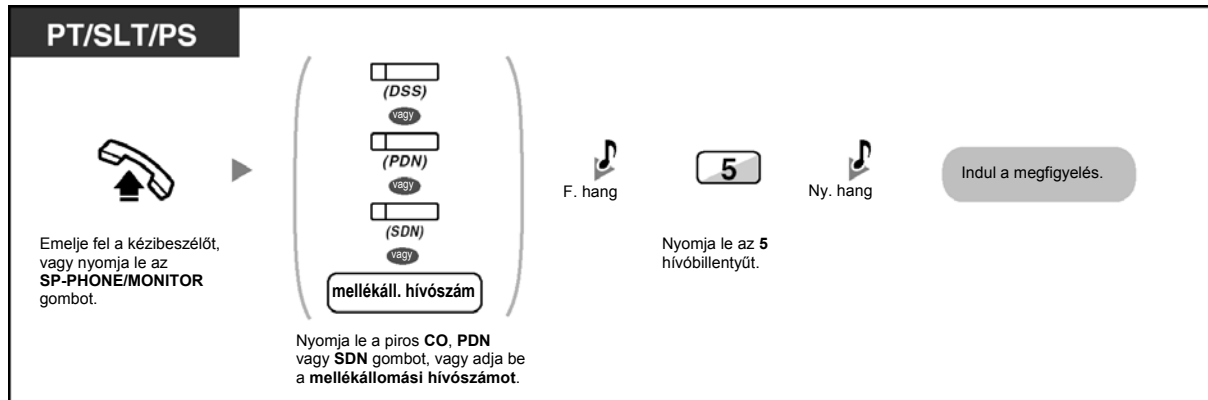

## ◆◆ A hívást visszautasító mellékállomás hívása (A hívásvédelem/„Ne zavarj” – DND megkerülése)

Az előre beprogramozott mellékállomás felhívhat valakit, aki beállította a DND szolgáltatást.

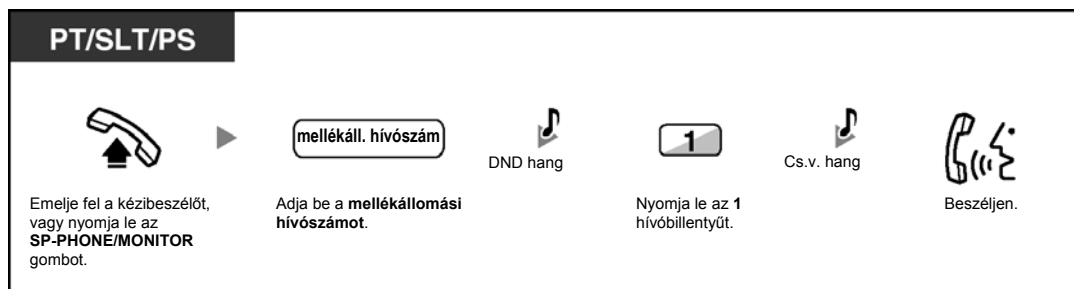

## 1.2.5. ISDN szolgáltatások elérése (Hozzáférés az ISDN szolgáltatásokhoz)

Ön elérheti az ISDN hálózat által nyújtott szolgáltatásokat.



### Egy ISDN szolgáltatás elérése

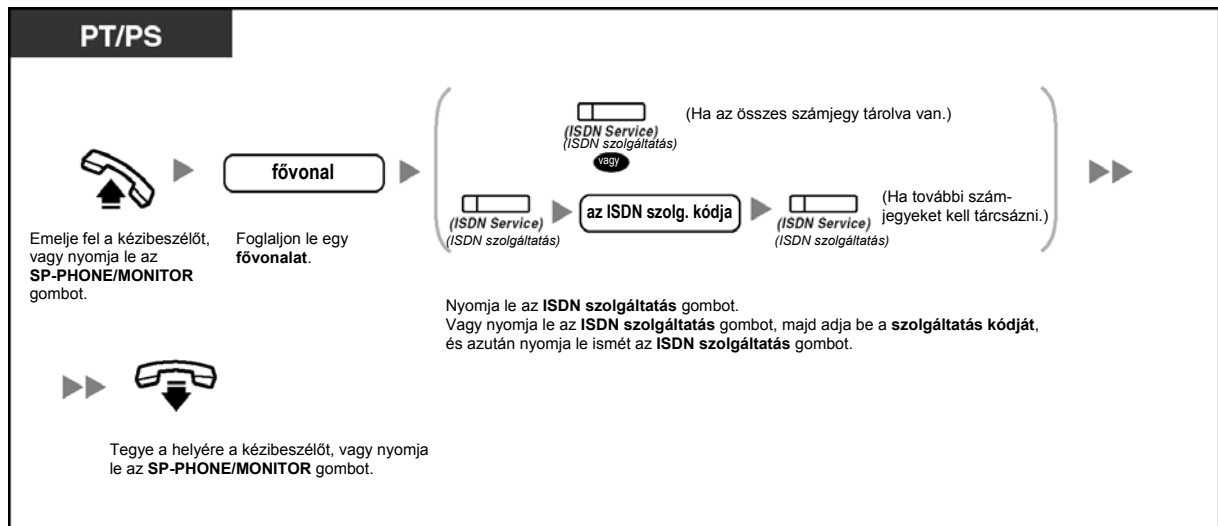

- A funkciók elérhetősége az Ön telefontársasága által nyújtott ISDN szolgáltatástól függ.



#### Telefonjának egyéni beállításai

- 3.1.3. A gombok egyéni beállításai  
Hozzon létre vagy írjon át egy „ISDN szolgáltatás” (ISDN Service) gombot.

## 1.2.6. A hívásjelzési mód megváltoztatása (Átkapcsolható hívásjelzés – csengetéssel / beszédhanggal)

A hívó egy belső hívás kezdeményezésekor a hívásjelzési módot változathatja a csengetés, illetve a beszédhang között.

Másrészt egy belső hívást fogadó, bármelyik mellékállomás beállíthatja a hívás jelzésének módját, csengetésre vagy beszédhangra.

**Csengetés (Alapértelmezés):** Ön a másik felet csengetéssel hívhatja.

**Beszédhangos hívásjelzés:** Ön a nyugtázó hang után azonnal beszélhet a másik féllel.

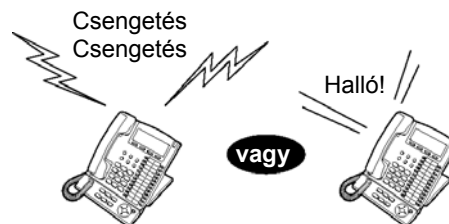

### A hívásjelzési mód átváltása



- Ha a hívott fél hagyományos, kéthuzalos telefonkészüléket vagy hordozható készüléket használ, a beszédhangos hívásjelzés nem használható.
- Ez a szolgáltatás nem áll rendelkezésre, ha a hívott fél telefonkészüléke beszédhívás letiltása üzemmódban van.



#### Telefonjának egyéni beállításai

- 3.1.2. A programozási üzemmód beállításai – **Átkapcsolható hívásjelzés – csengetéssel / beszédhanggal**  
Válassza ki a hívásjelzési módot csengetésre vagy a másik fél hangjára.

### 1.2.7. Hívás korlátozások nélkül

- Saját hívási jogainak (kategóriájának) használata egy másik mellékállomáson (Átvitt jogosultság)

#### ◆◆ Saját hívási jogainak (kategóriájának) használata egy másik mellékállomáson (Átvitt jogosultság)

Ön egy másik mellékállomáson használhatja saját hívási jogait (mellékállomási kategóriáját). Ön hatálytalaníthatja a mellékállomáson esetleg beállított korlátozásokat. Ezen szolgáltatás igénybe vételéhez szükség van az eredeti mellékállomási hívószámra és egy mellékállomási PIN (Személyi azonosítási szám) kódra. Ön egy hívást az ellenőrzött kód és az ellenőrzött PIN bevitelével kezdeményezhet.

#### Hívás (Átvitt jogosultság)

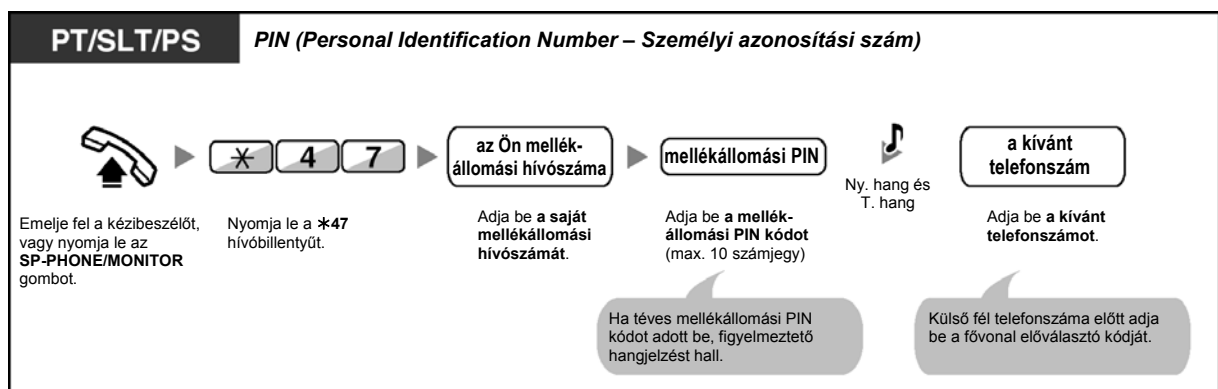

#### Hívás ellenőrzött kóddal (Ellenőrzött kód bevitel)

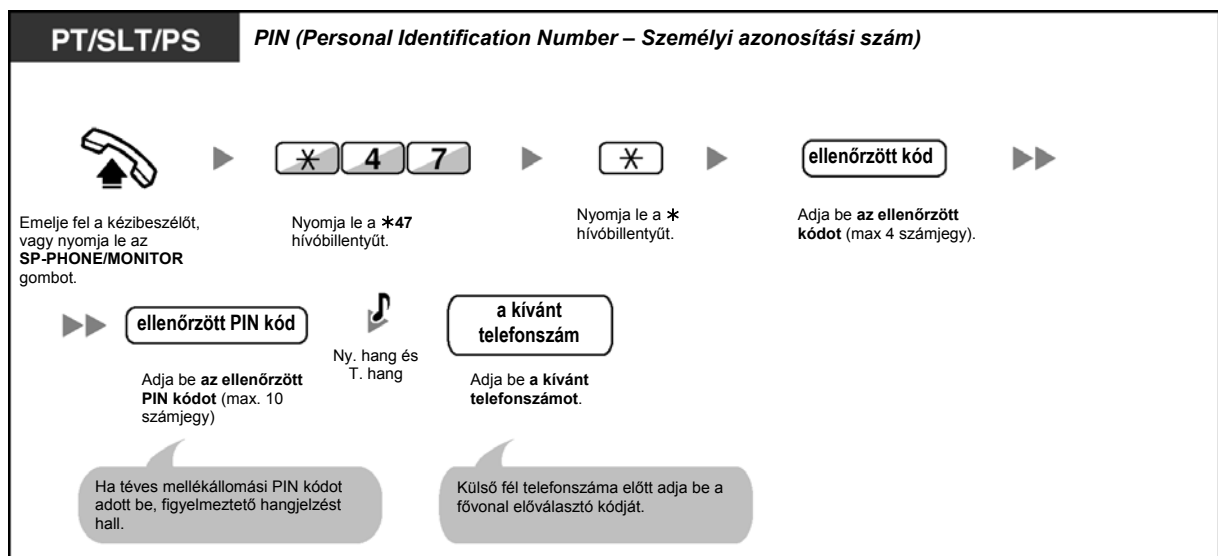



### 1.2.8. A hívott fél közvetlen elérése bejövő fővonalai hívásnál (DTMF beválasztás [DISA])

– Hívás DTMF beválasztással

#### ◆◆ Hívás DTMF beválasztással

Amikor a fővonalai hívók felhívják az alközponton belüli mellékállomásokat, a hívót előre felvett kimenő üzenet (üdvözlés) fogadja és tájékoztatást kap arról, hogyan érhet el egy mellékállomást. Önnek nincs szüksége a kezelő közreműködésére.

Őn a biztonsági üzemmód beállításától függően érheti el a rendszerszolgáltatásokat, illetve hívhat egy külső felet.

**Feltétlenül olvassa el a „Fontos figyelmeztetés”-t a 7. oldalon.**

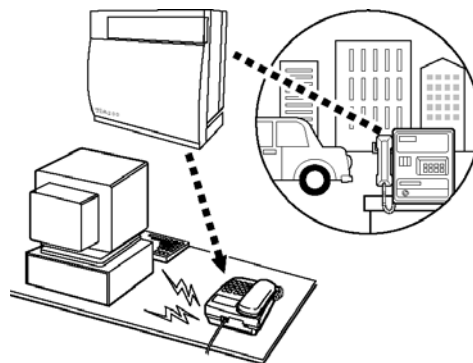

#### Mellékállomás hívása

**Egy külső telefonkészületről** PIN (Personal Identification Number – Személyi azonosítási szám)

- Nem biztonsági üzemmódban / Trönk biztonsági üzemmódban**

Emelje fel a kézibeszélőt, vagy nyomja le az SP-PHONE/MONITOR gombot.

Adja be a DISA telefonszámot.

Cs.v. hang és DISA kimenő üzenet

Adja be a kívánt mellékállomási számot.
- Teljes biztonsági üzemmódban\***

Emelje fel a kézibeszélőt, vagy nyomja le az SP-PHONE/MONITOR gombot.

Adja be a DISA telefonszámot.

Cs.v. hang és DISA kimenő üzenet

Nyomja le a \*47 hívóbillentyűt.

Adja be az Ön mellékállomási számát vagy az ellenőrzött kódot.
- Adja be a mellékállomási PIN kódot vagy az ellenőrzött PIN kódot (max. 10 számjegy).**

Ny. hang és T. hang

Adja be a kívánt mellékállomási számot.

## Külső fél hívása

**Egy külső telefonkészülékről** PIN (Personal Identification Number – Személyi azonosítási szám)

- Nem biztonsági üzemmódban**

Emelje fel a kézbeszélőt, vagy nyomja le az SP-PHONE/MONITOR gombot.

Adja be a DISA telefonszámot.

Cs.v. hang és DISA kimenő üzenet

Adja be a külső fél telefonszámát.

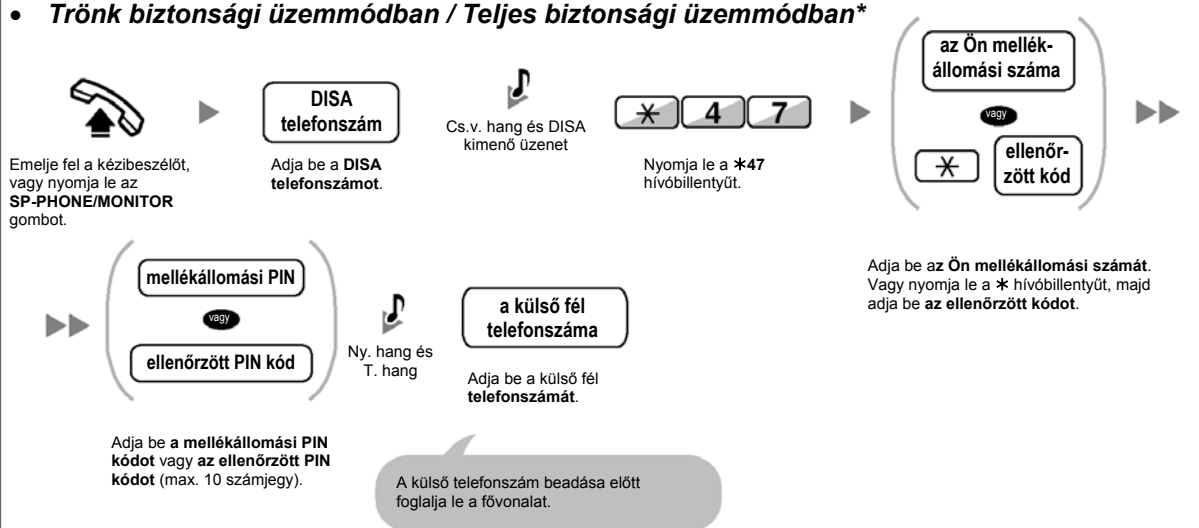
A külső telefonszám beadása előtt foglalja le a fővonalat.
- Trönk biztonsági üzemmódban / Teljes biztonsági üzemmódban\***

Emelje fel a kézbeszélőt, vagy nyomja le az SP-PHONE/MONITOR gombot.

Adja be a DISA telefonszámot.

Cs.v. hang és DISA kimenő üzenet

Nyomja le a \*47 hívóbillentyűt.

Adja be az Ön mellékállomási számát. Vagy nyomja le a \* hívóbillentyűt, majd adja be az ellenőrzött kódot.

Ny. hang és T. hang

Adja be a külső fél telefonszámát.

Adja be a mellékállomási PIN kódot vagy az ellenőrzött PIN kódot (max. 10 számjegy).

A külső telefonszám beadása előtt foglalja le a fővonalat.



- \* Az előre beprogramozott, külső számokról hívó felek jelszó nélkül érhetik el az alközpontot a DTMF beválasztás (DISA) segítségével (mellékállomási PIN/ellenőrzött PIN kód) (DTMF beválasztás [DISA] átvitt jogosultság [COS]).

## Újabb kísérlet

**Egy külső telefonkészülékről**

Egy másik szám tárcsázása egy külső féllel történő beszélgetés közben, illetve csengetési visszhang, tájékoztató hang vagy foglaltsági hang alatt:

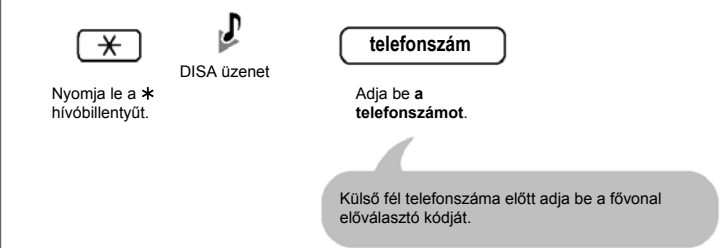

Nyomja le a \* hívóbillentyűt.

DISA üzenet

Adja be a telefonszámot.

Külső fél telefonszáma előtt adja be a fővonal előválasztó kódját.



- **FIGYELMEZTETÉS:**  
A DTMF beválasztás (DISA) funkcionál a külső vonal – külső vonal hívás szolgáltatás használatakor fennáll az a veszély, hogy az Ön telefonvonalán jogtalan hívásokat kezdeményeznek.  
Az ilyen hívások költségét az alközpont tulajdonosának/bérlőjének számlázzák ki. Az alközpont ilyen típusú, jogtalan használatának elkerülése érdekében nyomatékosan felhívjuk a figyelmét, hogy tartsa be az alábbi pontokban foglaltakat:
  - a) Engedélyezze a DISA biztonsági üzemmódot (A trónk biztonsági üzemmódot vagy a teljes biztonsági üzemmódot).
  - b) Okvetlen tartsa titokban jelszavait (az ellenőrzött kód PIN kódját/mellékállomási PIN kódot).
  - c) Válasszon minél bonyolultabb és véletlenszerűbb PIN kódot, amit nehéz kitalálni.
  - d) Gyakran változtassa a PIN kódot.
- **Időkorlát**  
Mindkét fél figyelmeztető hangot hall a megadott időkorlát letelte előtt tizenöt másodperccel. A hívás időtartamának meghosszabbítására nyomja le bármelyik hívóbillentyűt, a „\*” billentyűt kivéve.
- **Ha az alközpontban beállították a beépített automatikus kezelő szolgáltatást**, akkor a kívánt mellékállomást egyszerű módon, a kimenő üzenet szerinti, egyetlen hívóbillentyű (0–9) lenyomásával érheti el.

### 1.2.9. Telefonjának beállítása egy másik mellékállomásról vagy a DTMF beválasztás segítségével (Beállítás távvezérléssel)

Ön telefonkészülékén az alábbi szolgáltatásokat állíthatja be egy másik mellékállomásról vagy a DTMF beválasztás (DISA) segítségével:

- Hívásátírányítás (FWD) / Hívásvédelem („Ne zavarj” [DND])
- Mellékállomások bekapcsolódási / kilépési (Log-in / Log-out) állapota
- Üzenethagyás (Várakozó üzenet jelzése)
- Mellékállomás lezárása
- Időszolgálat üzemmód – Az időszolgálat átkapcsolása (nappali/éjszakai/ebédidő/kávészünet)

#### Egy másik mellékállomásról

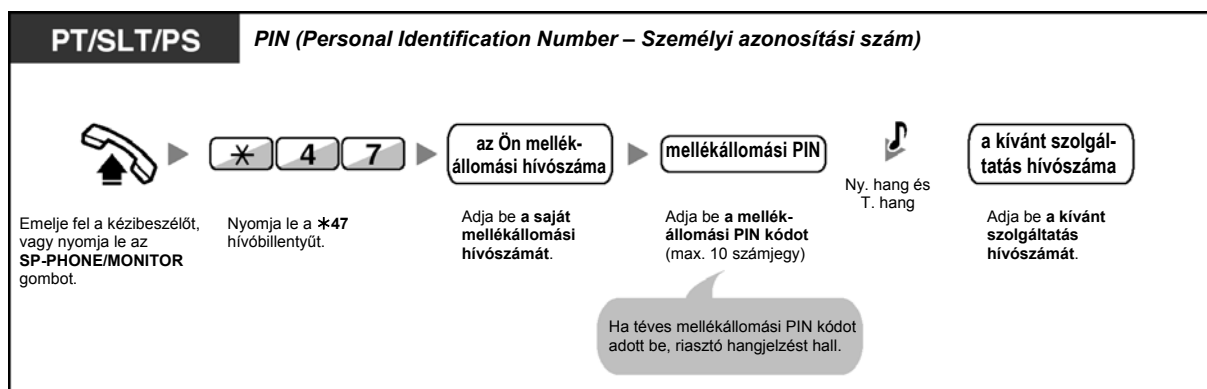

#### A DTMF beválasztás (DISA) segítségével

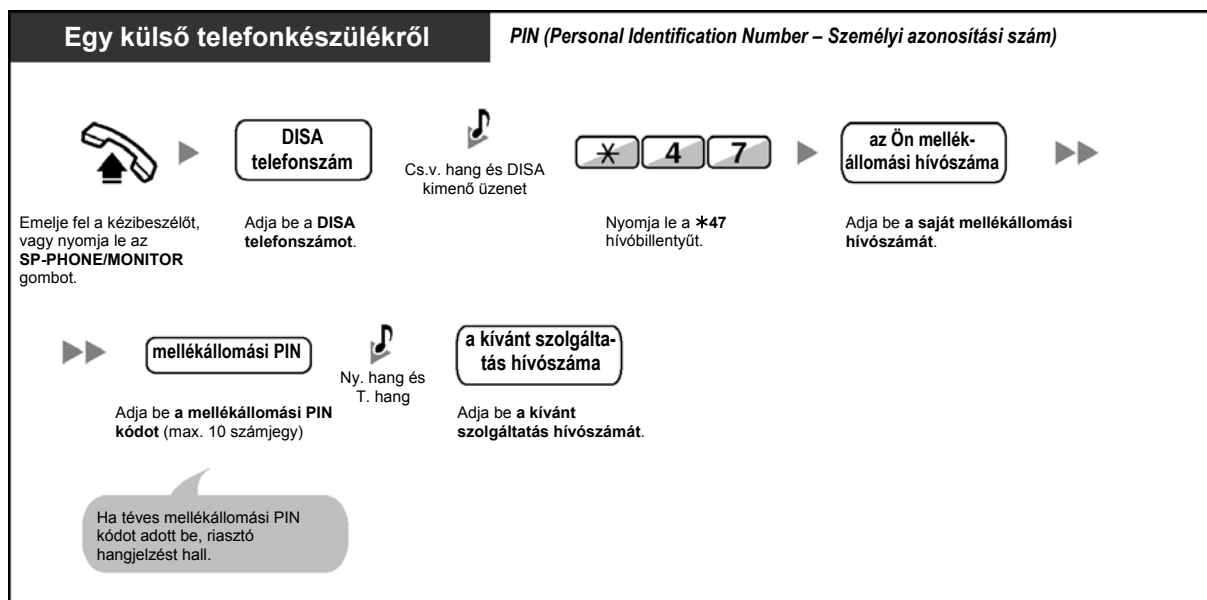

## 1.3. Hívások vétele

### 1.3.1. Hívások fogadása

**PT/SLT/PS**



Lépjön be a hívásba.



Beszéljen.

Válasszon ki egyet az alábbi módszerek közül:

- Emelje fel a kézibeszélőt, hogy fogadja az elsőbbségi vonalat. (Alapbeállítás: Csengetéssel jelentkező hívás kiválasztása)
- Nyomja le az SP-PHONE vagy MONITOR gombot.
- Nyomja le közvetlenül a villogó CO, INTERCOM, ICD Group (ICD csoport), PDN vagy SDN gombot.
- Nyomja le az ANSWER gombot.



- **Hangostelefon (Kihangosított) üzemmód**

Az SP-PHONE gomb segítségével belső hívást hozhat létre, és kihangosított beszélgetést folytathat.



- **Telefonjának egyéni beállításai**

- 3.1.2. A programozási üzemmód beállításai –

- **Elsőbbségi fővonal kijelölés – bejövő**

- Kiválasztja a lefoglalt fővonalat, amikor felemeli a kézibeszélőt vagy lenyomja az SP-PHONE/MONITOR gombot.

- **A hívásjelzési mód megváltoztatása (Átkapcsolható hívásjelzés – csengetéssel / beszédhanggal)**

- Kiválasztja a hívási módot: csengetés vagy a másik fél hangja.

- 3.1.3. A gombok egyéni beállításai

- Hozzon létre vagy írjon át egy Bejövő híváselosztási csoport (ICD Group), Elsődleges hívószám (PDN) vagy Másodlagos hívószám (SDN) gombot.

### 1.3.2. Hívásfogadás a kézibeszélő felemelése nélkül (Hangostelefon üzemmódú hívásfogadás)

Ön a vonal kapcsolásakor azonnal fogadhatja a belső hívást anélkül, hogy felemelné a kézibeszélőt vagy lenyomná az SP-PHONE/MONITOR gombot. Amikor belső hívás érkezik, Ön a másik fél hangját rögtön hallja, anélkül, hogy a telefon csengetne. Amikor külső hívás érkezik, Ön a hívó fél hangját az előre beprogramozott csengetésszám után hallja. A külső hívások hangostelefon üzemmódú (kihangosított) fogadásához rendszerprogramozás szükséges.



#### Beállítás/Törlés

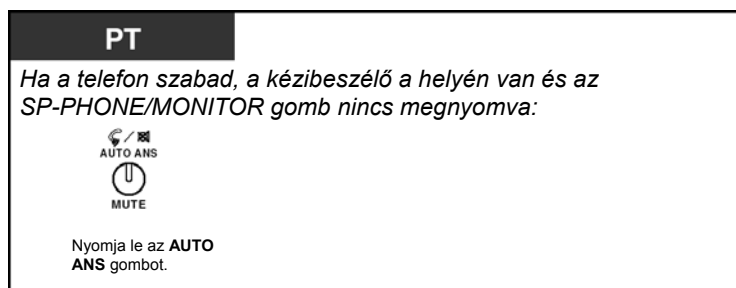

- Az AUTO ANS gomb fénye az aktuális állapotot jelzi az alábbiak szerint:  
**Nem világít:** Nincs beállítva.  
**Világít:** Beállítva.
- Hordozható készülékkel rendelkező felhasználók: Kérjük, olvassák el a PS „Kezelési útmutatóját”.

### 1.3.3. Egy másik mellékállomást csengető hívás átvétele (Hívásátvétel)

- Egy hívás fogadása egy másik telefonról (Hívásátvétel)
- Az Ön hívása átvételének megtiltása a többi mellékállomás számára (Hívásátvétel letiltása)

#### ◆◆ Egy hívás fogadása egy másik telefonról (Hívásátvétel)

Ön a bejövő, egy másik mellékállomást csengető hívást saját telefonkészülékéről fogadhatja anélkül, hogy el kellene hagynia helyét.

Az alábbi típusok állnak rendelkezésre:

**Hívásátvételi csoport:** Saját mellékállomási csoportján belüli hívást vesz át.

**Irányított hívásátvétel:** Egy megadott mellékállomás hívását veszi át.

**PT/SLT/PS**



Emelje fel a kézbeszélőt, vagy nyomja le az **SP-PHONE/MONITOR** gombot.

(DSS)

vagy

**\* 4 0** csoport szám Hívásátvételi csoport

vagy

**\* 4 1** mellékáll. hívószám Irányított hívásátvétel

Ny. hang



Beszéljen.

Nyomja le a villogó **DSS** gombot.  
 Nyomja le a **\*40** hívóbillentyűt, majd adja be a **csoport számát** (2 számjegy).  
 Vagy nyomja le a **\*41** hívóbillentyűt, majd adja be a **mellékállomás hívószámát**.



- **Ha várakozó hívás hangjelzést kap**, akkor megkérhet egy harmadik felet, hogy irányított hívásátvétellel vegye át az Ön második hívását.

#### ◆◆ Az Ön hívása átvételének megtiltása a többi mellékállomás számára (Hívásátvétel letiltása)

Ön megakadályozhatja vagy megengedheti, hogy a többi mellékállomás átvegye az Ön hívásait.

**PT/SLT/PS**



Emelje fel a kézbeszélőt, vagy nyomja le az **SP-PHONE/MONITOR** gombot.

**\* 7 2 0**

Nyomja le a **\*720** hívóbillentyűt.

(1 Letiltás)

vagy

(0 Engedélyezés)

A hívásátvétel letiltásához nyomja le az **1** hívóbillentyűt, vagy az engedélyezéshez nyomja le a **0** hívóbillentyűt.

Ny. hang



Tegye a helyére a kézbeszélőt, vagy nyomja le az **SP-PHONE/MONITOR** gombot.

### 1.3.4. Külső hangszórón jelentkező hívás fogadása (Fővonalai hívás fogadása bármelyik mellékállomásról [TAFAS])

Ön a külső hangszórón csengető, bejövő fővonalai hívást bármelyik mellékállomásról fogadhatja.

#### Külső hangszórón keresztül

<A KX-TDA100/KX-TDA200/KX-TDA600 típus felhasználóinak>

**PT/SLT/PS**

*Amikor hangjelzést hall:*

Emelje fel a kézibeszélőt, vagy nyomja le az **SP-PHONE/MONITOR** gombot.

Nyomja le a **\*42** hívóbillentyűt.

Adja be a **hangszóró hívószámát** (1 számjegy).

Ny. hang

Beszéljen.

<A KX-TDA30 típus felhasználóinak >

**PT/SLT/PS**

*Amikor hangjelzést hall:*

Emelje fel a kézibeszélőt, vagy nyomja le az **SP-PHONE/MONITOR** gombot.

Nyomja le a **\*42** hívóbillentyűt.

Nyomja le az **1** hívóbillentyűt.

Ny. hang

Beszéljen.



- Ön ezzel a módszerrel a külső hangszórón keresztül hallható személykeresés bementést is fogadhatja.



### 1.3.5. Az ANSWER/RELEASE (Hívásfogadás / Bontás) gomb használata

Az ANSWER és a RELEASE gomb a fejbeszélő illetve a hangostelefon használatakor kényelmes.

Az ANSWER gombbal Ön az összes bejövő hívást fogadhatja.

A RELEASE gombbal Ön egy beszélgetés közben vagy után bonthatja a vonalat, vagy befejezheti egy hívás átadását.



#### Hívásfogadás



#### Hívásátadás

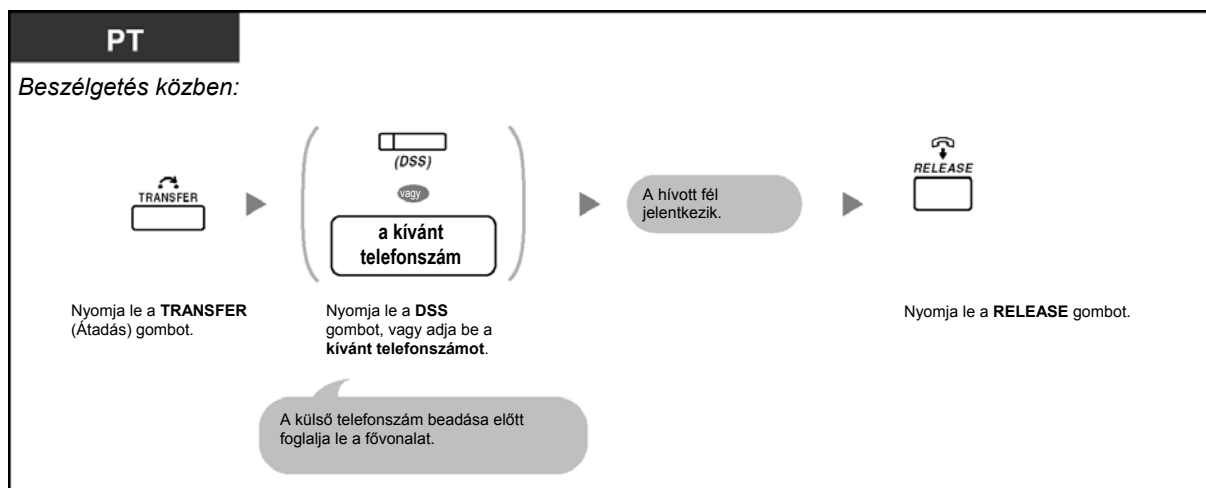

#### Beszélgetés egy várakozó hívóval



### Fővonalai hívás átadása mellékállomásnak egyetlen gombnyomással

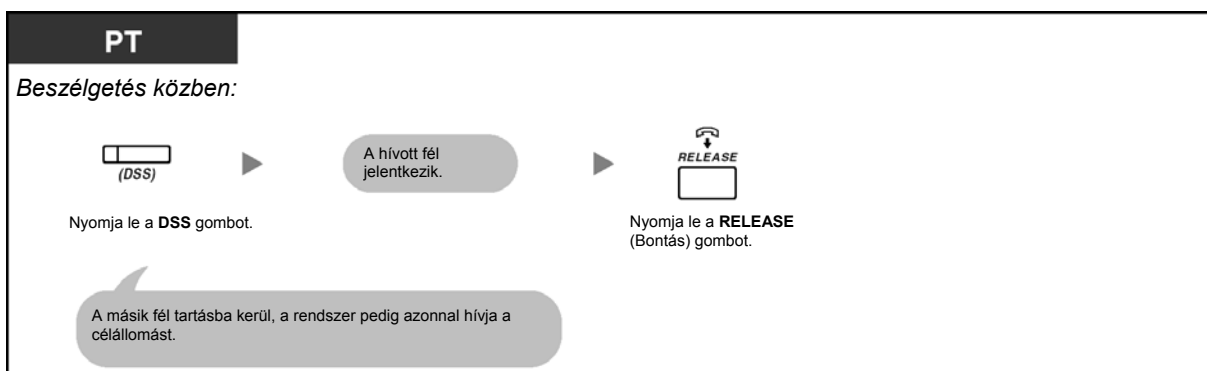

### A beszélgetés befejezése

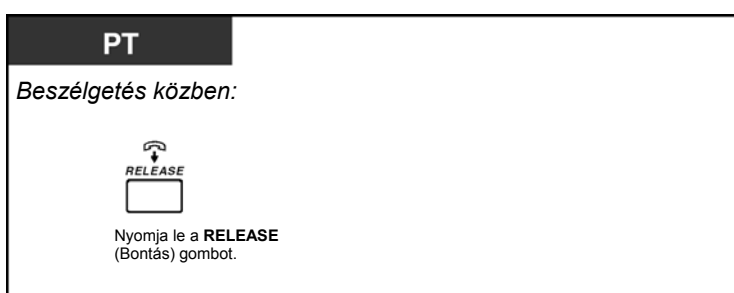

#### Telefonjának egyéni beállításai

- 3.1.3. A gombok egyéni beállításai  
Hozza létre vagy írja át az Answer (Hívásfogadás) illetve a Release (Bontás) gombot.

### 1.3.6. A rosszakaratú hívók azonosítása (Rosszakaratú hívás azonosítás [MCID])

Ön felkérheti telefontársaságát, hogy egy beszélgetés közben vagy a hívó fél bontása után kövesse le a rosszakaratú hívót.

A rosszakaratú hívásról az információt később kapja meg.

#### MCID igény

**PT/SLT/PS**

Beszélgetés közben vagy a hívó bontása után a tájékoztató hang közben:



Nyomja le a **TRANSFER** (Átadás) vagy a **Recall** (Újrahívás) gombot vagy nyomja le egy pillanatra a készülék villóját.

Nyomja le a **\*7\*3** hívóbillentyűt.

Ny. hang

Beszéljen, illetve tegye a helyére a kézibeszélőt, vagy nyomja le az **SP-PHONE/MONITOR** gombot.



- Az MCID funkció elérhetősége az Ön telefontársasága által nyújtott ISDN szolgáltatástól függ.

## 1.4. Beszélgetés közben

### 1.4.1. Hívás átadása (Hívásátadás)

- Hívás átadása mellékállomásra az alközponton belül
- Hívás átadása külső félnek az alközponti szolgáltatás segítségével
- Hívás átadása ISDN szolgáltatás használatával (Hívásátadás [CT] – ISDN segítségével)



- Ön egy tartásban lévő hívást anélkül is átadhat, hogy a kézibeszélő felemelésével vagy az SP-PHONE/MONITOR gomb lenyomásával beszédállásba kerülne a tartásban lévő féllel, még akkor is, ha az átadási célállomás nem jelentkezik a hívásra. Ha a hívást egy előre meghatározott időn belül nem veszi ki a tartásból, akkor figyelmeztetésként riasztó jelzést hall, ha pedig egy előre meghatározott időn belül nem veszi ki a tartásból, akkor az automatikusan elbomlik.

### ◆◆ Hívás átadása mellékállomásra az alközponton belül

#### Átadás

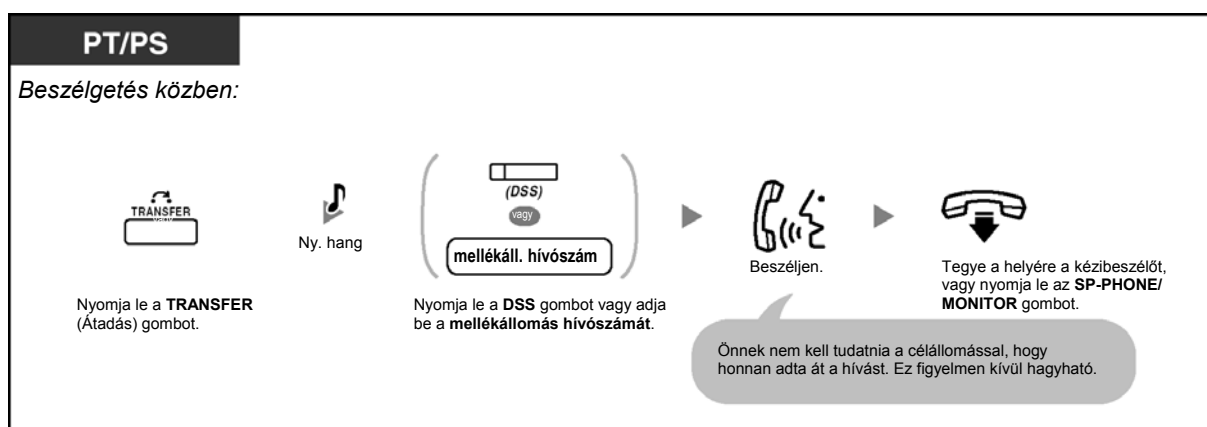

- Amikor nem tartózkodik a helyén, vagy nincs az irodában, és egy átirányított, külső hívása érkezik, például mobil telefonjára, akkor a hívást a # gomb megnyomásával és a kívánt mellékállomási hívószám beadásával át lehet adni egy, az alközpontban lévő mellékállomásra (amennyiben rendszerprogramozással engedélyezve van).



- Az SDN gomb segítségével történő átadási művelethez olvassa el az „1.5.1. Elsődleges hívószám (PDN)/Másodlagos hívószám (SDN) mellékállomás (MPR szoftver fájl verzió 3.1000. vagy újabb)” fejezetet.

### Hívás átadása egy gombnyomással (Egygombos átadás)

**PT/PS**

*Egy külső féllel történő beszélgetés közben:*

Nyomja le a **DSS** gombot.

Beszéljen.

Tegye a helyére a kézibeszélőt, vagy nyomja le az **SP-PHONE/MONITOR** gombot.

Önnek nem kell tudatnia a célállomással, hogy honnan adta át a hívást. Ez figyelmen kívül hagyható.



- Egy mellékállomással folytatott beszélgetésnél az Egygombos átadás szolgáltatás használatához rendszerprogramozás szükséges.

### ◆◆ Hívás átadása külső félnek az alközponti szolgáltatás segítségével

Adott mellékállomások kizárhatók ezen funkció használatából.

**PT/PS**

*Beszélgetés közben:*

Nyomja le a **TRANSFER (Átadás)** gombot.

Ny. hang

**fővonal**

Foglalja le a **fővonalat**.

**külső telefonszám**

Adja be a **külső telefonszámot**.

Beszéljen.

Tegye a helyére a kézibeszélőt, vagy nyomja le az **SP-PHONE/MONITOR** gombot.

Ezzel átadta a hívást.

**SLT**

*Beszélgetés közben:*

Nyomja le a **Recall (Újrahívás)** gombot, vagy nyomja le egy pillanatra a **készülék villóját**.

Ny. hang

**fővonal**

Foglalja le a **fővonalat**.

**külső telefonszám**

Adja be a **külső telefonszámot**.

Beszéljen.

Tegye a helyére a kézibeszélőt, vagy nyomja le az **SP-PHONE/MONITOR** gombot.

Ezzel átadta a hívást.



- **Időkorlát**  
Tizenöt másodperccel a kijelölt időkorlát lejártá előtt mind a hívó mind az átadást fogadó fél figyelmeztető hangjelzést kap.
- **Ha vissza kíván térni a tartásban lévő híváshoz még a hívott fél jelentkezése előtt,** akkor nyomja le a TRANSFER (Átadás), a megfelelő CO, ICD Group (ICD csoport) vagy INTERCOM (Belső hívás) gombot, illetve nyomja le egy pillanatra a készülék villáját.



#### Telefonjának egyéni beállításai

- 3.1.3. A gombok egyéni beállításai  
Hozzon létre vagy írjon át egy DSS (Közvetlen hívó) gombot.

### ◆◆ Hívás átadása az ISDN szolgáltatás használatával (Hívásátadás [CT] – ISDN segítségével)

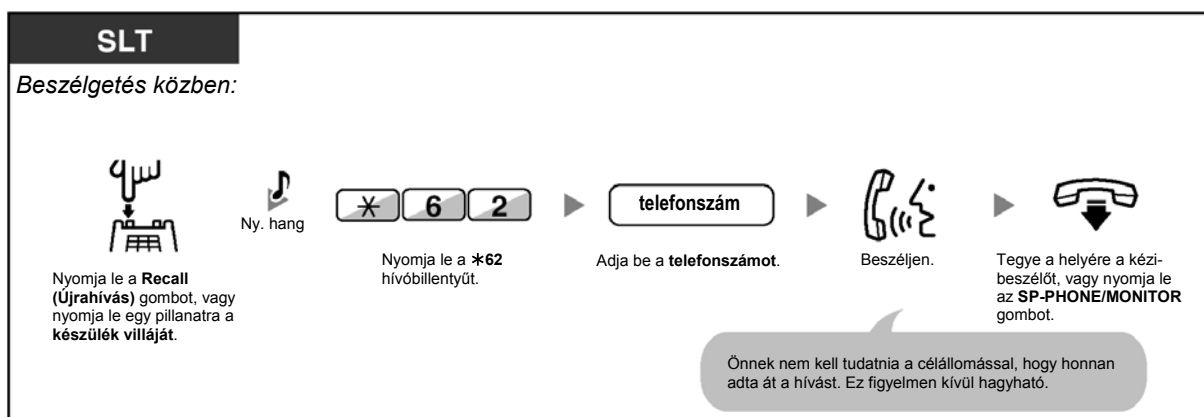
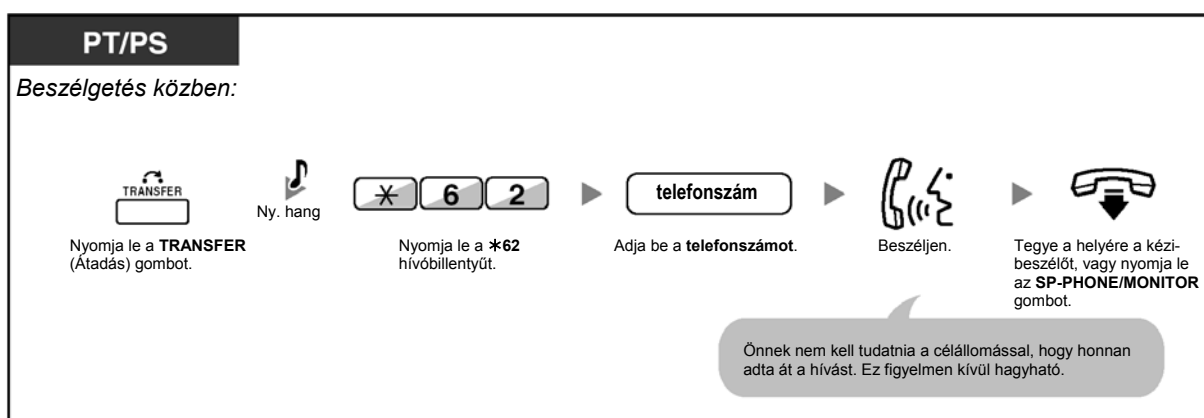
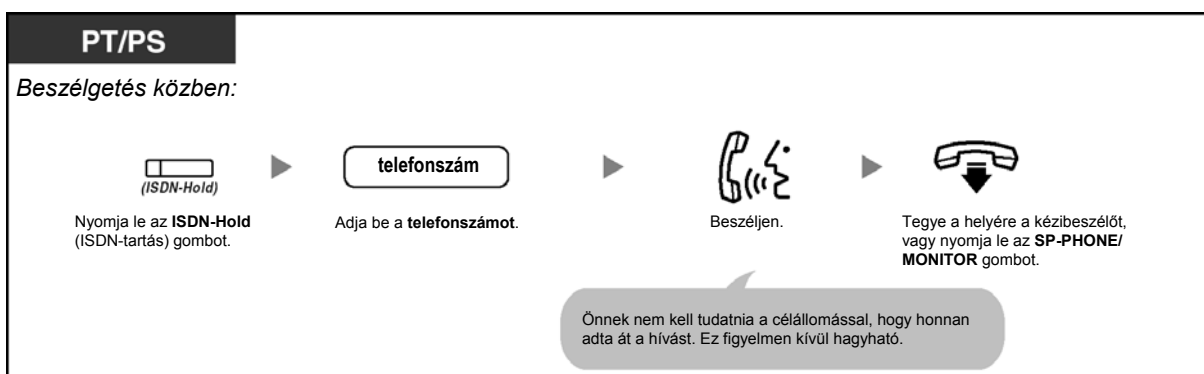



- Ha ki akar venni egy tartásban lévő hívást a tartásból, nyomja le a TRANSFER (Átadás), vagy a Recall (Újrahívás) gombot, vagy nyomja le egy pillanatra a készülék villáját.
- Ha Ön egy hívás átadása közben teszi a helyére a kézibeszélőt, vagy nyomja le az SP-PHONE/MONITOR gombot, az akkor is átadásra kerül.
- A hívás átadása után a vonal felszabadul.



### Telefonjának egyéni beállításai

- 3.1.3. A gombok egyéni beállításai  
Hozzon létre vagy írjon át egy ISDN-Hold (ISDN-tartás) gombot.

## 1.4.2. Hívás tartásba tétele

- Tartás
- Hívás (alközponti) rendszer-parkoló-zónába kapcsolása

### ◆◆ Tartás

Kétféle tartás lehetséges. A különbség közöttük az, hogy mások kivehetik-e az Ön tartásban lévő hívását (Szokásos tartás) vagy sem (Kizárólagos tartás). Mivel ezek átválthatók, az aktuális üzemmódot kérdezze meg a rendszerfelelőstől.

#### Tartás (Hívás tartás)

**PT/PS**

*Beszélgetés közben:*

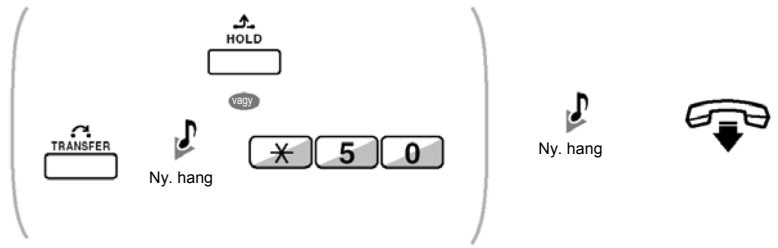

Nyomja le a **HOLD** (Tartás) gombot, vagy nyomja le a **TRANSFER** (Átadás) gombot és a **\*50** hívóbillentyűt.

Tegye a helyére a kézbeszélőt, vagy nyomja le az **SP-PHONE/MONITOR** gombot.

**SLT**

*Beszélgetés közben:*



Nyomja le a **Recall** (Újrahívás) gombot, vagy nyomja le egy pillanatra a készülék villóját.

Nyomja le a **\*50** hívóbillentyűt.

Tegye a helyére a kézbeszélőt, vagy nyomja le az **SP-PHONE/MONITOR** gombot.



### Hívás kivétele tartásból

**PT/SLT/PS**

- **A tartásba tevő mellékállomáson (Hívás kivétele tartásból)**



Emelje fel a kézbeszélőt, vagy nyomja le az **SP-PHONE/ MONITOR** gombot.

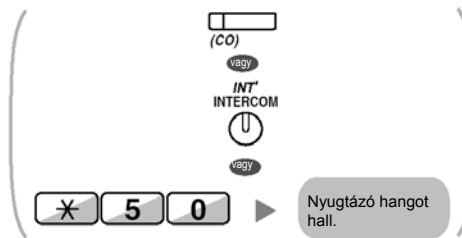

Nyomja le a villogó **CO** vagy **INTERCOM** gombot vagy a **\*50** hívóbillentyűt.



Beszéljen.
  
- **Egy másik mellékállomáson tartásban lévő fővonalis hívás kivétele tartásból – csak szokásos tartás esetén (Hívás kivétele tartásból – a tartásban lévő fővonal számával meghatározva)**



Emelje fel a kézbeszélőt, vagy nyomja le az **SP-PHONE/ MONITOR** gombot.

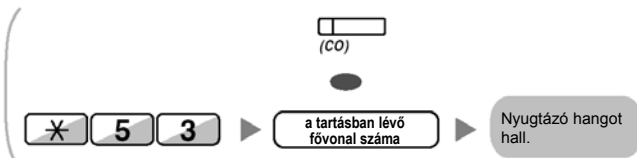

Nyomja le a **CO** gombot, vagy nyomja le az **\*53** hívóbillentyűt, és adja be a **tartásban lévő fővonal számát** (3 számjegy).



Beszéljen.
  
- **Egy másik mellékállomáson tartásban lévő belső vagy fővonalis hívás kivétele tartásból – csak szokásos tartás esetén (Hívás kivétele tartásból – a tartásba tevő mellékállomás hívószámával meghatározva)**



Emelje fel a kézbeszélőt, vagy nyomja le az **SP-PHONE/ MONITOR** gombot.



Nyomja le a **\*51** hívóbillentyűt.

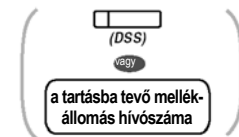

Nyomja le a **DSS** gombot, vagy adja be a **tartásba tevő mellékállomás hívószámát**.



Ny. hang  
Beszéljen.



- A **CO** illetve az **INTERCOM** gomb fénye az aktuális állapotot jelzi az alábbiak szerint:
  - Szokásos tartás üzemmód  
**Zöld fényel, lassan villog:** Az Ön tartásban lévő hívása.  
**Piros fényel villog:** Egy másik mellékállomáson tartásban lévő hívás.
  - Kizárólagos tartás üzemmód  
**Zöld fényel, közepes sebességgel villog:** Az Ön tartásban lévő hívása.  
**Piros fényel világít:** Egy másik mellékállomáson tartásban lévő hívás.
- **Ha a hívást egy előre meghatározott időn belül nem veszi ki a tartásból,** akkor figyelmeztetésként riasztó jelzést hall (Tartás újrAhívás).  
 Ha pedig előre meghatározott időn belül nem fogadják a fővonalis hívást, akkor az automatikusan elbomlik.
- **A tartás üzemmód megváltoztatása (csak rendszerkészüléknél)**  
 A **HOLD** (Tartás) gomb lenyomása után, ha ismét lenyomja a **HOLD** (Tartás) gombot, akkor a tartási állapot a Szokásos tartás üzemmódból átvált Kizárólagos tartás üzemmódra, illetve a Kizárólagos tartás üzemmódból átvált Szokásos tartás üzemmódra.



- Ha az **Automatikus tartás** előre be van programozva, akkor az aktuális hívást automatikusan tartásba teheti egy másik CO, ICD Group (ICD csoport) vagy INTERCOM gomb lenyomásával, hogy egy másik hívást kezdeményezzen vagy fogadjon.
- A tartásban lévő hívás PDN/SDN gomb segítségével történő kivételének műveletéhez olvassa el az „1.5.1. Elsődleges hívószám (PDN)/Másodlagos hívószám (SDN) mellékállomás (MPR szoftver fájl verzió 3.1000. vagy újabb)” fejezetet.

### ◆◆ Hívás tartása egy rendszer-parkoló-zónában (Hívás várakoztatása)

Ön egy hívást tartásba tehet a közös, alközponti parkoló-zónába, és a várakoztatott hívást bármelyik mellékállomásról ki lehet venni a parkoló helyről. Ezt a szolgáltatást átadási szolgáltatásként használhatja.

Egy hívást egy megadott parkoló zónába (Megadott) vagy bármelyik parkoló zónába (Automatikus parkoló zóna) betehet. Ha létrehozta a Call Park (Hívás várakoztatása) és a Call Park (Automatic Park Zone) (Hívás várakoztatása [Automatikus parkoló zóna]) gombot, a két várakoztatási mód között, egyszerűen a megfelelő gomb lenyomásával választhat.

Ha egy hívást automatikusan tettek várakoztatásba, vagy egyszerre több hívás is várakozik, akkor a kívánt hívás várakozásból való kivételéhez Önnek meg kell adnia a parkoló zóna számát.

#### Beállítás

**PT/PS**

*Beszélgetés közben:*



(Call Park)

Nyomja le a **Call Park** (Hívás várakoztatása) gombot.

**PT/PS**

*Beszélgetés közben:*



Nyomja le a **TRANSFER** (Átadás) gombot.

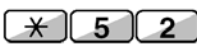

Nyomja le a **\*52** hívóbillentyűt.

a parkoló-zóna száma

Megadott  
vagy  

\*

Automatikus

Adja be a **parkoló-zóna számát** (2 számjegy), vagy nyomja le a **\*** hívóbillentyűt, ha automatikusan egy szabad parkoló zónába kívánja tenni a hívást.



Ny. hang



Tegye a helyére a kézi-beszélőt, vagy nyomja le az **SP-PHONE/MONITOR** gombot.

Ha foglaltsági hangot hall, adja be egy másik parkoló zóna számát, vagy nyomja meg ismét a **\*** hívóbillentyűt.

**SLT**

Beszélgetés közben:

Nyomja le a **Recall** (Újrahívás) gombot vagy nyomja le egy pillanatra a **készülék villóját**.

Nyomja le a **\*52** hívóbillentyűt.

Adja be egy megadott **parkoló-zóna számát** (2 számjegy).

Ny. hang

Tegye a helyére a kézi-beszélőt, vagy nyomja le az **SP-PHONE/MONITOR** gombot.

Ha foglaltsági hangot hall, adja be egy másik parkoló zóna számát.

### Hívás kivétele várakoztatásból

**PT/PS**

Beszélgetés közben:

Nyomja le a villogó **Call Park** (Hívás várakoztatása) gombot.

**PT/SLT/PS**

Emelje fel a kézibeszélőt, vagy nyomja le az **SP-PHONE/MONITOR** gombot.

Nyomja le a **\*52** hívóbillentyűt.

Adja be a **tárolt parkoló zóna számát** (2 számjegy).

Ny. hang

Beszéljen.



- Ha a hívást automatikusan várakoztatták, ellenőrizze a kijelzőn a parkoló zóna számát.
- **Ha a hívást egy előre meghatározott időn belül nem veszi ki a tartásból, akkor figyelmeztetésként riasztó jelzést hall (Tartás újrahívás).** Ha pedig előre meghatározott időn belül nem fogadják a fővonalis hívást, akkor az automatikusan elbomlik.



- **Ha tájékoztató hangot hall, amikor egy hívást kíván kivenni a várakozásból, akkor nincs hívás tartásban.** Ellenőrizze a tárolt parkoló zóna számát.
- Miután egy hívást várakoztatásba helyezett, lehetősége nyílik egyéb műveletek elvégzésére.



#### Telefonjának egyéni beállításai

- 3.1.3. A gombok egyéni beállításai  
Hozza létre vagy írja át a Call Park (Hívás várakoztatása) és a Call Park (Automatic Park Zone) (Hívás várakoztatása [Automatikus parkoló zóna]) gombot.

### 1.4.3. Beszélgetés két féllel felváltva (Partnerváltogatás)

Amikor az egyik féllel beszél, mialatt a másik fél tartásban van, Ön a két hívást (váltakozva) oda-vissza cserélgetheti.

A felek váltogatása miközben a másik fél ideiglenesen tartásba kerül.

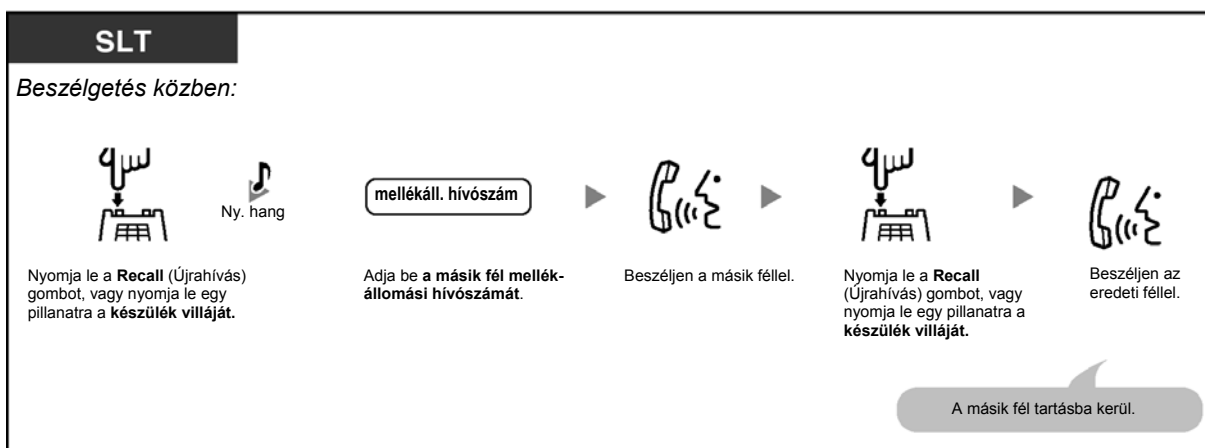
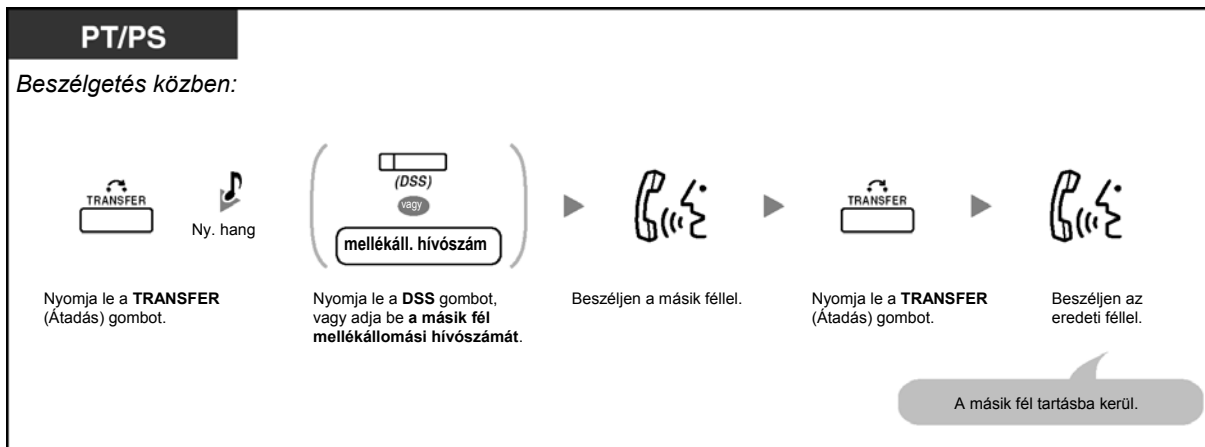

### Kilépés a beszélgetésből, és a másik két fél beszélhet

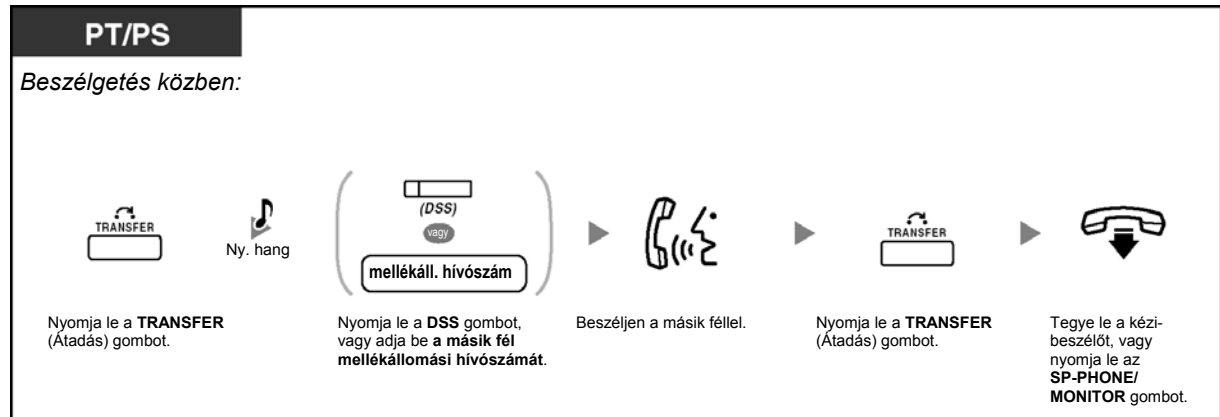

### 1.4.4. Jelentkezés várakozó hívásra

- Jelentkezés alközponton belüli, várakozó hívásra
- Jelentkezés a főközpontból érkező, várakozó hívás jelzésre

#### ◆◆ Jelentkezés alközponton belüli várakozó hívásra

Beszélgetés közben a „Várakozó hívás hangjelzés”, vagy a telefonkészülék hangszóróján illetve a kézibeszélőjén keresztül hallható hangbemondás tájékoztatja Önt arról, hogy egy külső fél vagy egy másik mellékállomás által kezdeményezett hívás várakozik Önre. Mielőtt a szolgáltatást használná, aktiválnia kell. (Alapbeállítás: Letiltva – nincs hívás [Belső hívásokra]/nincs hang [Külső hívásokra]).

**A várakozó, második hívásra a folyó beszélgetés bontásával (1) vagy tartásba tételével (2) jelentkezhet.**

#### 1. A folyó beszélgetés bontása, és azután beszélgetés az új partnerrel

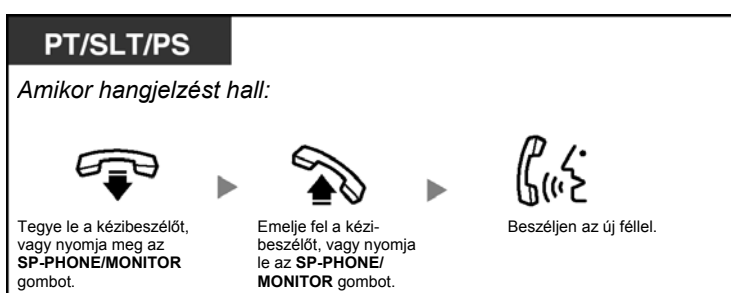

#### 2. A folyó beszélgetés tartásba tétele, és azután beszélgetés az új partnerrel

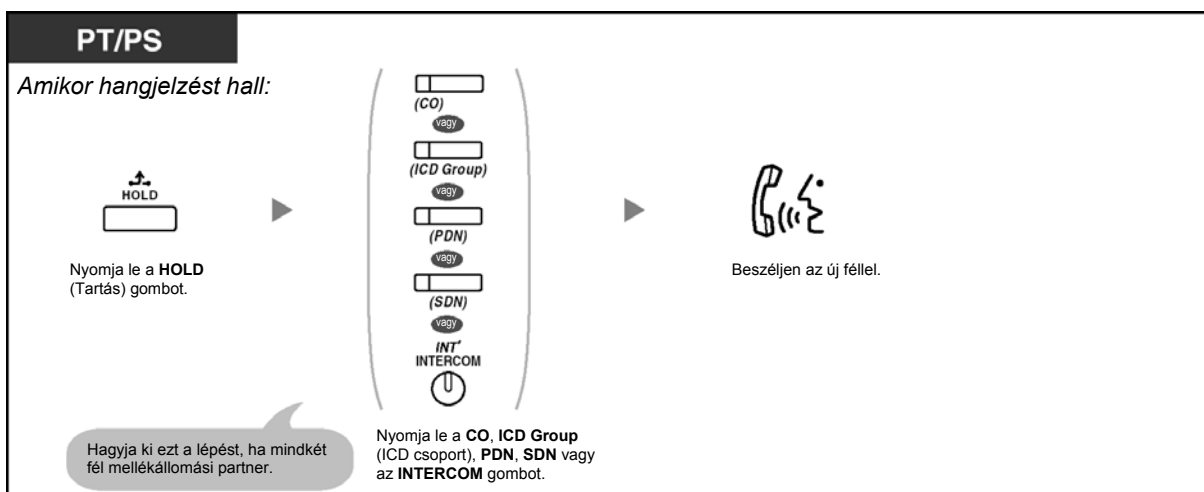

**SLT**

*Amikor hangjelzést hall:*



Nyomja le a **Recall** (Újrahívás) gombot, vagy nyomja le egy pillanatra a készülék villáját.

Nyomja le a **\*50** hívóbillentyűt.

Ny. hang

Beszéljen az új féllel.

Miután beszélt az új féllel (második hívás), Ön bonthatja (2.1.) vagy tartásba teheti (2.2.), és visszatérhet az első híváshoz.

**2.1. A második hívás bontása, és beszélgetés az eredeti féllel**

**PT/PS**

*Beszélgetés közben:*

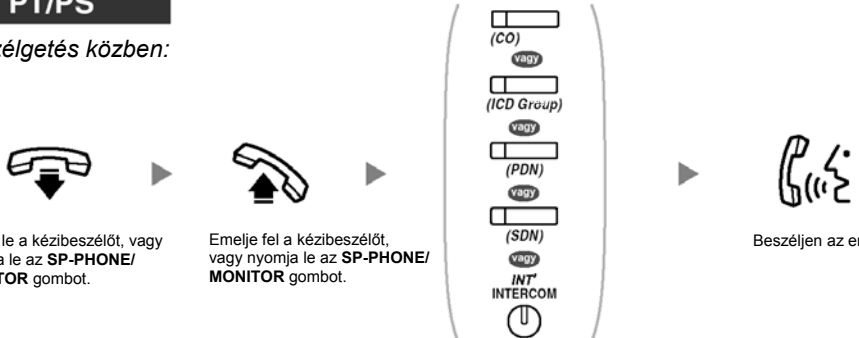

Tegye le a kézbeszélőt, vagy nyomja le az **SP-PHONE/MONITOR** gombot.

Emelje fel a kézbeszélőt, vagy nyomja le az **SP-PHONE/MONITOR** gombot.

Nyomja le a **CO, ICD Group** (ICD csoport), **PDN, SDN** vagy az **INTERCOM** gombot.

Beszéljen az eredeti féllel.

**PT/SLT/PS**

*Beszélgetés közben:*



Tegye le a kézbeszélőt, vagy nyomja le az **SP-PHONE/MONITOR** gombot.

Emelje fel a kézbeszélőt, vagy nyomja le az **SP-PHONE/MONITOR** gombot.

Nyomja le a **\*50** hívóbillentyűt.

Ny. hang

Beszéljen az eredeti féllel.

## 2.2. A második hívás tartásba tétele, és beszélgetés az eredeti féllel

Miután tartásba tette, beszélhet az eredeti féllel. Ezután bonthatja a hívást, és újra beszélhet az új féllel.

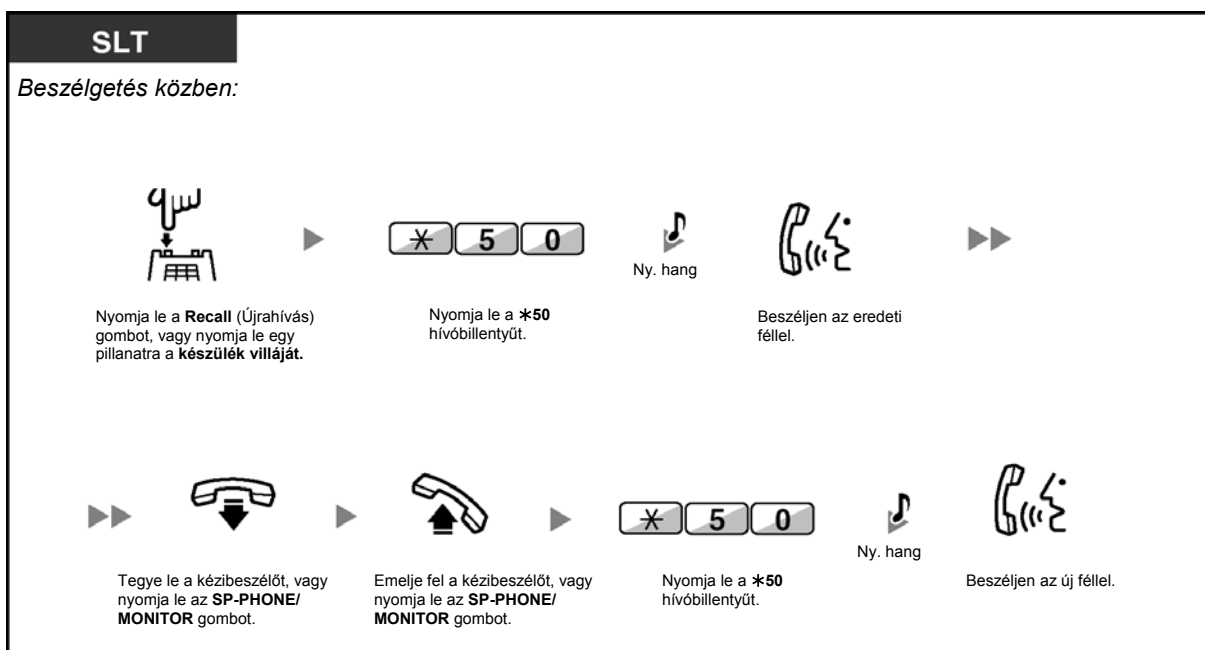
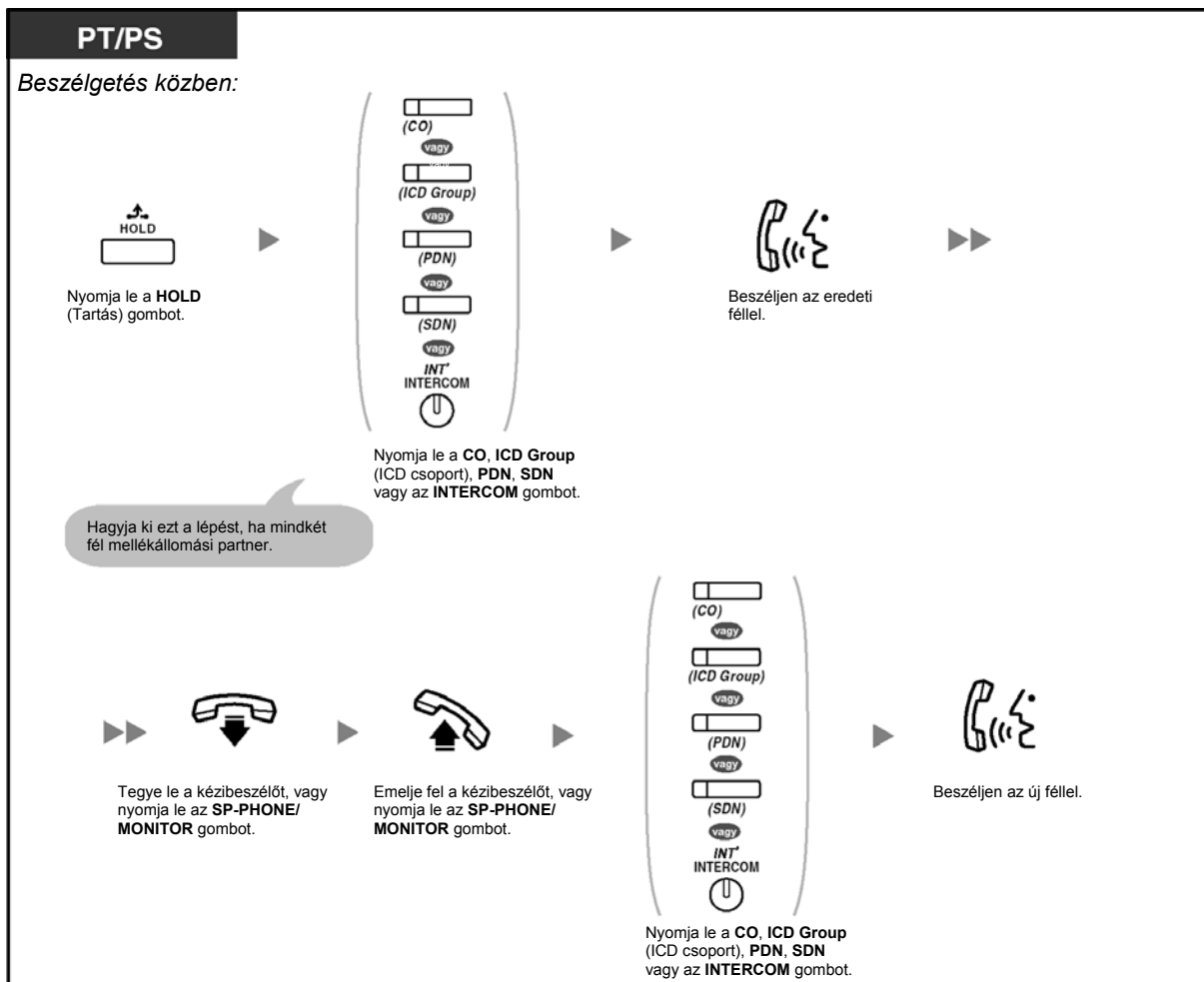





- **Az Ön telefonkészülékének típusától függően**, beszélhet a másik féllel a hangszóró és a mikrofon segítségével (Érkező hívás bejelentése felemelt kézibeszélő mellett [OHCA]), vagy fogadhatja a hívásának bejelentését a kézibeszélőn keresztül („Kezelői” OHCA), miközben Ön egy másik telefonbeszélgetést folytat a kézibeszélő segítségével. Olvassa el az „1.8.3. Várakozó hívás jelzés vétele (Várakozó hívás jelzése / Érkező hívás bejelentése felemelt kézibeszélő mellett [OHCA] / „Kezelői” OHCA)” fejezetet.
- A hívás fogadása előtti tíz másodperces intervallumban öt másodpercre megjelenik a hívó mellékállomás neve illetve száma.



#### Telefonjának egyéni beállításai

- 3.1.2. A programozási üzemmód beállításai – **Várakozó hívás hangjelzés kiválasztása**

Ha Ön az „1. típusú hang”-ot választja ki, „Várakozó hívás hangjelzés”-ként ugyanazt a hangot kapja várakozó fővonali illetve mellékállomási hívásnál is. Ha Ön a „2. típusú hang”-ot választja ki, „Várakozó hívás hangjelzés”-ként más hangot kap külső fél, és más hangot hall mellékállomási hívás esetén.

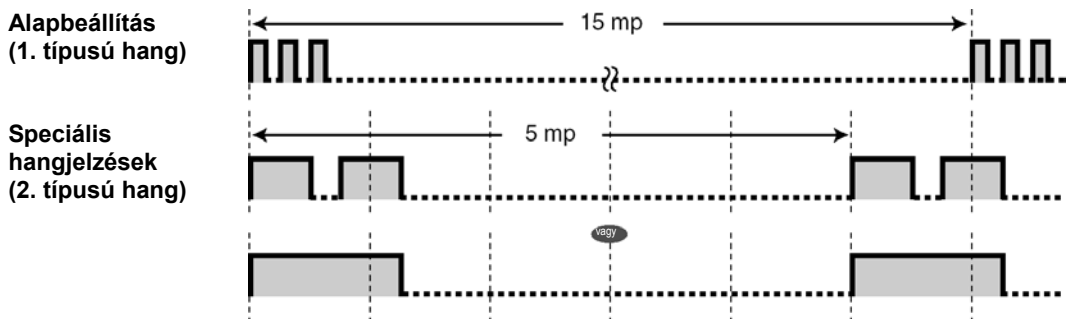

#### ◆◆ Jelentkezés a főközpontból érkező, várakozó hívás jelzésre

Ez opcionális, a telefontársaság által biztosított szolgáltatás. Ön várakozó hívás hangjelzést illetve a hívóra vonatkozó információt is kaphat. Ha további részletekre kíváncsi forduljon a helyi telefontársasághoz.

PT/PS	PT/SLT/PS
Amikor hangjelzést hall:	Amikor hangjelzést hall:
Nyomja le a <b>FLASH/RECALL</b> (Hurokmegszakítás/Újrahívás) vagy az <b>EFA</b> (Külső szolgáltatások elérése) gombot.	Nyomja le a <b>TRANSFER</b> (Átadás) vagy a <b>Recall</b> (Újrahívás) gombot, vagy <b>nyomja le egy pillanatra a készülék villóját</b> . Nyomja le a <b>*60</b> hívóbillentyűt.



- **Ha vissza kíván térni az eredeti félhez**, ismételje meg a műveletet.
- Ebben az esetben, a rendszerkészülékeken a FLASH/RECALL gombot rendszerprogramozással a külső szolgáltatások elérése (EFA) üzemmódban kell állítani.



#### Telefonjának egyéni beállításai

- 3.1.3. A gombok egyéni beállításai  
Hozzon létre, vagy írjon át egy Külső szolgáltatások elérése (EFA) gombot.

## 1.4.5. Több résztvevős beszélgetés

- Beszélgetés közben további felek bevonása (Konferencia)
- Kilépés a konferenciából (Felügyelet nélküli konferencia)
- Kilépés a konferenciából (Kilépés a három résztvevős konferenciából)
- Harmadik fél belépésének engedélyezése az Ön hívásába (A titkosság feloldása)
- Harmadik fél bevonása egy, az ISDN szolgáltatás használatával folytatott beszélgetés közben (Három résztvevős konferencia [3PTY] – ISDN segítségével)

### ◆◆ Beszélgetés közben további felek bevonása (Konferencia)

Ön beszélgetésébe egy vagy több felet is bevonhat.

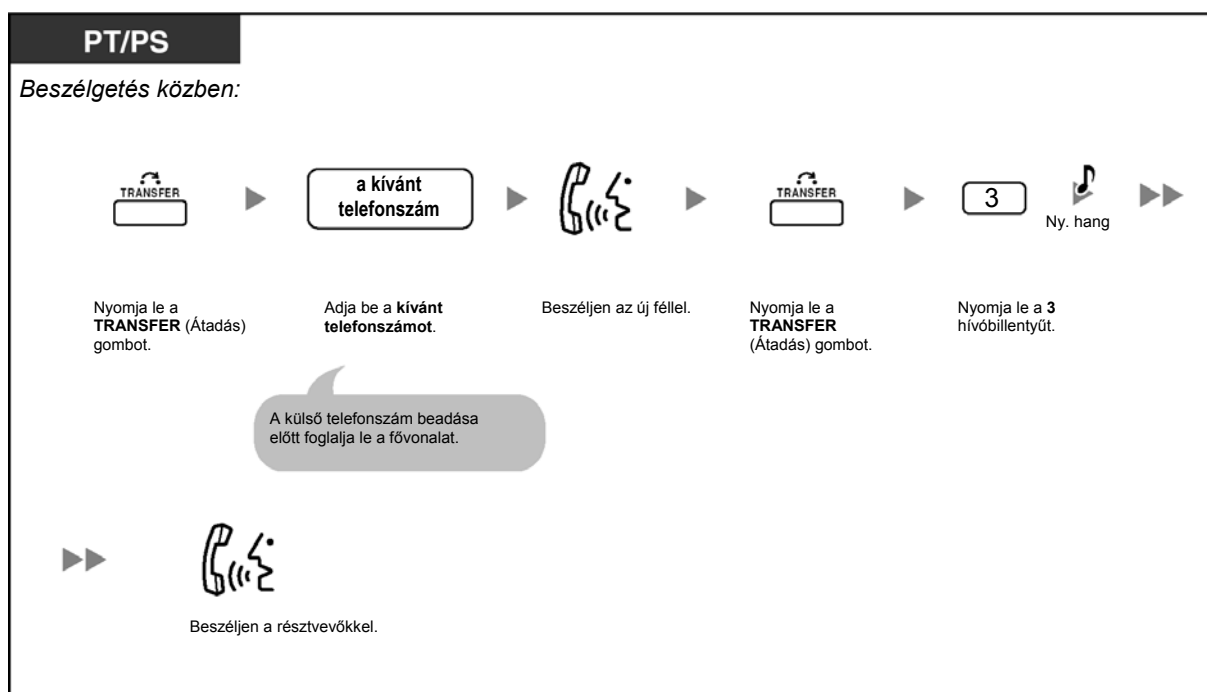
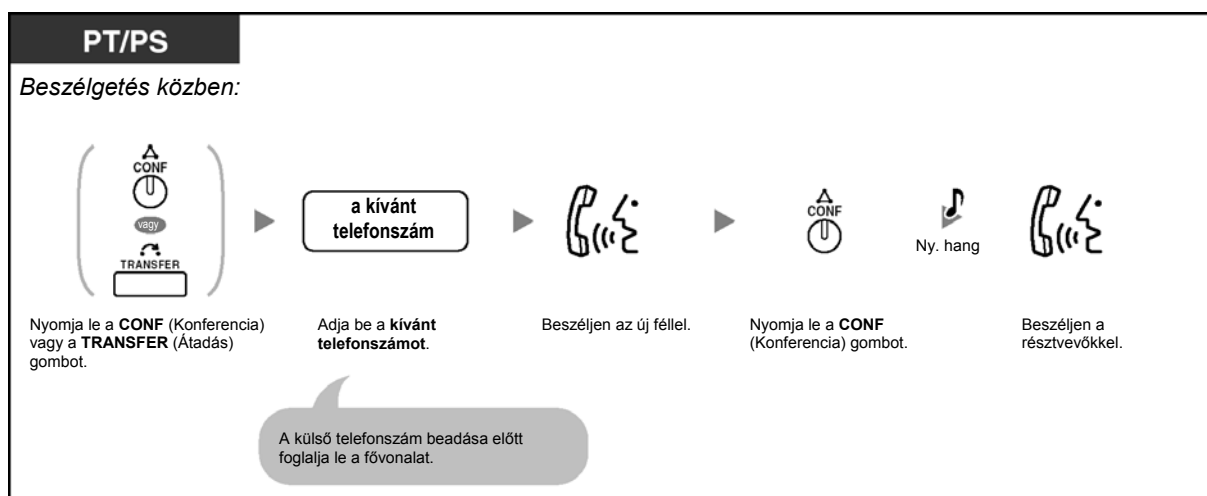

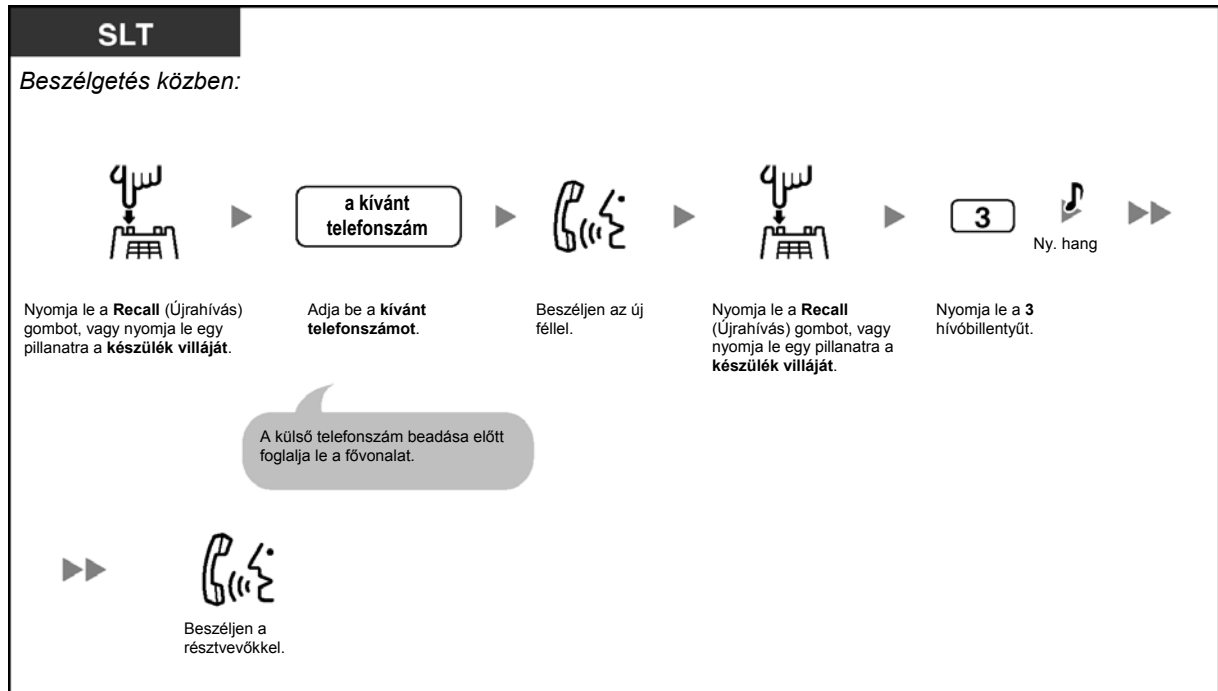

**Konferencia hívás létrehozása, amikor egy két résztvevős beszélgetés közben egy külső féltől érkezik hívás**

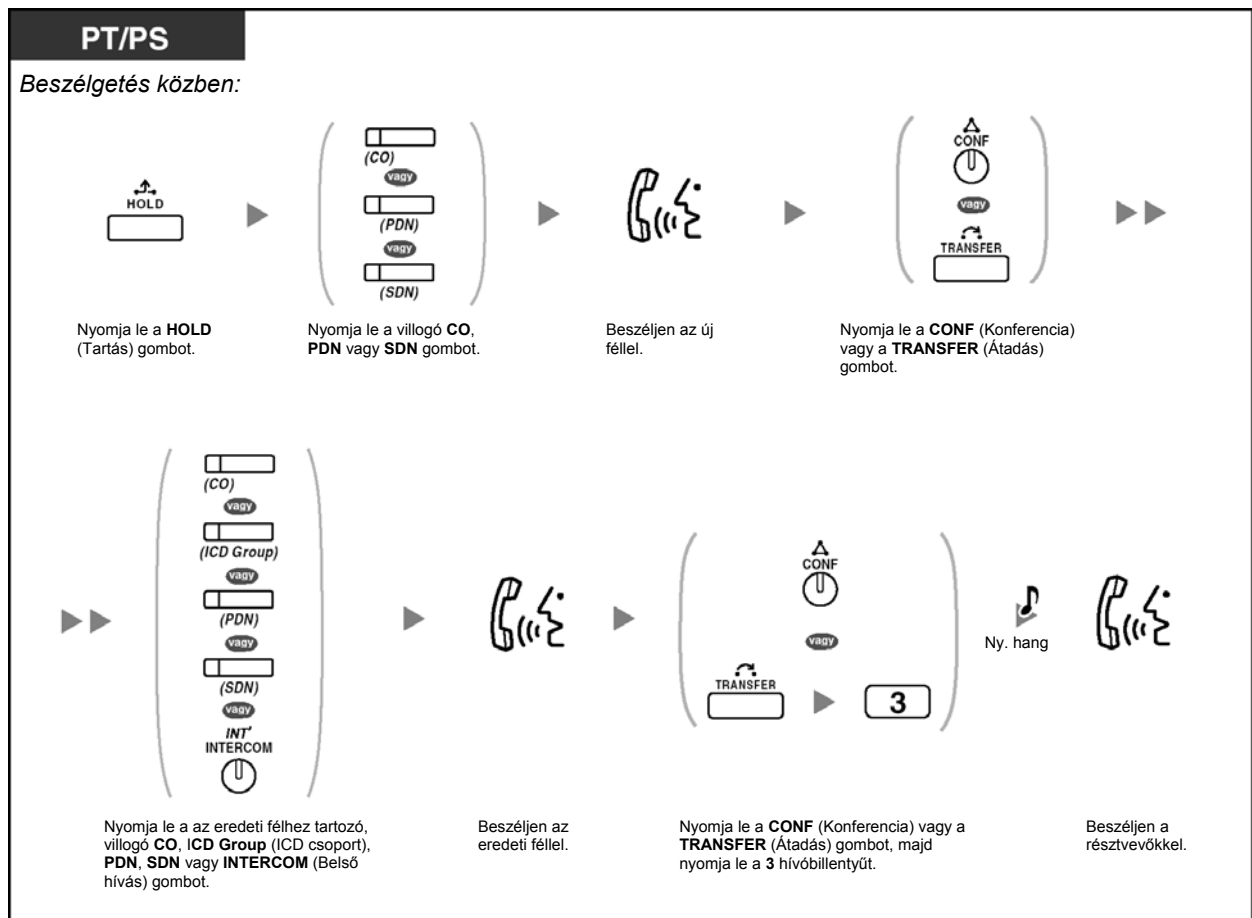

### Négy vagy több fél bevonása a konferenciába

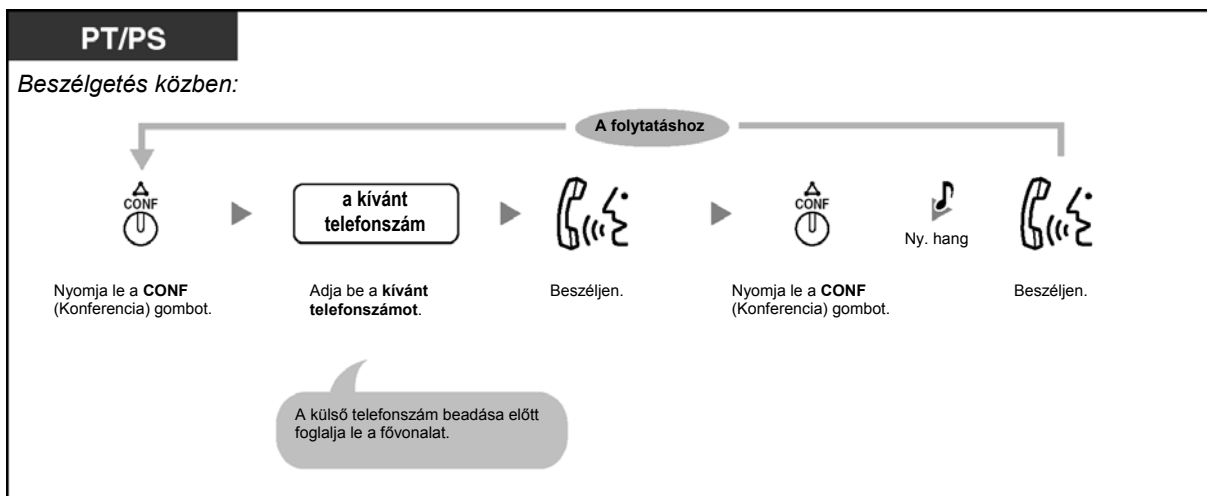

### Tartásban lévő újabb fél bevonása a konferenciába

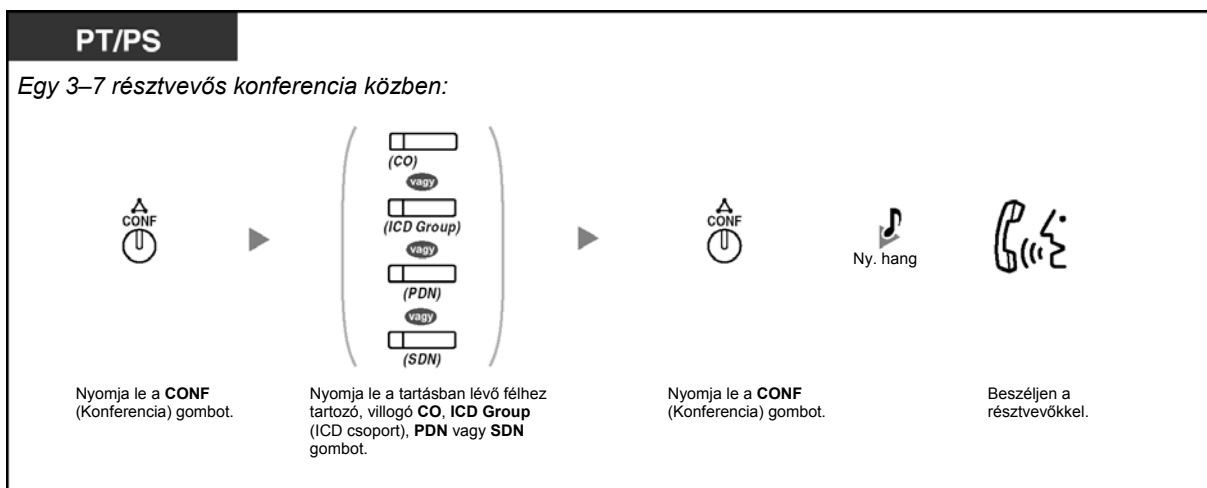

### Tárgyalás két féllel felváltva egy három résztvevős beszélgetésben

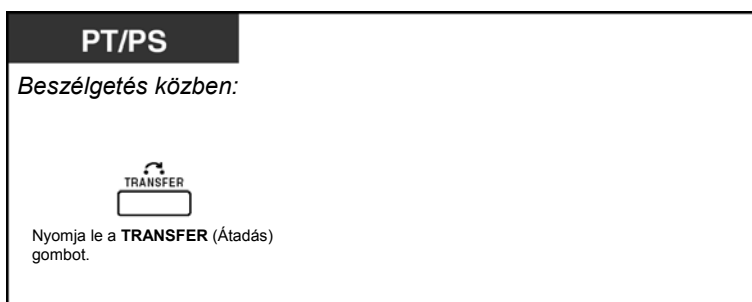

**SLT**

Beszélgetés közben:



Nyomja le a **Recall** (Újrahívás) gombot, vagy nyomja le egy pillanatra a **készülék villáját**.

**Egy fél elbontása, és beszélgetés a három résztvevős beszélgetésben lévő többi féllel**

**PT/PS**

Beszélgetés közben:

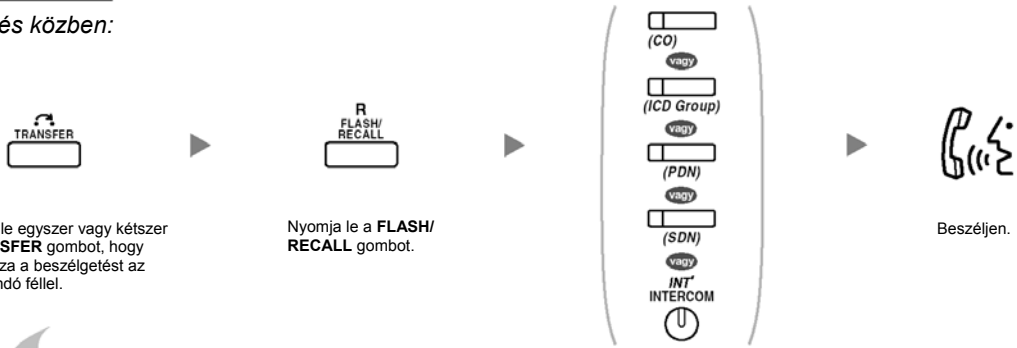

Nyomja le egyszer vagy kétszer a **TRANSFER** gombot, hogy létrehozza a beszélgetést az elbontandó féllel.

Nyomja le a **FLASH/RECALL** gombot.

A másik fél tartásba kerül.

Nyomja le a tartásban lévő félhez tartozó **CO**, **ICD Group** (ICD csoport), **PDN**, **SDN** vagy **INTERCOM** gombot.

Beszéljen.



- \* Ebben az esetben a rendszerkészülék FLASH/RECALL gombját rendszerprogramozással Flash (időzített hurokmegszakítás)/Újrahívás üzemmódba kell állítani.
- Egy három résztvevős beszélgetésnél, amikor Ön lenyomja a TRANSFER (Átadás) vagy a Recall (Újrahívás) gombot, illetve egy pillanatra lenyomja a készülék villáját, átvált a beszélgetésben résztvevő, többi fél között.
- Ön egyidejűleg legfeljebb nyolc résztvevős (belső és külső vonalakkal létrehozott) konferencia beszélgetést hozhat létre.
- Egy négy vagy több résztvevős beszélgetés közben Ön nem tud egyetlen felet elbontani, oly módon, hogy a többi féllel fenntartja a beszélgetést.



**Telefonjának egyéni beállításai**

- 3.1.3. A gombok egyéni beállításai  
Hozza létre vagy írja át a Conference (Konferencia) gombot.

## ◆◆ Kilépés a konferenciából (Felügyelet nélküli konferencia)

A konferenciát kezdeményező fél kiléphet a konferenciából, és a többi fél folytathatja beszélgetését.



### Kilépés a konferenciából

**PT/PS**

Egy 3–7 résztvevős konferencia közben:



Nyomja le a **CONF**  
(Konferencia) gombot.

▶



Tegye a helyére a kézibeszélőt, vagy nyomja  
le az **SP-PHONE/MONITOR** gombot.

### Visszatérés a konferenciába, miközben a többiek beszélgetnek

**PT/PS**



(CO)

vagy



(ICD Group)

vagy



(PDN)

vagy



(SDN)

vagy



INT  
INTERCOM

Nyomja le a zölden villogó **CO**, **ICD Group** (ICD csoport), **PDN**, **SDN** vagy **INTERCOM** gombot.

### A beszélgetés befejezése

**PT/PS**

Beszélgetés közben:



Tegye a helyére a kézibeszélőt, vagy nyomja  
le az **SP-PHONE/MONITOR** gombot.



- **Időkorlát**

A kijelölt időkorlát lejárta előtt mindkét fél riasztó hangjelzést kap. Az eredeti (konferenciát elhagyó) mellékállomás az időzítés lejárta előtt riasztó hangjelzést kap. A hívás elbomlik, ha az idő letelik, hacsak az eredeti, konferenciát létrehozó mellékállomás vissza nem tér a konferenciába.



- **Telefonjának egyéni beállításai**

- 3.1.3. A gombok egyéni beállításai  
Hozzon létre vagy írjon át egy Conference (Konferencia) gombot.

### ◆◆ Kilépés a konferenciából (Kilépés a három résztvevős konferenciából)

A személy, aki létrehozta a konferenciát a másik két féllel, kiléphet a konferenciából, a másik két fél pedig folytathatja beszélgetését.

#### Kilépés a legalább egy másik mellékállomással folytatott konferenciából

**PT/SLT/PS**

*Egy három résztvevős konferencia közben:*



Tegye a helyére a kézibeszélőt, vagy nyomja le az **SP-PHONE/MONITOR** gombot.

#### Kilépés egy két külső féllel folytatott konferenciából

**PT/PS**

*Egy három résztvevős konferencia közben:*





Nyomja le a **TRANSFER** (Átadás) gombot.

Tegye a helyére a kézibeszélőt, vagy nyomja le az **SP-PHONE/MONITOR** gombot.

**SLT**

*Egy három résztvevős konferencia közben:*



Nyomja le a **Recall** (Újrahívás) gombot, vagy nyomja le egy pillanatra a készülék villóját.

Tegye a helyére a kézibeszélőt, vagy nyomja le az **SP-PHONE/MONITOR** gombot.



- Egy két külső féllel létrehozott konferencia elhagyásához, és a konferencia folytatásához, mellékállomásán COS programozás segítségével engedélyezni kell a hívásátadás külső vonalakra szolgáltatást.

## ◆◆ Harmadik fél belépésének engedélyezése az Ön hívásába (A titkosság feloldása)

Megengedheti egy harmadik fél számára, hogy csatlakozzon az Ön külső féllel folytatott beszélgetésébe, és létrejön egy három résztvevős beszélgetés. Ön ki is léphet a beszélgetésből, és a másik két résztvevő tovább beszélgethet.



### Harmadik fél belépésének engedélyezése az Ön hívásába, és egy három résztvevős beszélgetés létrehozása

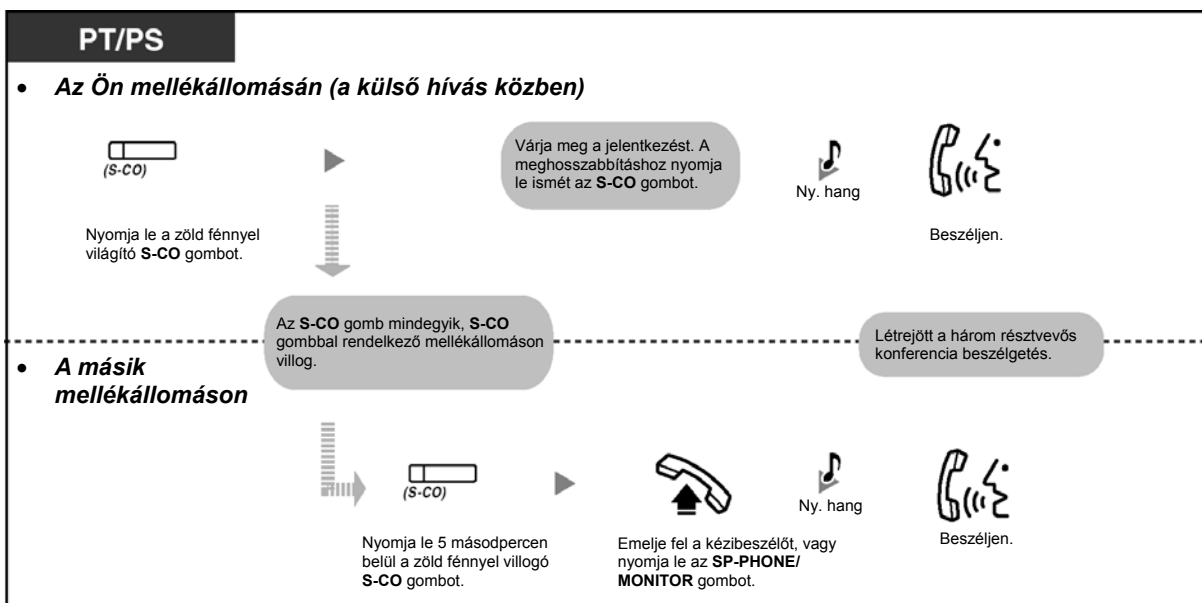

- Ennél a műveletnél csak az S-CO gomb használható.
- Egyszerűen az SP-PHONE/MONITOR gomb megnyomásával vagy a kézibeszélő helyére tételével kiléphet egy három résztvevős konferencia beszélgetésből, és a másik két felet beszédállásban hagyhatja.

## ◆◆ Harmadik fél bevonása egy, az ISDN szolgáltatás használatával folytatott beszélgetés közben (Három résztvevős konferencia [3PTY] – ISDN segítségével)

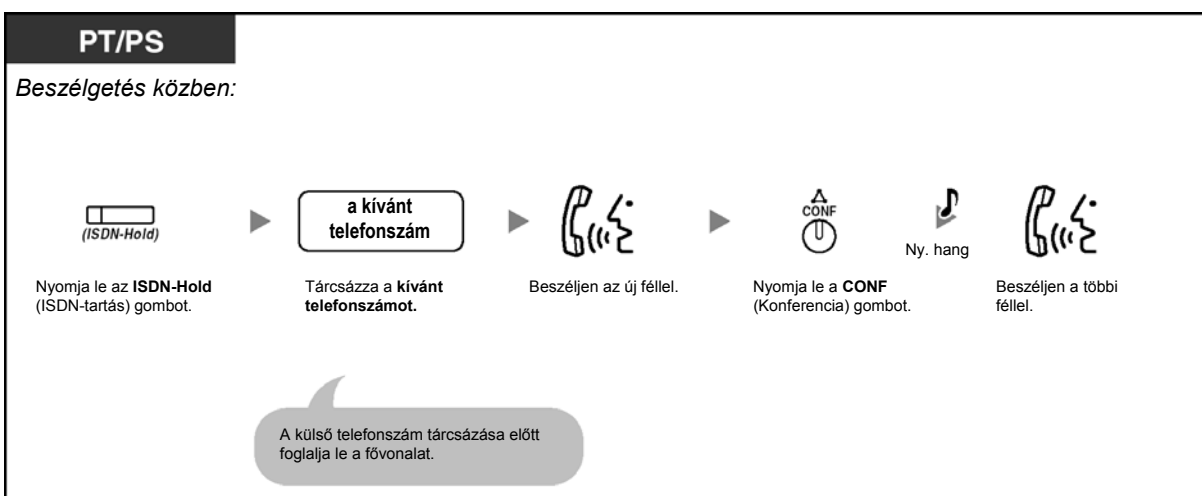



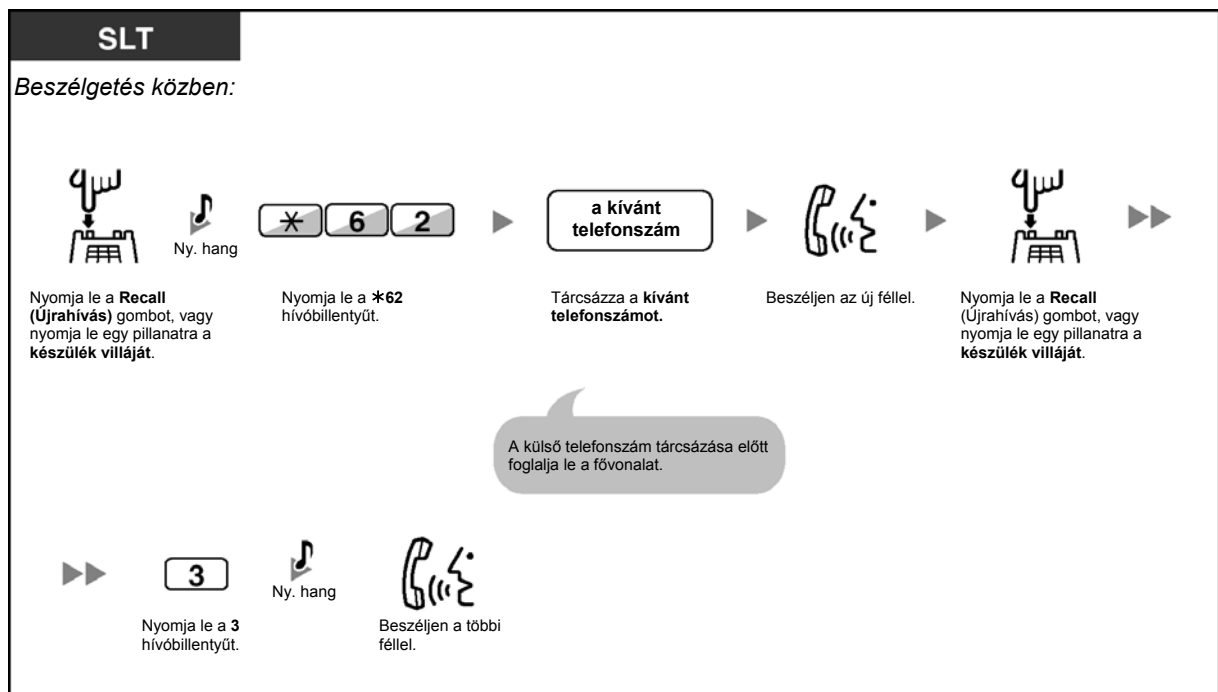
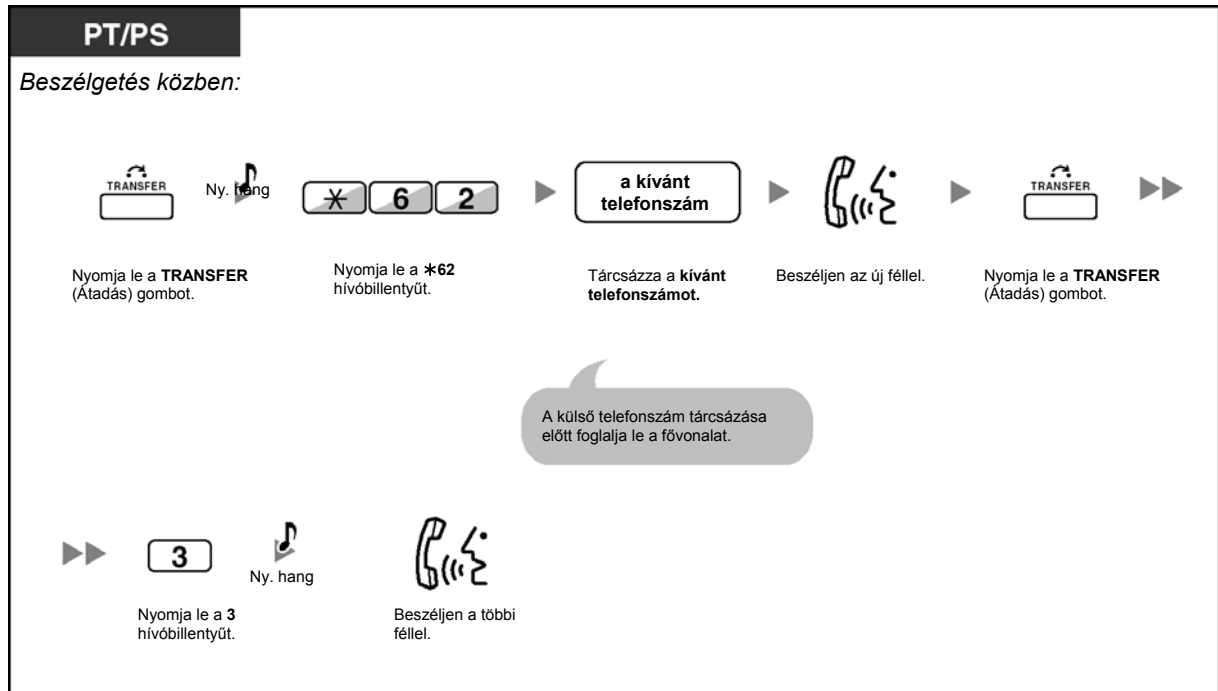

## A beszélgetés befejezése



### Telefonjának egyéni beállításai

- 3.1.3. A gombok egyéni beállításai  
Hozzon létre vagy írjon át egy ISDN-Hold (ISDN-tartás) gombot.

### 1.4.6. Némítás

Ön kikapcsolhatja a mikrofont vagy a kézibeszélő mikrofonját, és így a szobában lévőekkel konzultálhat anélkül, hogy a másik fél hallaná beszélgetésüket, miközben Ön a hangszórón vagy a telefonkészülék hallgatóján keresztül hallja a másik felet.



#### Beállítás/Törlés

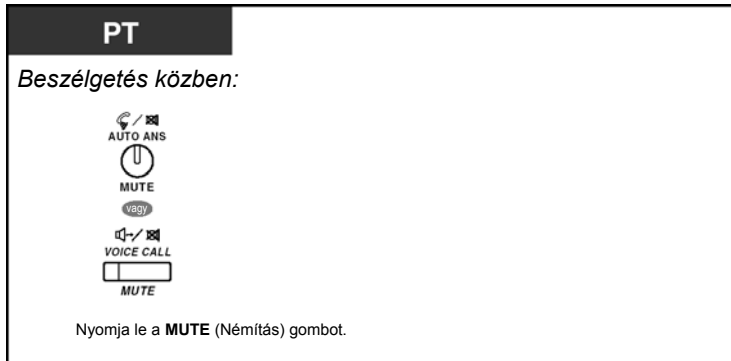

- Az AUTO ANS/MUTE (Automatikus hívásfogadás/Némítás) illetve VOICE CALL/MUTE (Beszédhívás/Némítás) gomb fénye az aktuális állapotot jelzi az alábbiak szerint:  
**Nem világít:** Normál állapot.  
**Piros fénnel villog:** Némítás.
- Ha a némítást az OHCA közben használja, akkor az a kézibeszélő mikrofonjának némítására változik.

### 1.4.7. Behallgatás engedélyezése mások számára (Kihangosítás felemelt kézibeszélő mellett)

Ön a helyiségben lévők számára engedélyezheti, hogy behallgassanak beszélgetésébe a hangszórón keresztül, miközben Ön a kézibeszélő segítségével folytatja beszélgetését.



#### Beállítás / Törlés

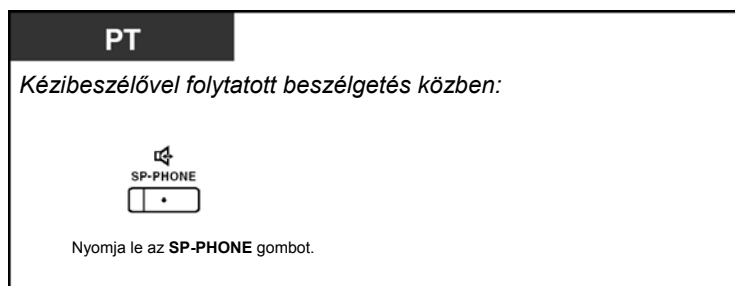

- Az SP-PHONE gomb fénye az aktuális állapotot jelzi az alábbiak szerint:  
**Nem világít:** A hang a kézibeszélőn keresztül hallható.  
**Világít:** A hang a hangszórón és a kézibeszélőn keresztül hallható.
- Ez a szolgáltatás csak bizonyos rendszerkészülékről érhető el, és rendszerprogramozást igényel.



- **Hangostelefon (Kihangosított) üzemmód**  
 Ön az SP-PHONE gomb segítségével a beszélgetést hangostelefon (kihangosított) üzemmódban folytathatja. Ilyenkor a hívás közben más teendővel is foglalkozhat, mert a keze nincs lefoglalva.
- **Hasznos tanácsok a hangostelefon üzemmódhoz:**
  - **Ha nem jól hallja a másik fél hangját:**  
 A Navigátor gombbal, a beállítótárcsával vagy a hangerő szabályzóval növelje a hangerőt.
  - **Ha a másik fél nem jól hallja Önt:**  
 Csökkentse a hangerőt.
  - **Ha a másik fél jelzi, hogy az Ön hangja visszhangos:**  
 Használja a telefont egy függönyökkel, illetve szőnyegekkel borított helyiségben.
  - **Ha a beszélgetés egyes részei nem hallhatóak:**  
 Ha partnerével egyszerre beszélnek, a beszélgetés egyes részei elveszhetnek. Ennek elkerülésére beszéljenek felváltva.

### 1.4.8. A fejbeszélő használata (Fejbeszélős üzemmód)

Ön a fejbeszélő segítségével is folytathat beszélgetést.

Ebben az esetben Önnek a „Headset on” (Fejbeszélő bekapcsolva) üzemmódot kell kiválasztania a programozási üzemmódban, vagy előre be kell állítania a Headset (Fejbeszélő) gombot (piros fényre).

Ez a szolgáltatás a Kézibeszélő/Fejbeszélő kiválasztásként is ismert.



#### Beszélgetés a fejbeszélő segítségével

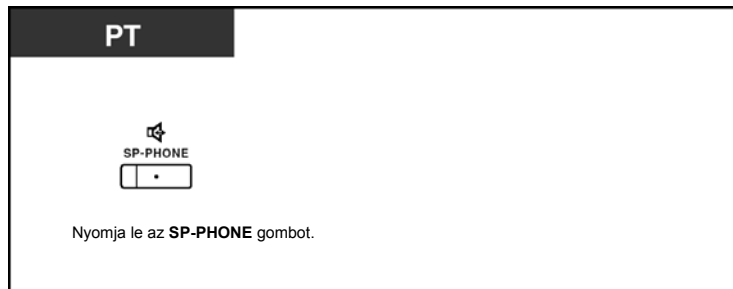

#### A kézbeszélő használata egy fejbeszélős beszélgetés közben

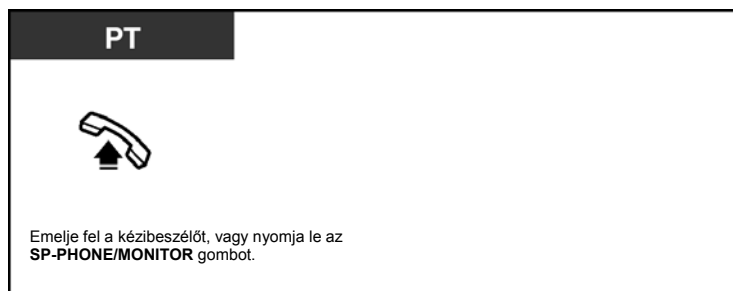

#### Hangostelefon üzemmódu (kihangosított) beszélgetés egy fejbeszélős beszélgetés közben

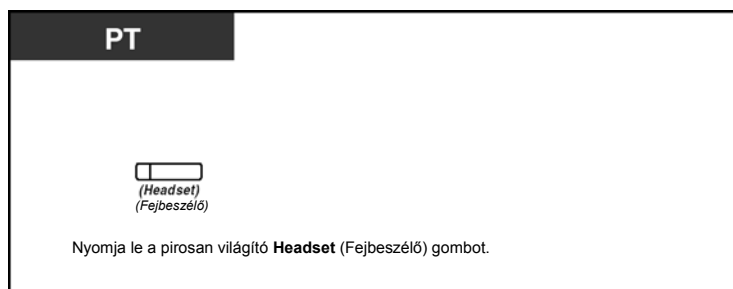

- A Headset (Fejbeszélő) gomb fénye az aktuális állapotot jelzi az alábbiak szerint:  
**Nem világít:** A fejbeszélő üzemmód ki van kapcsolva.  
**Piros fényel világít:** A fejbeszélő üzemmód ki van kapcsolva.
- Ez a szolgáltatás a KX-T7665 típusú készüléknél nem áll rendelkezésre.



### Telefonjának egyéni beállításai

- 3.1.2. A programozási üzemmód beállításai – **Fejbeszélős üzemmód**  
Válassza ki a használandó berendezést.
- 3.1.3. A gombok egyéni beállításai  
Hozza létre vagy írja át a Headset (Fejbeszélő) gombot.

## 1.5. A PDN/SDN (Elsődleges hívószám/Másodlagos hívószám) gomb használata

### 1.5.1. Elsődleges hívószám (PDN)/Másodlagos hívószám (SDN) mellékállomás (MPR szoftver fájl verzió 3.1000. vagy újabb)

Az Elsődleges hívószám (PDN) gombok és a Másodlagos hívószám (SDN) gombok akkor hasznosak, amikor a mellékállomási felhasználók más mellékállomások hívásait kezelik. Például egy titkár vagy több titkár kezelheti egy vagy több főnök hívásait, és ellenőrizheti a főnök(ök) hívásállapotát. A PDN és az SDN gombok funkciói a következők:



**PDN gomb:** Ez a gomb az összes hívás (beleértve a külső és belső hívásokat is) kezdeményezésére és fogadására használható. Ha egy mellékállomás több PDN gombbal rendelkezik, az lehetővé teszi, hogy a hívások sorban álljanak a mellékállomásnál. A PDN gombbal rendelkező mellékállomásokat PDN mellékállomásoknak nevezzük.

**SDN gomb:** Egy SDN gomb a fénye egy DSS gombhoz hasonlóan a regisztrált mellékállomás aktuális hívásállapotát mutatja. Továbbá ez a gomb az alábbi műveletek végrehajtására használható:

- a PDN mellékállomás hívása (SDN közvetlen hívás)
- egy, a PDN mellékállomást csengető hívás fogadása
- hívások tartásba vételére, és a PDN mellékállomáson tartásban lévő hívások tartásból való kivételére (Tartás és Hívás kivétele tartásból)
- hívások átadása a PDN mellékállomásra (Hívásátadás az SDN gomb segítségével)

Az SDN gombbal rendelkező mellékállomásokat SDN mellékállomásoknak nevezzük.



- Egy SDN gomb célállomásaként regisztrált mellékállomásnak legalább egy PDN gombbal kell rendelkeznie.
- Egyetlen mellékállomás legfeljebb 8 PDN gombbal rendelkezhet.
- Egy mellékállomás minden egyes PDN gombhoz csak egyetlen SDN gombbal rendelkezhet.
- Az egyes PDN/SDN gombok fénye az aktuális állapotot jelzi, az alábbiaknak megfelelően:

Fényjelzés	PDN gomb állapot	SDN gomb állapot
Nem világít	A PDN gomb nyugalomban van.	
Zöld fényvel világít	A mellékállomás hívást folytat a PDN gomb segítségével.	A mellékállomás hívást folytat egy SDN gomb segítségével.
Zöld fényvel, lassan villog	Egy hívás van tartásban a PDN mellékállomáson (Szokásos tartás).	Egy tartásban lévő hívás fogadása az SDN gombbal (Szokásos tartás).
Zöld fényvel, közepes sebességgel villog	Egy hívás van ideiglenes tartásban vagy kizárólagos tartásban.	Egy ideiglenes tartásban vagy kizárólagos tartásban lévő hívás fogadása az SDN gombbal.
Zöld fényvel, gyorsan villog	Egy PDN mellékállomásra bejövő hívás érkezik.	Egy SDN mellékállomásra tartás újrahívás vagy visszacsengetés érkezik egy SDN gombbal fogadott hívástól.

Fényjelzés	PDN gomb állapot	SDN gomb állapot
<b>Piros fényel világít</b>	Egy megfelelő SDN mellékállomás használja a vonalat.	A megfelelő PDN mellékállomás, vagy egy másik, megfelelő SDN mellékállomás használja a vonalat.
<b>Piros fényel, lassan villog</b>	Egy megfelelő SDN mellékállomás tartja a vonalat.	Egy másik, megfelelő SDN mellékállomás, vagy maga a PDN mellékállomás tartja a vonalat.
<b>Piros fényel, gyorsan villog</b>	A PDN mellékállomásra egy bejövő híváselosztási (ICD) csoportra befutó hívás érkezik.	A megfelelő PDN mellékállomásra bejövő hívás érkezik.

### ◆◆ SDN közvetlen hívás

Egy SDN gomb segítségével Ön egyszerűen hívhatja a megfelelő PDN mellékállomást. Az SDN gombok a rendszerprogramozástól függően a két üzemmód egyikében vannak, a működési módjuk pedig az alábbiak szerint különbözik:

#### Bővített DSS gomb üzemmód



#### Normál SDN gomb

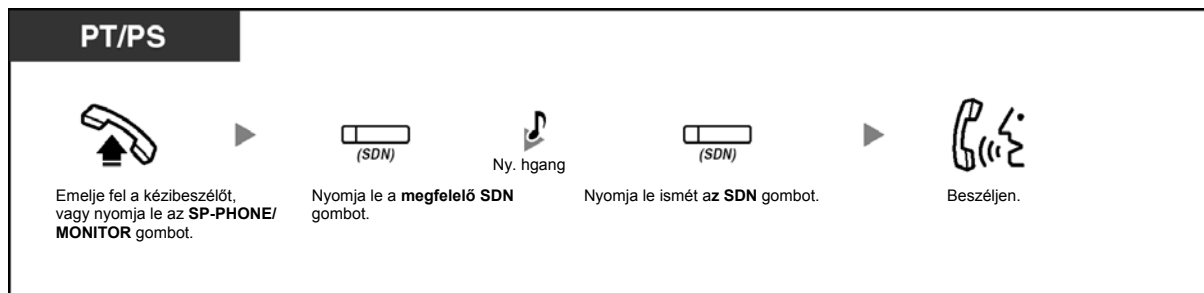

- Amikor a hozzátartozó PDN mellékállomás hívására SDN közvetlen hívást hajt végre, az SDN gomb fénye a cél mellékállomás aktuális állapotát mutatja az alábbiaknak megfelelően:  
**Zöld fényel világít:** Ön használja a vonalat.  
**Piros fényel világít:** A vonalat használják. (A PDN mellékállomás vagy egy másik mellékállomás – amikor több mellékállomás rendelkezik SDN gombbal ugyanahhoz a PDN mellékállomáshoz – használja a vonalat.)
- Még ha a PDN mellékállomás beállította is a „Ne zavarj” (DND) szolgáltatást, Ön az SDN gomb lenyomásával normál módon hívhatja az adott mellékállomást.



- Amikor egy SDN gomb normál SDN gomb üzemmódban van, Ön a tárcsázási hang közben az SDN gomb ismételt lenyomása helyett egy telefonszámot is tárcsázhat. Rendszerprogramozástól függően a hívás bonyolítható az Ön normál hívó jogosságával (kategóriájával) vagy a hozzátartozó PDN mellékállomásával (**SDN átvitt jogosultság**).



## ◆◆ Tartás és Hívás kivétele tartásból

Ön a PDN vagy az SDN gombbal fogadott hívásokat hagyományos módon teheti tartásba (1.4.2. **Hívás tartásba tétele**).

A tartásban lévő hívásokat is egyszerű művelettel, a hívás típusától függetlenül, veheti ki a tartásból a saját mellékállomásáról/egy másik mellékállomásra.

### Hívás kivétele tartásból

**PT/PS**

- **Hívás kivétele tartásból a tartásba tevő mellékállomáson**

▶

(PDN)  
 vagy  
  
 (SDN)

▶

Emelje fel a kézibeszélőt, vagy nyomja le az **SP-PHONE/MONITOR** gombot.
Nyomja le a zöld fényrel villogó **PDN** vagy **SDN** gombot.
Beszéljen.
  
- **Hívás kivétele tartásból egy másik mellékállomáson – csak szokásos tartás esetén**

▶

(PDN)  
 vagy  
  
 (SDN)

▶

Emelje fel a kézibeszélőt, vagy nyomja le az **SP-PHONE/MONITOR** gombot.
Nyomja le a piros fényrel villogó **PDN** vagy **SDN** gombot.
Beszéljen.



- Ha a hívást egy előre megadott időtartamon belül nem veszik ki a tartásból, figyelmeztetésként riasztás jelzést hall (Tartás újrahívás). Ha pedig egy külső hívást egy előre meghatározott időn belül nem veszi ki a tartásból, akkor az automatikusan elbomlik.



- Ha beprogramozta az **Automatikus hívás tartás** szolgáltatást, akkor az aktuális hívást egy másik hívás kezdeményezéséhez illetve fogadásához használt, másik PDN gomb lenyomásával automatikusan tartásba teheti.

## Hívásátadás az SDN gomb segítségével

Ön egyszerű művelettel, a megfelelő SDN gomb segítségével átadhat egy hívást egy PDN mellékállomásra.

### Hívás átadása egy PDN mellékállomásra



- Rendszerprogramozás szükséges, ha ezt a szolgáltatást egy mellékállomással folytatott beszélgetés közben kívánja használni.
- \* Amikor egy SDN gomb Normál SDN gomb üzemmódban van, Önnek a hívás átadásához kétszer kell lenyomnia az SDN gombot, kivéve hogyha az SDN gombot egy bejövő hívás fogadására használta.



#### Telefonjának egyéni beállításai

- 3.1.2. A programozási üzemmód beállításai – **Elsőbbségi fővonal kijelölése – bejövő**  
Kiválasztja a kézibeszélő felemelésekor vagy az SP-PHONE/MONITOR gomb lenyomásakor lefoglalt fővonalat.
- 3.1.2. A programozási üzemmód beállításai – **Elsőbbségi fővonal kijelölése – kimenő**  
Kiválasztja a kézibeszélő felemelésekor vagy az SP-PHONE/MONITOR gomb lenyomásakor lefoglalt fővonalat.
- 3.1.3. A gombok egyéni beállításai  
Hozzon létre vagy írjon át egy Elsődleges hívószám (PDN) vagy egy Másodlagos hívószám (SDN) gombot.

## 1.6. Mielőtt elhagyná helyét

### 1.6.1. Hívások átirányítása

- Hívásainak átirányítása (Hívásátirányítás [FWD])
- FWD/DND beállítások a fix FWD/DND (Hívásátirányítás/Hívásvédelem) gomb segítségével
- Hívásainak átirányítása ISDN szolgáltatás használatával (Hívásátirányítás [CF] – ISDN segítségével)

#### ◆◆ Hívásainak átirányítása (Hívásátirányítás [FWD])

Ön bejövő hívásait átirányíthatja egy megadott célállomásra.

##### **Feltétel nélkül:**

Az összes hívást átirányítja. Előre beállított mellékállomások is átirányíthatnak saját hívásfogadási csoportjukból.

##### **Foglalt feltétellel:**

Az összes hívást átirányítja, ha az Ön mellékállomása foglalt.

##### **Nem jelentkezik feltétellel:**

Az összes hívást átirányítja, ha Ön nem fogadja a hívást egy megadott időtartamon belül.

##### **Foglalt/Nem jelentkezik feltétellel (BSY/NA):**

Az összes bejövő hívást átirányítja, ha Ön nem fogadja a hívást egy megadott időtartamon belül, vagy mellékállomása foglalt.

##### **„Follow Me” (a cél mellékállomásról):**

Ha Ön elfelejti beállítani a fenti, „Hívásátirányítás – Feltétel nélkül” szolgáltatást mielőtt elhagyná a helyét, akkor Ön beállíthatja ezt a funkciót a cél mellékállomásról.

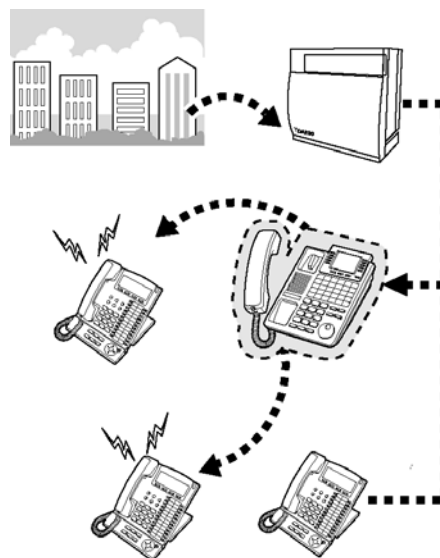

- Átirányítási célállomásként Ön beállíthatja egy hangposta csoport vagy az SVM kártya lebegő mellékállomási hívószámát is.
- Átirányítási célállomásként Ön beállíthatja mobil telefonját is.
- A bejövő hívások legfeljebb négyszer irányíthatók át.
- **Főnök-titkári szolgáltatás**  
A célállomásként beállított mellékállomás hívhatja az eredeti, átirányító mellékállomást.

<Példa>

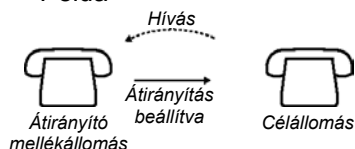

## Beállítás/Törlés

**PT/SLT/PS**

Emelje fel a kézbeszélőt, vagy nyomja le az **SP-PHONE/MONITOR** gombot.

Nyomja le a **\*71** hívóbillentyűt.

Igénye szerint nyomja le a **0-2** hívóbillentyű egyikét.

Adja be a **kívánt számot**.

A törlésnél a „0” beadása után rögtön tegye a helyére a kézbeszélőt, vagy nyomja le az **SP-PHONE/MONITOR** gombot.

Adja be a **cél mellékállomási hívószámot**.  
Vagy adja be a **külső vonal előválasztó kódját**, majd a **külső telefonszámot**.  
(max. 32 számjegy)

Nyomja le a **#** hívóbillentyűt.

Tegye a helyére a kézbeszélőt, vagy nyomja le az **SP-PHONE/MONITOR** gombot.

## Beállítás egy másik mellékállomásról

**PT/SLT/PS**

Emelje fel a kézbeszélőt, vagy nyomja le az **SP-PHONE/MONITOR** gombot.

Nyomja le a **\*71** hívóbillentyűt.

Igénye szerint nyomja le a **0-2** hívóbillentyű egyikét.

Nyomja le a **7** vagy **8** hívóbillentyűt.

Adja be saját mellékállomási hívószámát.

Tegye a helyére a kézbeszélőt, vagy nyomja le az **SP-PHONE/MONITOR** gombot.



- Amikor rendszerkészüléket használ, Ön a hívásátirányítást a „\*710” hívóbillentyű lenyomása helyett az **FWD/DND** (Hívásátirányítás/Hívásvédelem) gomb (fix gomb) lenyomásával is beállíthatja.

### A „Nem jelentkezik” és „Foglalt/Nem jelentkezik” időzítés beállítása

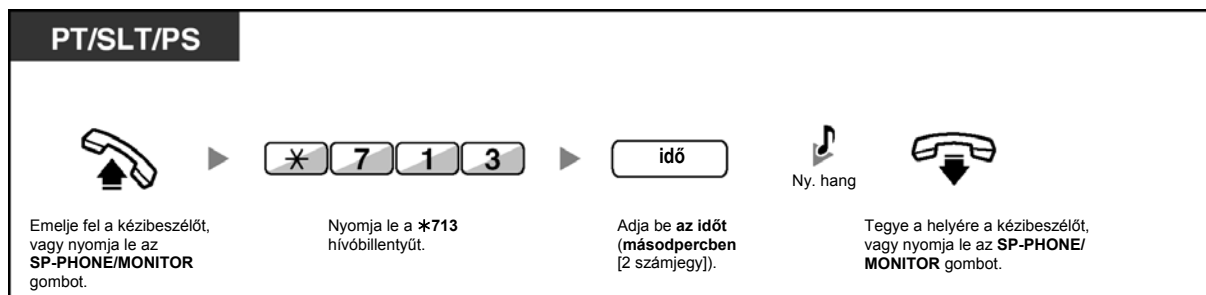

### Beállítás/Törlés (Hívásátirányítás [FWD] saját, bejövő híváselosztási csoportjáról)

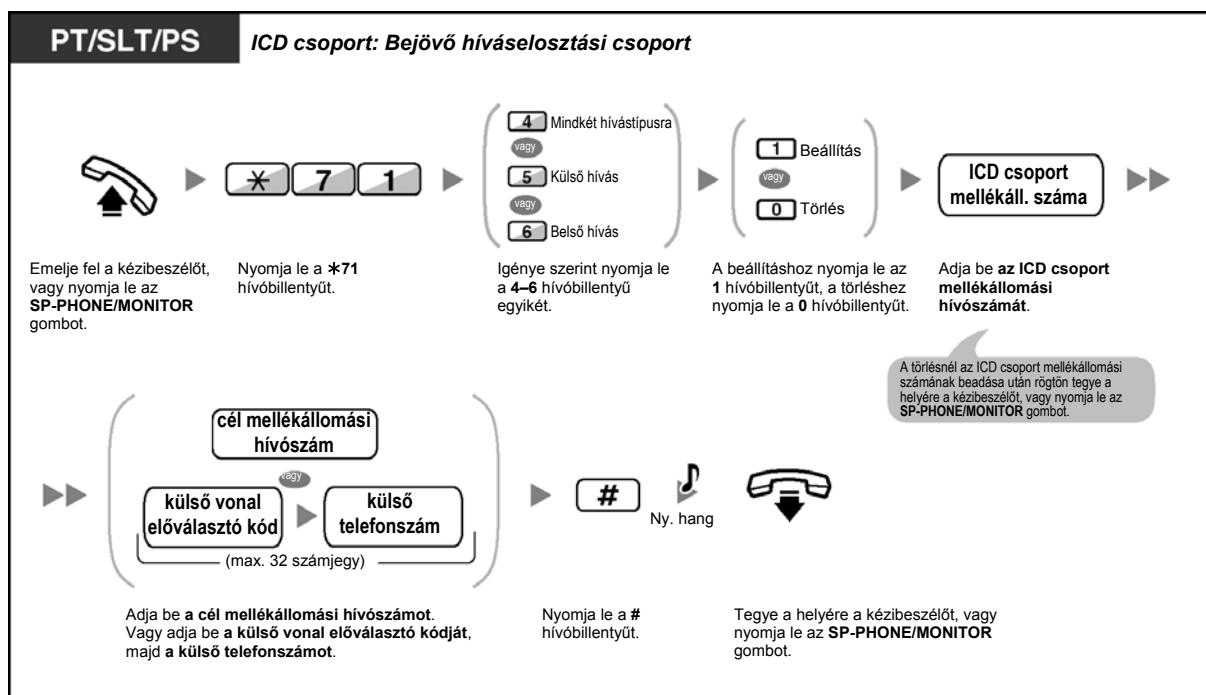

- Az FWD/DND (Hívásátirányítás/Hívásvédelem) gomb fénye az aktuális állapotot jelzi az alábbiak szerint:  
**Nem világít:** Egyik funkció sincs beállítva.  
**Piros fénnel világít:** Hívásátirányítás (FWD) üzemmód.  
**Piros fénnel, lassan villog:** Hívásvédelem („Ne zavarj”) (DND) üzemmód.
- A Group FWD (Átirányítási csoport) gomb fénye az aktuális állapotot jelzi az alábbiak szerint:  
**Nem világít:** A funkció nincs beállítva.  
**Piros fénnel világít:** Hívásátirányítás (FWD) üzemmód.

- A rendszer két üzemmóddal rendelkezik: (1) FWD/DND ciklikus átváltás üzemmód és (2) FWD/DND beállítás üzemmód. Ha nem biztos benne, hogy alközpontja melyik üzemmódban van, forduljon a rendszerfelelőshöz.

**(1) FWD/DND ciklikus átváltás üzemmód esetén:**

Ha nyugalmi állapotban lenyomja az FWD/DND (Hívásátirányítás/Hívásvédelem) gombot (fix gomb), akkor a beállítást az alábbi ciklusnak megfelelően változtathatja:

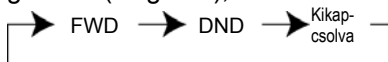

**(2) FWD/DND beállítás üzemmód esetén:**

Ha nyugalmi állapotban lenyomja le az FWD/DND (Hívásátirányítás/Hívásvédelem) gombot (fix gomb), akkor közvetlenül az FWD/DND beállítás programozási üzemmódba kerül.

**Megjegyzés**

Az FWD/DND (Hívásátirányítás/Hívásvédelem) gomb (egyéni beállított gomb) mindig az FWD/DND ciklikus átváltás üzemmódban van: az üzemmód nem változtatható meg.

- Az átadott külső hívások is a külső hívásokhoz kijelölt célállomásra irányítódnak át.
- Amikor a belső hívások kezelését a külső hívásoktól eltérő módra állította be (átirányítási típus, átirányítási célállomás), azt javasoljuk, hogy hozzon létre egy FWD/DND (Hívásátirányítás/Hívásvédelem) gombot a külső hívások számára, egy FWD/DND (Hívásátirányítás/Hívásvédelem) gombot a belső hívások számára, és/vagy egy Group FWD (Átirányítási csoport) gombot a külső hívások számára valamint egy Group FWD (Átirányítási csoport) gombot is a belső hívások számára, mert:
  - a) az FWD/DND-Mindkét hívástípusra gomb (beleértve az FWD/DND gombot [fix gomb]) és a Group FWD-Mindkét hívástípusra gomb fényjelzése csak a külső hívások vagy csak a belső hívások beállítását fogja jelezni, és nem mindkettőét.

**Megjegyzés**

A rendszerkészülék kijelzőjén az FWD (Hívásátirányítás) ikon csak a külső hívásokra történt beállítást jelzi.

- b) az FWD/DND-Mindkét hívástípusra gomb (beleértve az FWD/DND gombot [fix gomb]) illetve a Group FWD-Mindkét hívástípusra gomb lenyomása nem változtatja meg külön-külön a belső és a külső hívások FWD illetve DND üzemmódját.



**Telefonjának egyéni beállításai**

- 3.1.3. A gombok egyéni beállításai  
Hozza létre vagy írja át az FWD/DND (Hívásátirányítás/hívásvédelem) gombot (az összes hívásra, a külső hívásokra, a belső hívásokra), illetve a Group FWD (Átirányítási csoport) gombot (az összes hívásra, a külső hívásokra, a belső hívásokra).

## ◆◆ FWD/DND beállítások a fix FWD/DND (Hívásátirányítás/Hívásvédelem) gomb segítségével

Egy rendszerkészülék (PT) segítségével egyszerűen átkapcsolhatja az FWD/DND (Hívásátirányítás/Hívásvédelem) állapotot, és a fix FWD/DND (Hívásátirányítás/Hívásvédelem) gombbal beállíthatja a külső/belső hívások átirányítási célállomását. Az is lehetséges, hogy átirányítási (FWD) célállomásként külső telefonszámokat (pl. mobil készülékét) állít be egy bejövő híváselosztási (ICD) csoportban lévő, maximálisan 4 db virtuális PS-hez, hogy azok a csoportra érkező hívásoknál egyszerre csengessenek a többi ICD csoport taggal.



Az alábbi beállítások állnak rendelkezésre:

- Az FWD/DND (Hívásátirányítás/Hívásvédelem) állapot átkapcsolása és a külső/belső hívások átirányítási célállomásának beállítása
- A „Nem jelentkezik” és a „Foglalt/Nem jelentkezik” időzítő beállítása
- Átirányítási állapot (be/ki) és külső célállomások, hogy a külső hívásoknál egyszerre csengessen egy ICD csoportban lévő, maximálisan 4 virtuális hordozható készülékkel (PS-sel)

### \* Virtuális PS

Egy virtuális PS egy nem létező hordozható készülékhez (PS-hez) kijelölt mellékállomási hívószám külső célállomások, pl. mobil telefonkészülékek eléréséhez.

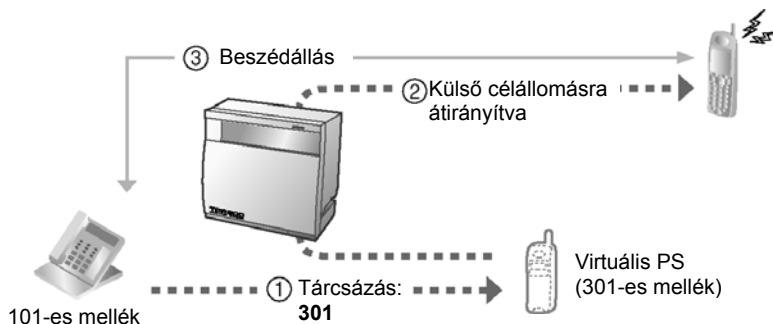

### Az FWD/DND állapot átkapcsolása külső hívásoknál

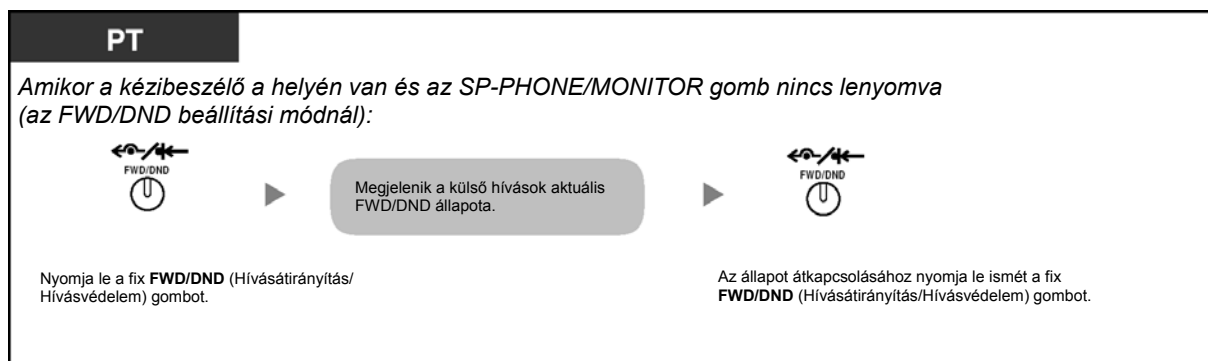

### Az FWD/DND állapot átkapcsolása belső hívásoknál

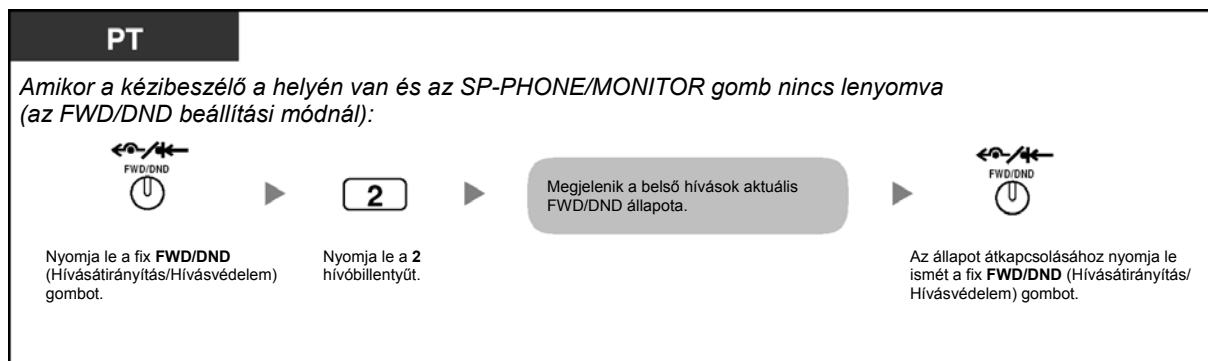



- Amikor átkapcsolja az FWD/DND (Hívásátírányítás/Hívásvédelem) állapotot, az előzőleg beállított átírányítási (FWD) célállomás nem törlődik.

### Az FWD/DND (Hívásátírányítás/Hívásvédelem) beállítása és törlése külső/belső hívásoknál

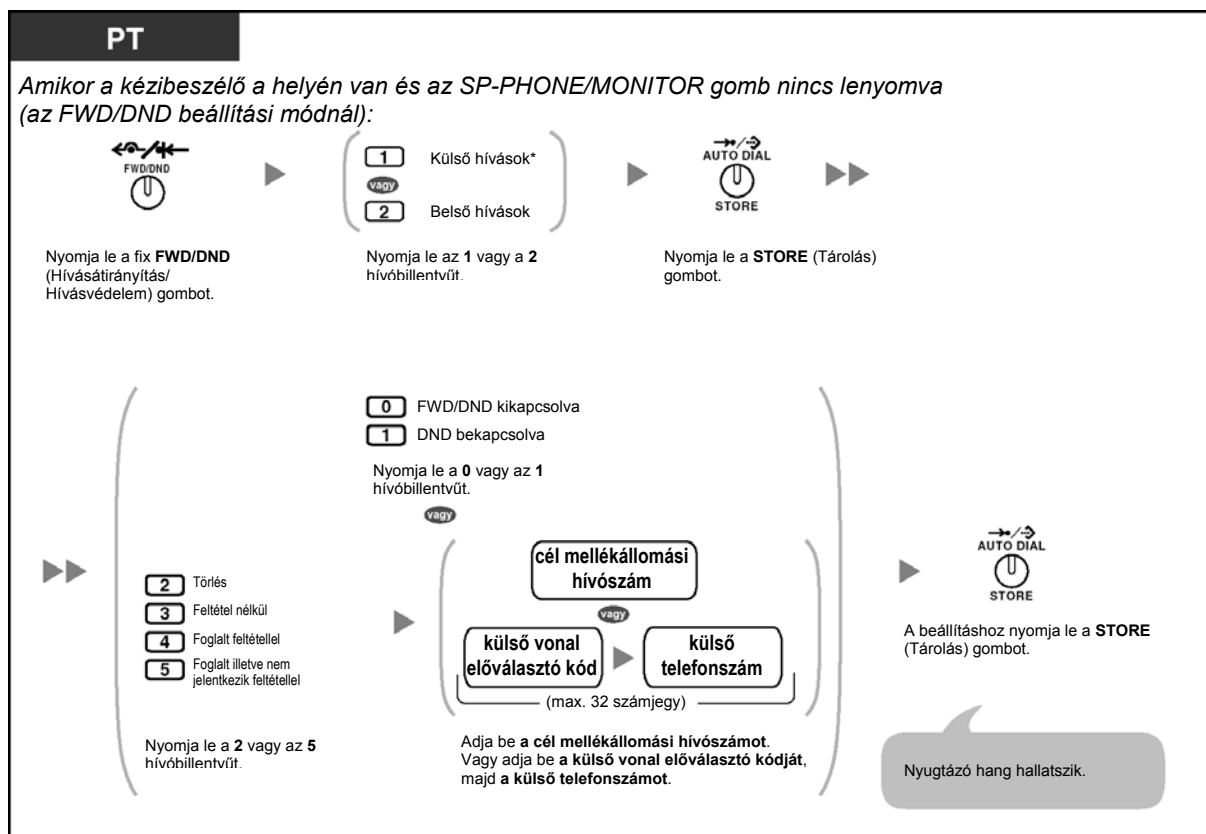

- \* Ezt a lépést kihagyhatja.

### A „Nem jelentkezik” és a „Foglalt/Nem jelentkezik” időzítő beállítása

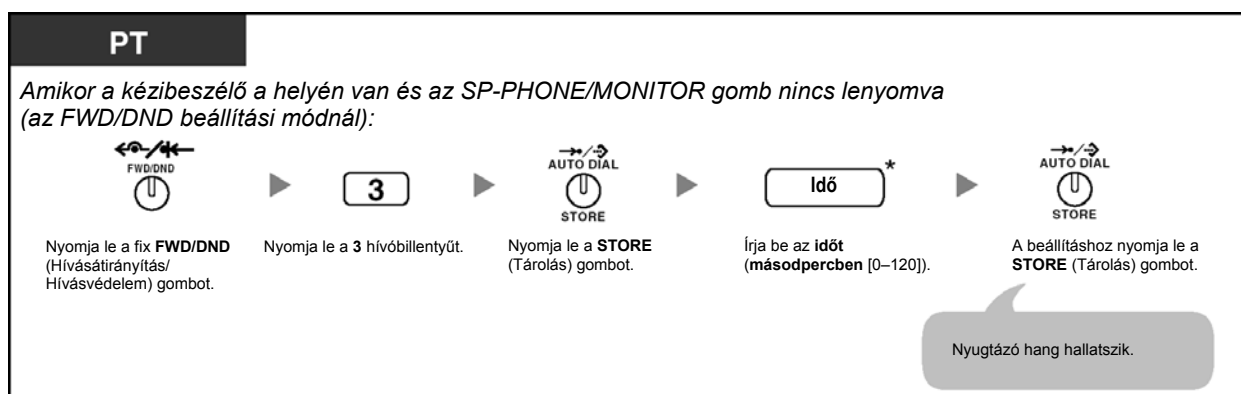



## 1.6. Mielőtt elhagyná helyét



- \* Az időt 1–3 jegyű számként adhatja meg. Például a 15 másodperc beadható „15”-ként vagy „015”-ként is.

### Az átirányítási állapot és a külső célállomások beállítása, hogy egyidejűleg csengessenek egy ICD csoportra érkező külső hívásoknál

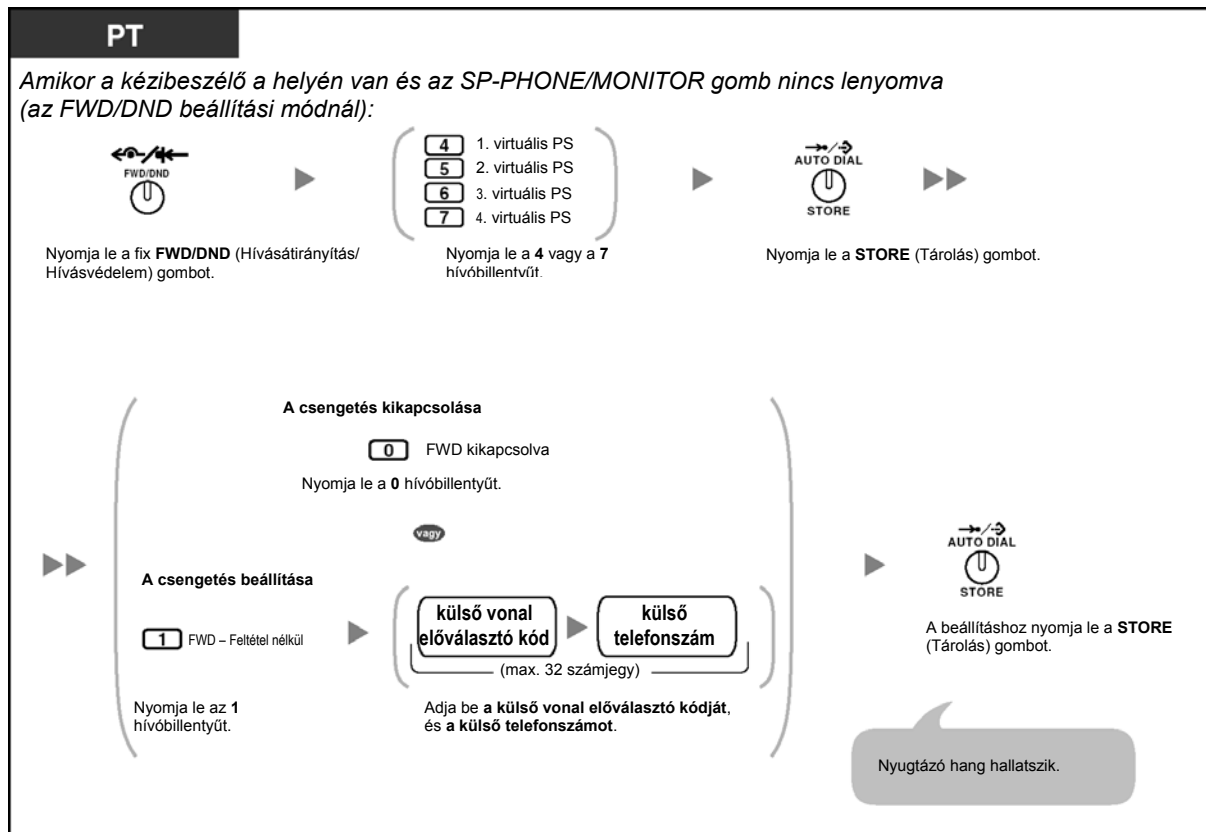

- Csak az egyes ICD csoportokban 1-es tagként kijelölt, egyetlen mellékállomás tudja végrehajtani a virtuális PS-ek beállításait.
- Egy virtuális PS átirányítási állapota (be/ki) az adott mellékállomás számának (4–7) beadásával, majd az AUTO DIAL/STORE (Automatikus tárcsázás/Tárolás) gomb helyett a fix FWD/DND (Hívásátirányítás/Hívásvédelem) gomb lenyomásával kapcsolható át.

## ◆◆ Hívásainak átirányítása ISDN szolgáltatás használatával (Hívásátirányítás [CF] – ISDN segítségével)

Az ISDN segítségével az összes hívás egy külső félre kerül átirányításra. Az ISDN szolgáltatás az alábbi hívásátirányítási típusokat biztosítja:

- Feltétel nélkül (**Hívásátirányítás feltétel nélkül [CFU]**)
- Ha mellékállomása foglalt (**Hívásátirányítás foglalt feltétellel [CFB]**)
- Ha Ön nem jelentkezik (**Hívásátirányítás nem jelentkezik feltétellel [CFNR]**)

### Beállítás

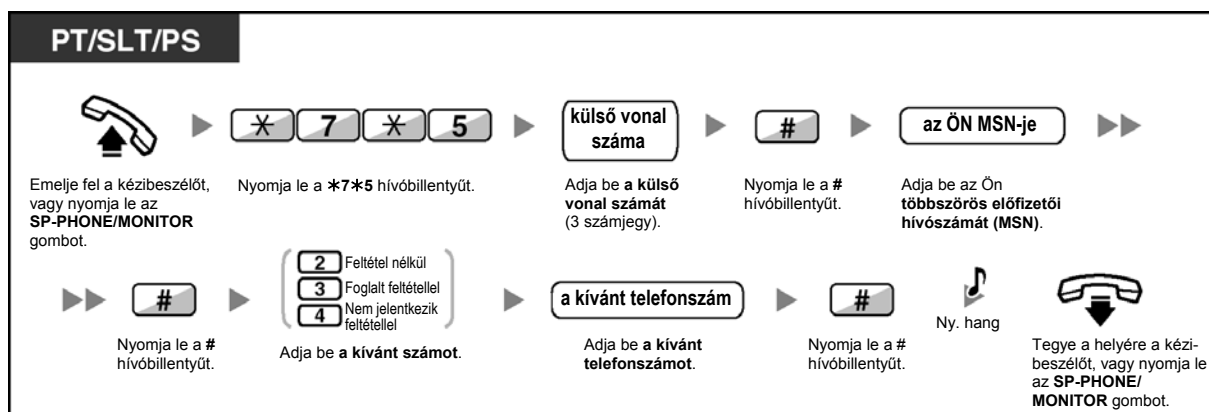

### Törlés

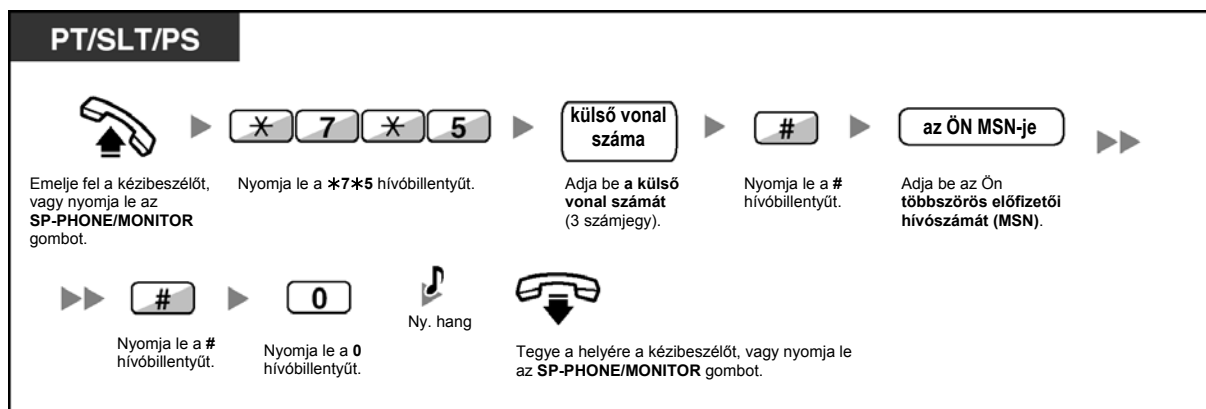

### Az állapot ellenőrzése

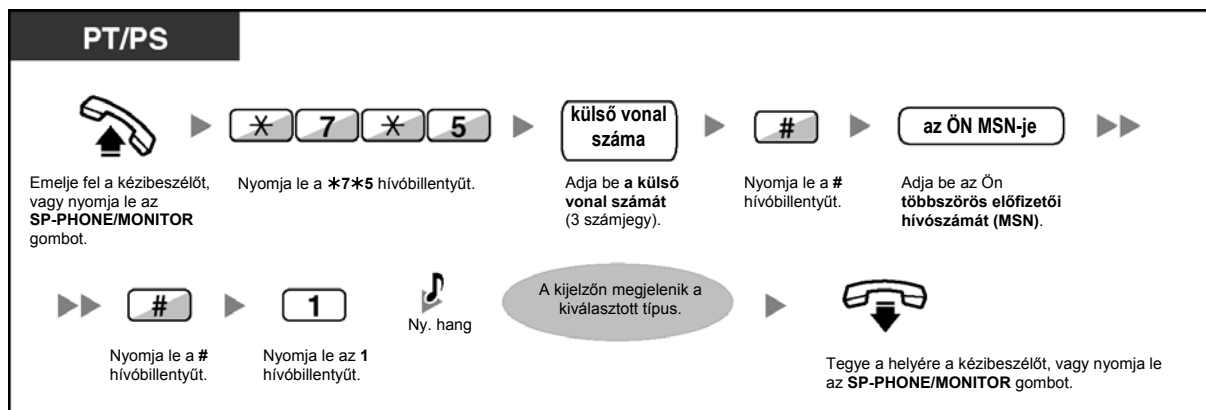

## 1.6.2. Hangüzenetek használata (Beépített egyszerűsített hangüzenet [SVM]) (csak a KX-TDA30 típusnál)

Ha alközpontjába telepítettek SVM kártyát, akkor az üzenetrögzítő szolgáltatásokat biztosíthat Önnek.

Mellékállomása egy üzenetfiókhoz van rendelve, amelyben a hívók hangüzeneteket hagyhatnak Önnek.

Miután a hívók elérik az üzenetfiókját, az Ön személyes üdvözlő üzenetét hallják. Kétféle személyes üdvözlő üzenetet rögzíthet: egy normál üdvözlő üzenetet és egy üdvözlő üzenetet minden időszolgálati üzemmóddhoz. Le is játszhatja és törölheti is saját üdvözlő üzeneteit és a hívók által hagyott hangüzeneteket.

- Normál üdvözlő üzenet felvétele
- Üdvözlő üzenet felvétele az egyes időszolgálati üzemmódokhoz
- Hívásainak továbbirányítása az Ön üzenetfiókjába
- Hangüzenetek hagyása
- A hívók által hagyott hangüzenetek meghallgatása
- Üzenetfiókjának elérése egy külső telefonkészületről
- Egy másik mellékállomás üzenetfiókjának elérése az Ön mellékállomásáról



- Foglaltsági hangot hallhat, ha olyankor próbál meg saját üzenetfiókjához hozzáférni, amikor már túl sok felhasználó érte el saját üzenetfiókját. Ilyen esetben várjon néhány percig, majd próbálja meg ismét.
- Ha az SVM kártya felvételeinek mennyisége (beleértve az üdvözlő üzeneteket és a hívók által hagyott hangüzeneteket is) eléri egy adott határt (rögzítési hely határ), a kijelző figyelmezteti Önt, hogy a rögzítési hely már csaknem megtelt, és **3. típusú tárcsázási hangot** hall, amikor felemeli a kézibeszélőt, vagy lenyomja az SP-PHONE/MONITOR gombot.



- **Működési hivatkozások, amikor eléri üzenetfiókját**  
Miután beadta az SVM szolgáltatás hívószámát (\*38), a megfelelő számok beadásával az alábbi műveletek állnak rendelkezésére.

Működési szám	Művelet
<input type="text" value="0"/>	A normál üdvözlő üzenet törlése
<input type="text" value="1"/>	A normál üdvözlő üzenet rögzítése
<input type="text" value="2"/>	A normál üdvözlő üzenet lejátszása
<input type="text" value="3"/>	A hívók által hagyott hangüzenetek meghallgatása
<input type="text" value="8"/>	Az üdvözlő üzenet beállítása az egyes időszolgálati módokhoz.
<input type="text" value="#"/> <input type="text" value="6"/>	Hangüzenet hagyása egy másik mellékállomás üzenetfiókjában

## ◆◆ Normál üdvözlő üzenet felvétele

### Felvétel

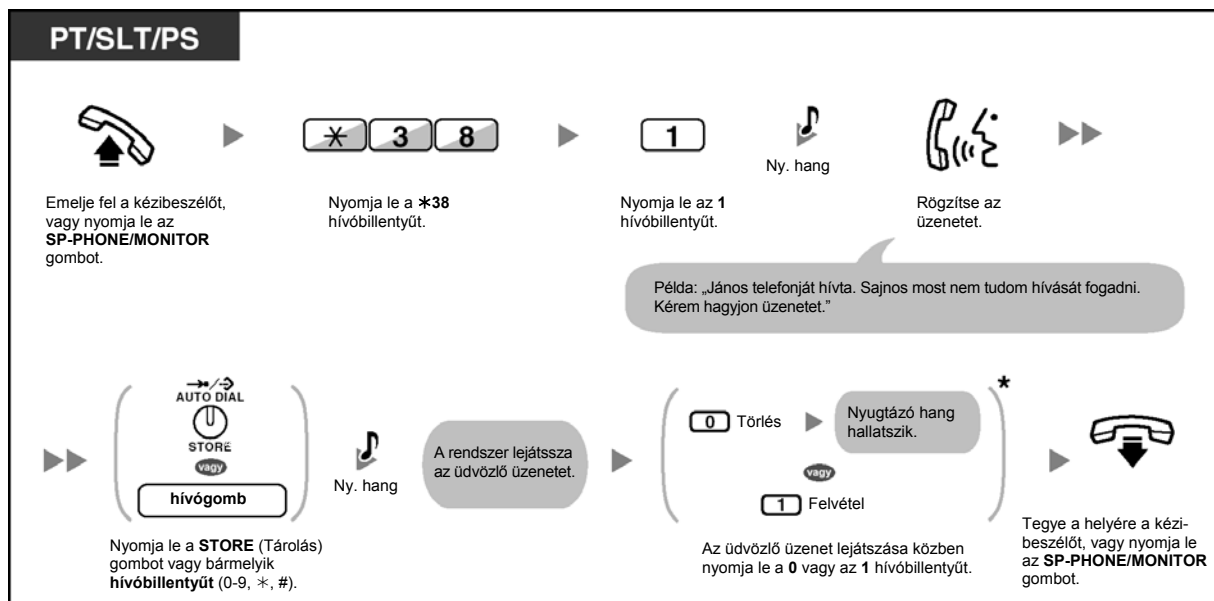

### Lejátszás

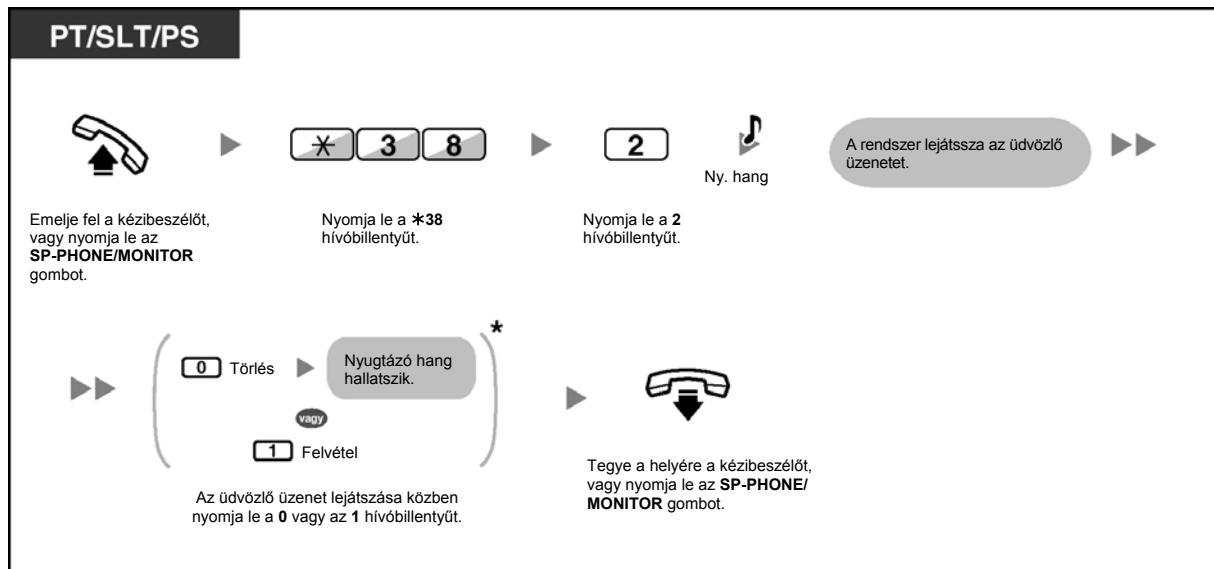

- \* Ez a lépés kihagyható.

## Törlés

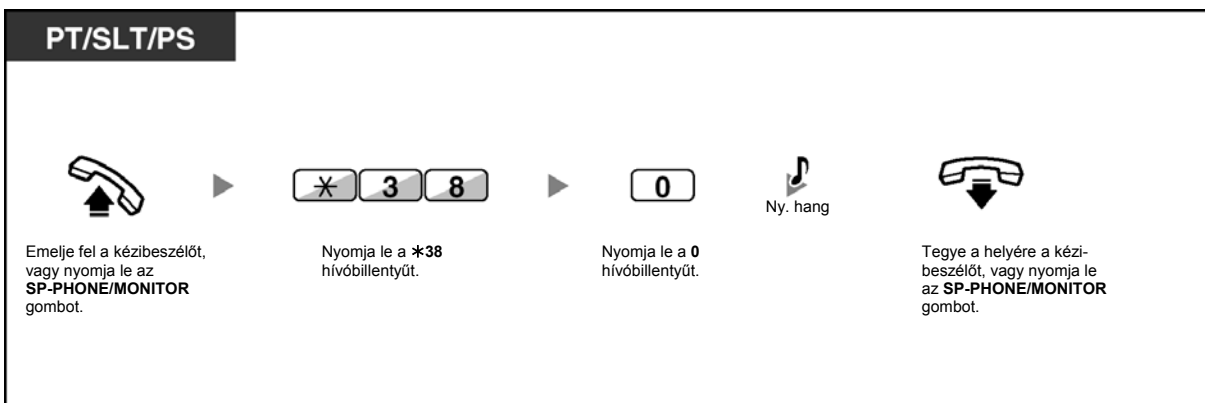

## ◆◆ Üdvözlő üzenet felvétele az egyes időszolgálati üzemmódokhoz

A normál üdvözlő üzeneten kívül Ön speciális üdvözlő üzeneteket is rögzíthet az egyes időszolgálati üzemmódokhoz (nappali/ébredő/kávészünet/éjszakai).

## Felvétel

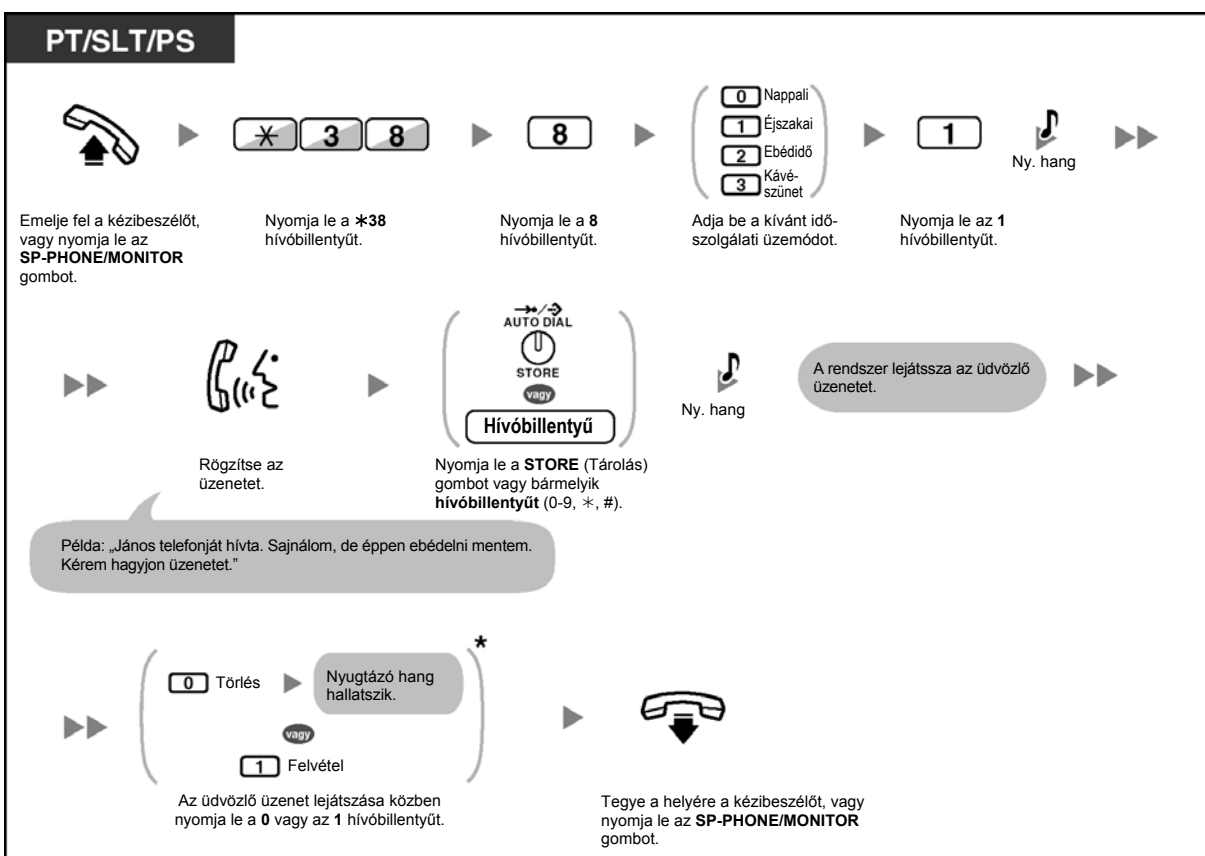

## Lejátszás

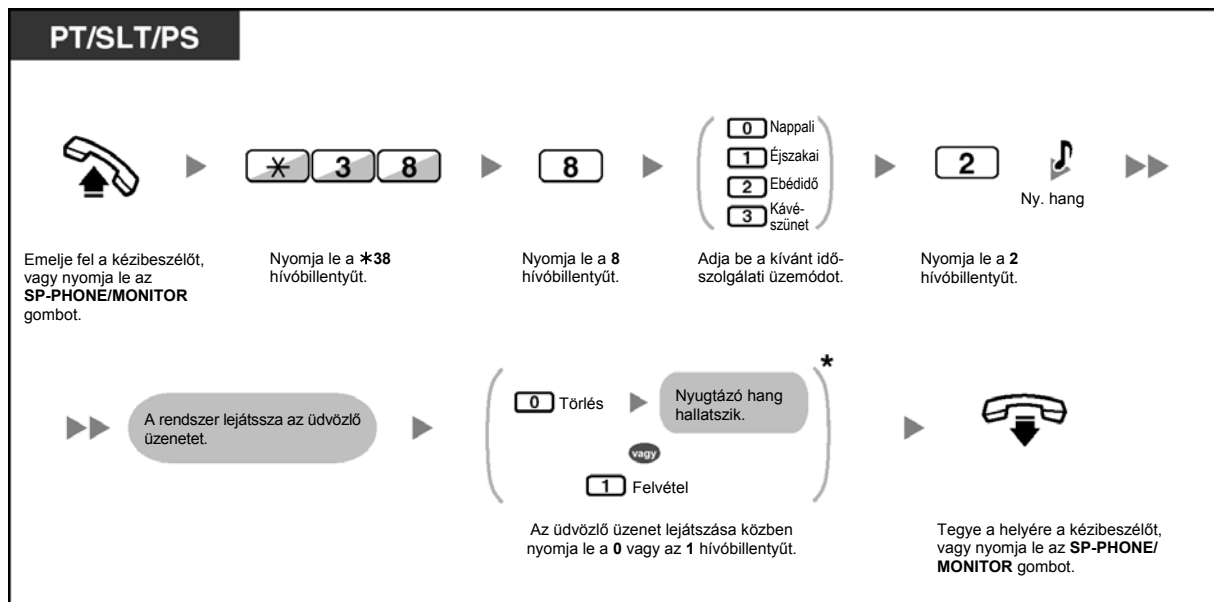

- \* Ez a lépés kihagyható.

## Törlés

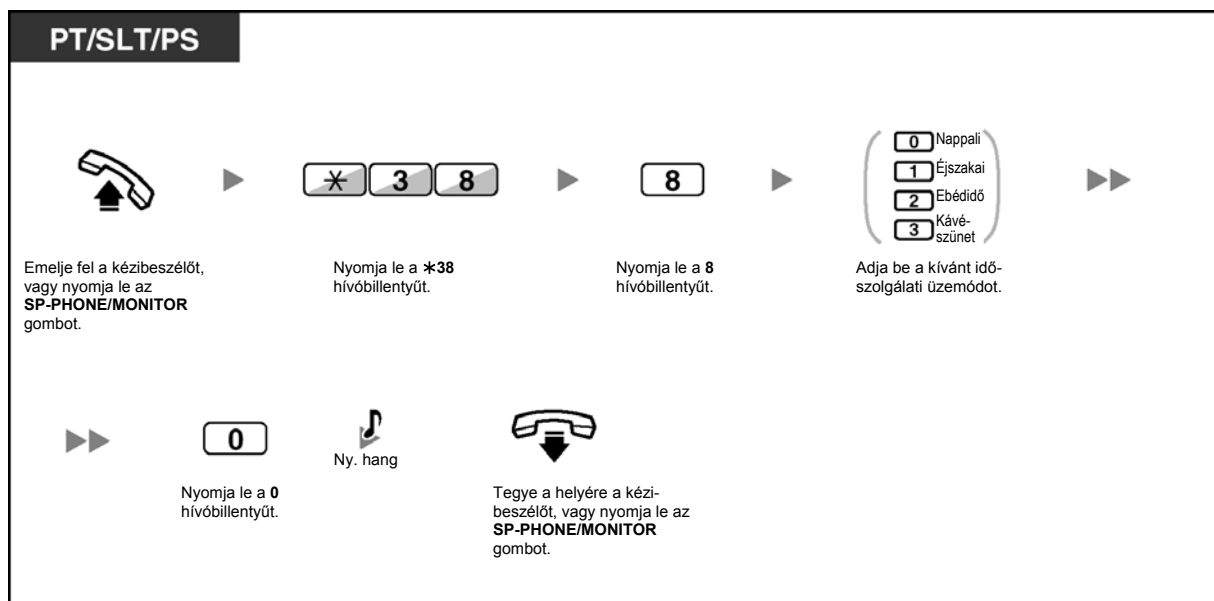

- Ha egy adott időszolgálati üzemmód üdvözlő üzenetét és a normál üdvözlő üzenetet is rögzítette, akkor a hívók az adott időszolgálati üzemmód üdvözlő üzenetét hallják. Ha azonban egy adott időszolgálati üzemmódhoz nem vett fel üdvözlő üzenetet, akkor helyette a rendszer a normál üdvözlő üzenetet játssza le.

## ◆◆ Hívásainak továbbirányítása az Ön üzenetfiókjába

Beállíthatja, hogy a rendszer a bejövő hívásokat az Ön saját üzenetfiókjába irányítsa tovább, és a hívók hangüzeneteket hagyhassanak, amikor Ön nem tudja fogadni a hívásukat.

### Beállítás/Törlés

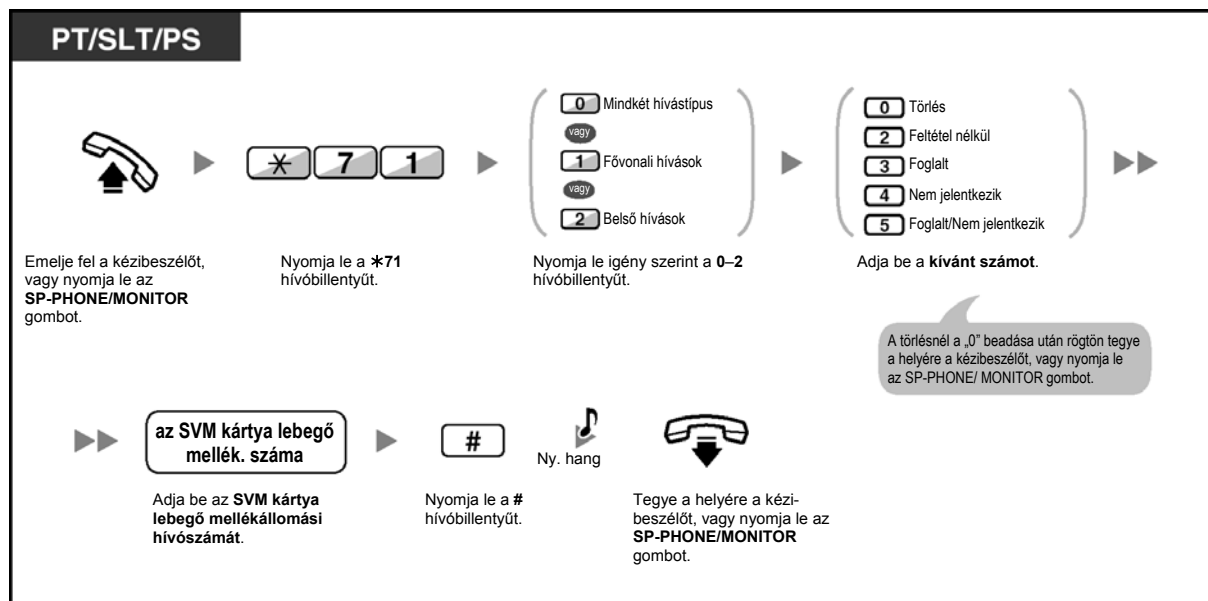

- Az 1. SVM kártya alapértelmezett lebegő mellékállomási hívószáma 591, a 2. SVM kártyáé pedig 592.



## ◆◆ Hangüzenetek hagyása

Ha a hívott mellékállomási felhasználó nem tudja fogadni az Ön hívását, és az Ön hívása az üzenetfiókba van továbbírányítva, akkor az üdvözlő üzenetet fogja hallani. Ezután hangüzenetet hagyhat az adott mellékállomásnak. Az is lehetséges, hogy az alábbi lépéseket követve, közvetlenül a kívánt mellékállomás üzenetfiókjában hagyjon hangüzenetet:

### Hangüzenet hagyása közvetlenül egy másik mellékállomás üzenetfiókjában

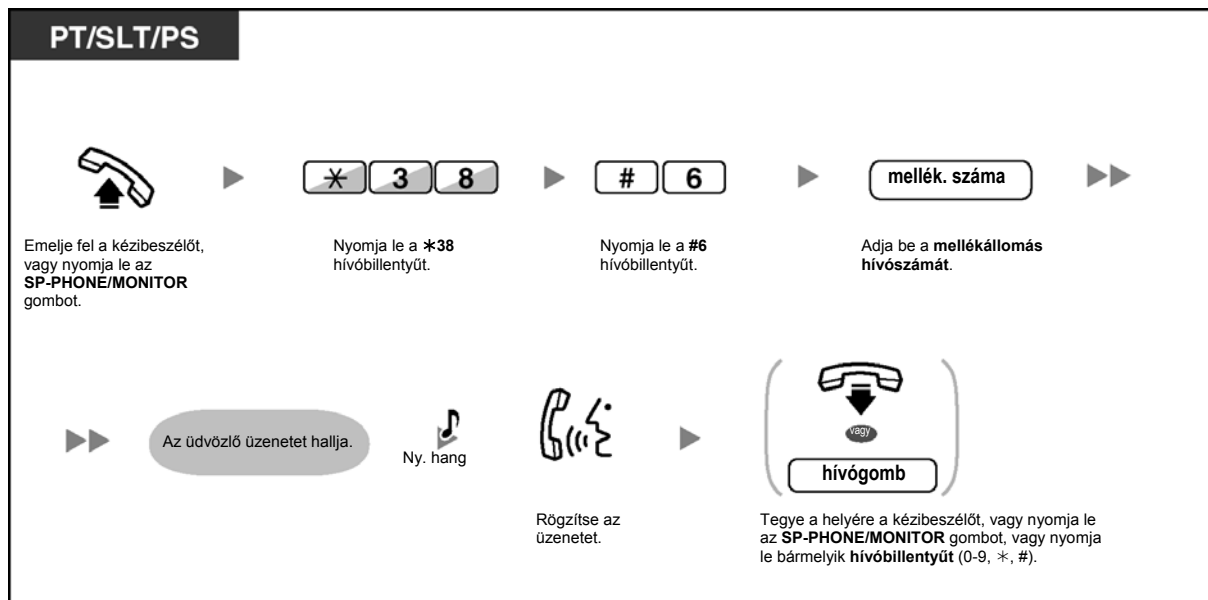

- A hangüzenet rögzítése leáll, Ön tájékoztató hangot hall, és a hívás elbomlik az alábbi esetekben:
  - a hangüzenet rögzítési ideje eléri az előre beprogramozott határt. (alapértelmezés 120 másodperc)
  - a rögzítési hely eléri a határt az SVM kártyán.



- Amikor Ön fogadta a hívást, közvetlenül átadhatja azt a kívánt mellékállomás üzenetfiókjába oly módon, hogy ideiglenesen tartásba teszi, majd lenyomja a \*38 + #6 hívógombot + beadja a kívánt mellékállomás hívószámát. Ez lehetővé teszi, hogy a hívó hangüzenetet hagyjon a kívánt mellékállomás üzenetfiókjában.

## ◆◆ A hívók által hagyott hangüzenetek meghallgatása

A normál üdvözlő üzeneten kívül Ön speciális üdvözlő üzeneteket is rögzíthet az egyes időszolgálati üzemmódokhoz (nappali/ebédidő/kávészünet/éjszakai).

### A hangüzenetek meghallgatása

**PT/PS**

*Amikor a kézbesítő a helyén van, és az SP-PHONE/MONITOR gomb nincs lenyomva:*



Nyomja le a **MESSAGE** (Üzenet) gombot, amíg meg nem jelenik a kívánt **SVM napló**.

Emelje fel a kézbesítőt, vagy nyomja le az **SP-PHONE/MONITOR** gombot.

**PT/SLT/PS**



Emelje fel a kézbesítőt, vagy nyomja le az **SP-PHONE/MONITOR** gombot.

Nyomja le a **\*38** hívóbillentyűt.

Nyomja le a **3** hívóbillentyűt.

**PT/SLT/PS**

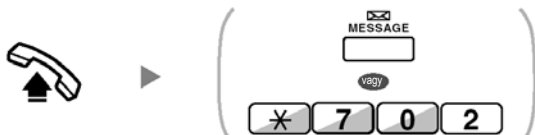

Emelje fel a kézbesítőt, vagy nyomja le az **SP-PHONE/MONITOR** gombot.

Nyomja le a **MESSAGE** (Üzenet) gombot, vagy a **\*702** hívóbillentyűt.

### Az éppen hallgatott hangüzenet törlése

**PT/PS**

*Miközben a hangüzenetet hallgatja:*



Nyomja le a **3** hívóbillentyűt.

A nyugtázáshoz nyomja le a **STORE** (Tárolás) gombot, vagy az **1** hívóbillentyűt.



- Különböző műveleteket hajthat végre, ha a fentiekben leírt módszerek bármelyikének segítségével egy rögzített hangüzenet meghallgatása közben számokat ad be. A rendelkezésre álló opciók a következők:

Művelet szám	Műveletek
<b>1</b> / <b>#</b> <b>*</b>	A hangüzenet lejátszása az elejétől
<b>2</b>	Tovább a következő hangüzenetre
<b>3</b>	A hangüzenet törlése (A nyugtázáshoz nyomja le az AUTO DIAL/STORE gombot vagy az 1 hívógombot.)
<b>4</b>	Az üzenetet hagyó hívó visszahívása
<b>5</b>	Vissza az előző hangüzenetre
<b>#</b> <b>6</b>	Hangüzenet hagyás közvetlenül egy másik mellékállomás üzenetfiókjában (Adja be a kívánt mellékállomás hívószámát.)
<b>#</b> <b>8</b>	Az Ön üdvözlő üzenetének lejátszása és hangüzenet rögzítése a saját üzenetfiókjába
<b>#</b> <b>9</b>	A hívás befejezése

- A hívásnaplóban rögzített, hívóra vonatkozó információn kívül az alábbi SVM napló információ kerül rögzítésre a hívók által hagyott hangüzenetekkel együtt:
  - A hívó neve
  - A hívó telefonszáma
  - A felvétel kezdési időpontja
  - A hangüzenet állapota
    - „New” (Új) látható azoknál a hangüzeneteknél, amelyeket még nem hallgatott meg.
    - „Old” (Régi) látható azoknál a hangüzeneteknél, amelyeket már meghallgatott.

Ne feledje, hogy a kijelzőn látható információ függhet a beérkezett információtól és az alkalmazott telefonkészülék típusától is. A fenti információt csak a hatsoros kijelzős PT-vel rendelkező felhasználók láthatják.

- Ön lezárhatja az SVM napló kijelzést egy mellékállomási PIN (Személyi azonosítási szám) kód segítségével, hogy a többi felhasználó ne tudja megtekinteni az információt, és ne tudja lejátszani az Ön hangüzeneteit (Kijelző lezárása). Lásd a „3.1.2. A programozási üzemmód beállításai” fejezetet.
- Ha telefonkészüléke rendelkezik „Message for Another Extension” (Várakozó üzenet egy másik mellékállomáshoz) gombbal, akkor Ön hozzáférhet egy másik mellékállomás üzenetfiókjához és meghallgathatja az adott mellékállomás hangüzeneteit.
- Ha üzenetfiókjában új hangüzenetet hagytak, akkor 4. típusú tárcsázási hangot hall, amikor felemeli a kézibeszélőt, vagy lenyomja az SP-PHONE/MONITOR gombot. Ezenkívül, ha telefonja rendelkezik Message (Üzenet) gombbal vagy Message/Ringer (Üzenet/Csengetés) kijelzővel, akkor a megfelelő gomb illetve kijelző világitással jelzi, hogy hangüzenetet hagytak Önnek.

#### 4. típusú tárcsázási hang



## Hangüzenetek meghallgatása lezárt kijelző mellett

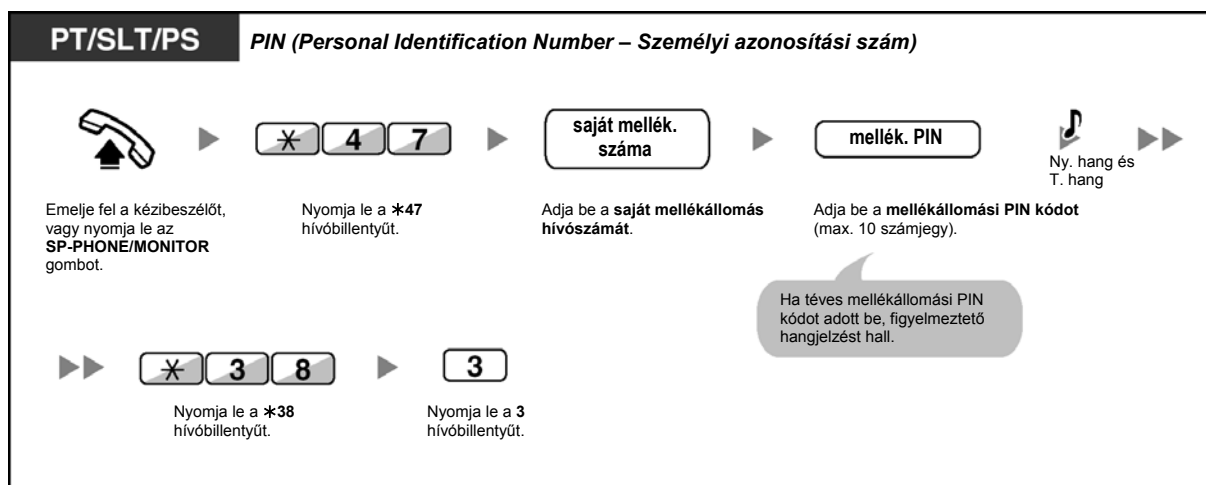

- Ha a hangüzenetek lejátszásához lenyomja a Message (Üzenet) gombot, amikor a kézibeszélő a helyén van és az SP-PHONE/MONITOR gomb nincs lenyomva, a Kijelző lezárása ideiglenesen inaktiválódik.

## Hangüzenet törlése az SVM naplóból

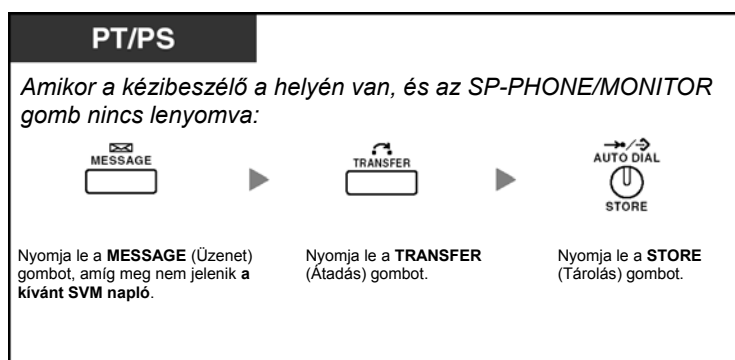

## ◆◆ Üzenetfiókjának elérése egy külső telefonkészülékről

Távvezérléssel is elérheti üzenetfiókját, és egy külső vonalról ugyanúgy végrehajthatja az SVM szolgálatás bármelyik műveletét, mintha saját mellékállomásánál lenne.

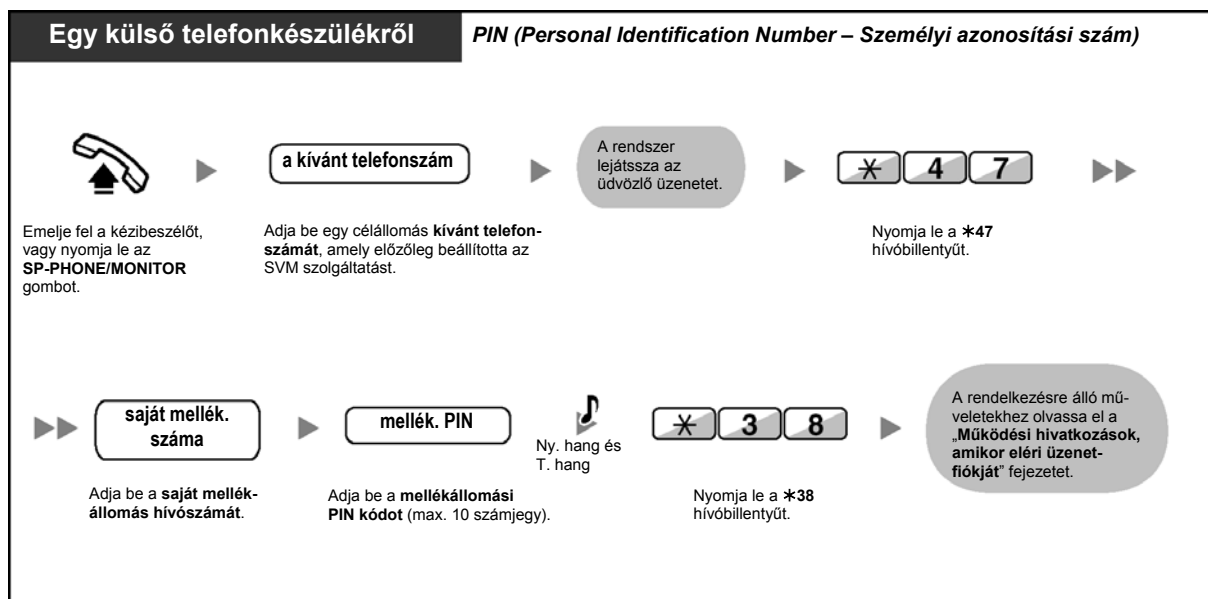

- Ha tájékoztató hangot hall, amikor megpróbál hangüzenetet hagyni közvetlenül egy másik mellékállomás üzenetfiókjában, akkor az adott üzenetfiók elérhetetlen. Egy másik mellékállomási hívószámot adhat meg, ha lenyomja a „\*” hívóbillentyűt.
- Ha egy külső telefonkészülékről éri el saját üzenetfiókját, akkor az üzenetek meghallgatása közben a 4 hívóbillentyű lenyomásával nem tudja visszahívni azokat a hívókat, akik hangüzeneteket hagytak.

## Egy másik mellékállomás üzenetfiókjában hagyott hangüzenetek meghallgatása

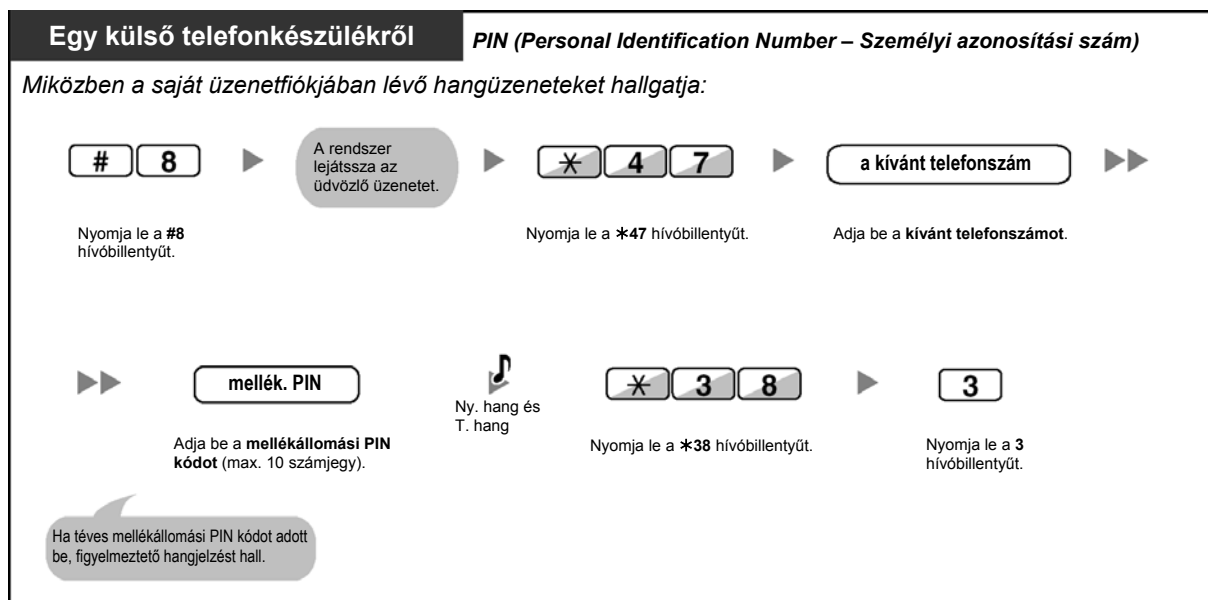

## ◆◆ Egy másik mellékállomás üzenetfiókjának elérése az Ön mellékállomásáról

Az alábbi lépésekkel elérheti egy másik mellékállomás üzenetfiókját (például üdvözlő üzenetet vehet fel az adott mellékállomás számára).

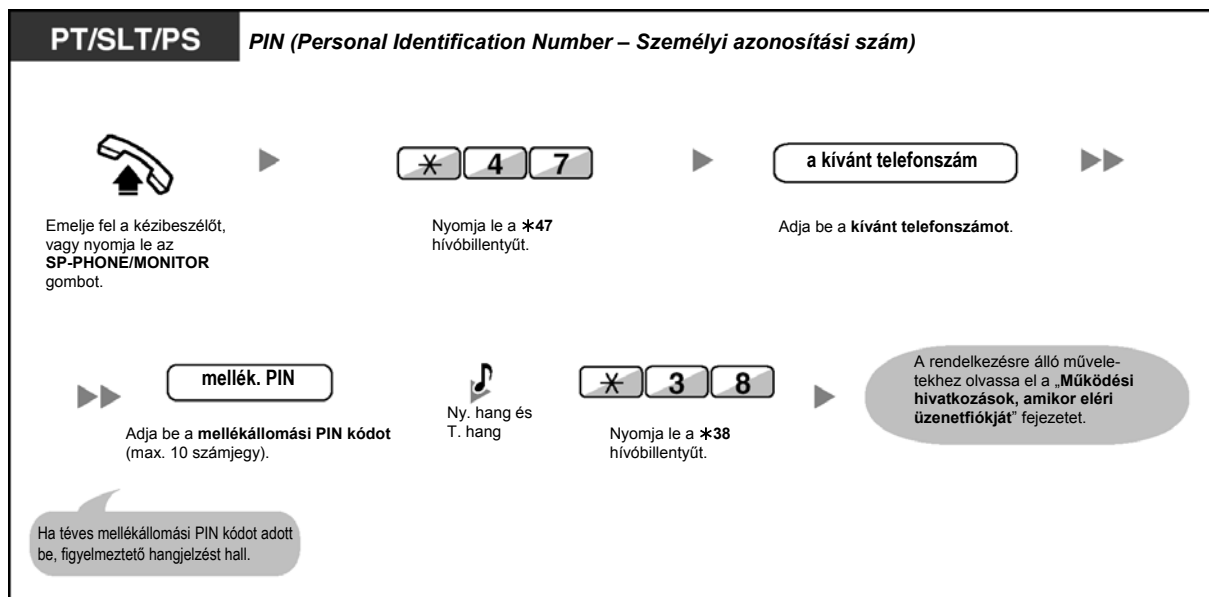

### 1.6.3. Az Ön üzenetének megjelenítése a hívó fél kijelzőjén (Üzenethagyási lehetőség)

Ha a hívó fél mellékállomásához Panasonic típusú, kijelzős rendszerkészülék csatlakozik, Ön jelezheti számára távollétének okát. Nyolc, előre programozott, és egy saját (16 karakteres) üzenet áll rendelkezésére. A kiválasztott üzenet megjelenik az Ön telefonkészülékének kijelzőjén.

Üzenet sorszám	Üzenet alapbeállítások
1	Will Return Soon (Rögtön jövök)
2	Gone Home (Hazamentem)
3	At Ext %%% (Hívd: %%% má.) (mellékállomási hívószám)
4	Back at %:% (Érkezem: %:%) (óra:perc)
5	Out until %/% (Érkezem: %/%) (hónap/nap)
6	In a meeting (Tárgyalok)
7	
8	
9	<i>Az egyes mellékállomásokhoz kijelölt üzenet. (Személyes üzenet)</i>

#### Beállítás

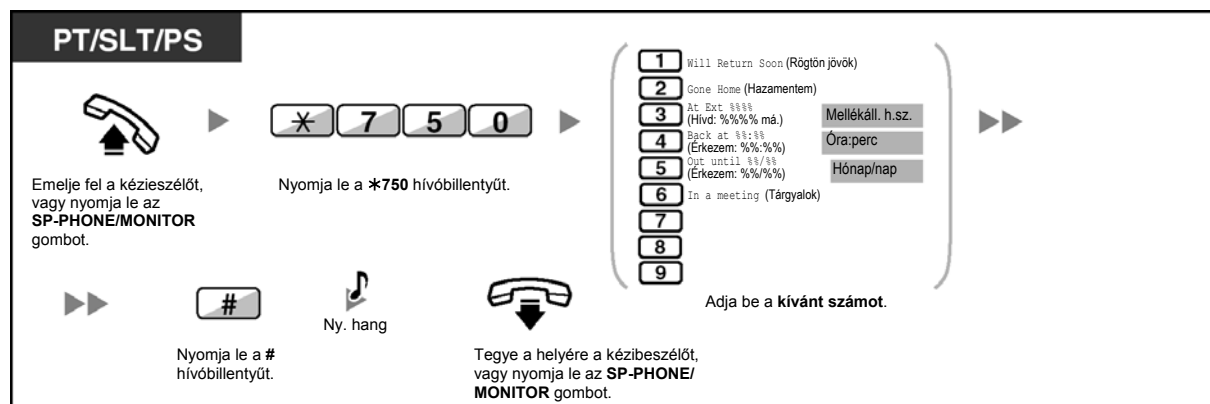

#### Törlés

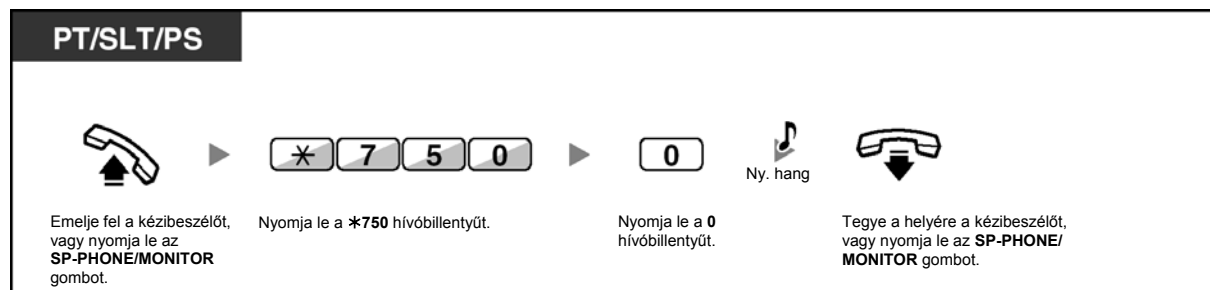



- A „%” helyekre írja be a kívánt értéket. Önnek üzenetében az összes „%” értéket megfelelően ki kell töltenie a 0-9 illetve a \* karakterrel.
- Az előre beprogramozott üzenetek rendszerprogramozással változtathatók meg.
- Az Ön személyes üzenetének (a 9. üzenet) létrehozásához olvassa el a „3.1.2. A programozási üzemmód beállításai” fejezetet.



### 1.6.4. Annak megakadályozása, hogy mások használják az Ön telefonját (Mellékállomás lezárása)

Ön lezárhatja mellékállomását, és így megakadályozhatja, hogy más felhasználók jogosulatlan kimenő hívásokat kezdeményezhessenek mellékállomásáról.

Ez a szolgáltatás Mellékállomás elektronikus lezárása néven is ismert.

#### Lezárás

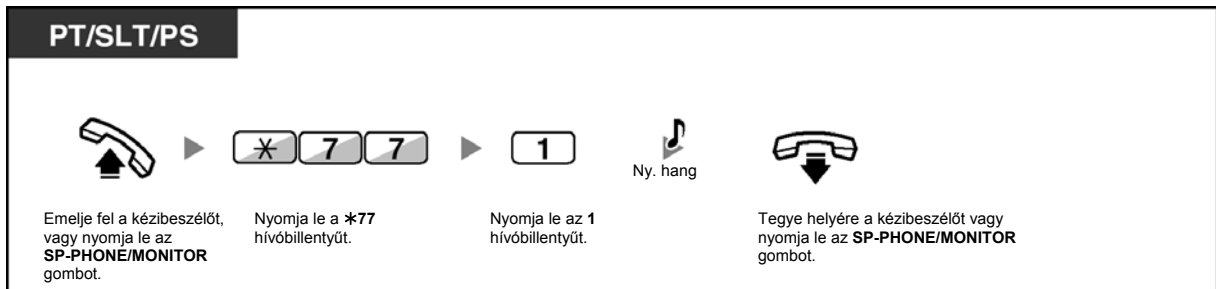

#### A lezárás megszüntetése

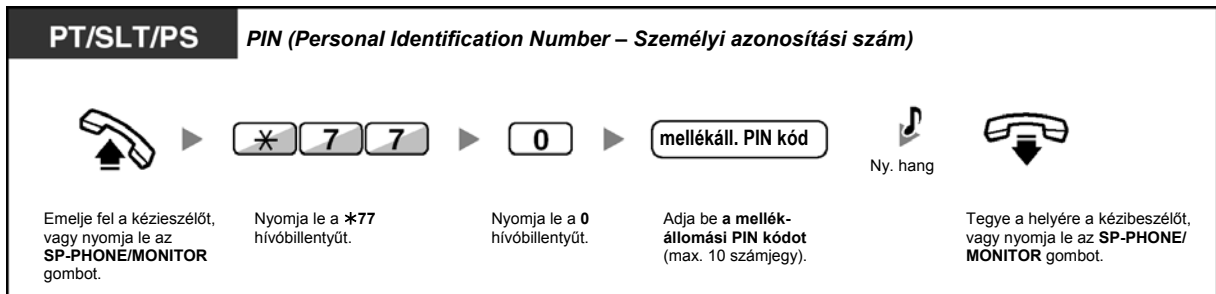

- **Ha elfelejti a kódot, vagy nem tudja mellékállomásának lezárását megszüntetni**, forduljon a rendszerfelelőshöz, mert ő törölni tudja mellékállomása PIN kódját. Ezután Ön beállíthatja az új PIN kódot, és beadásával megszüntetheti mellékállomása lezárását.
- Ha mellékállomását lezárta ezzel a szolgáltatással, az alábbi szolgáltatások nem használhatók:
  - Külső hívások kezdeményezése
  - A hívásátírási célállomás megváltoztatása
- Ha nem állítja be a mellékállomási PIN kódot, mellékállomását nem tudja lezárni, sem a lezárását megszüntetni.

#### Fővonalhi hívás kezdeményezése, amikor mellékállomása le van zárva

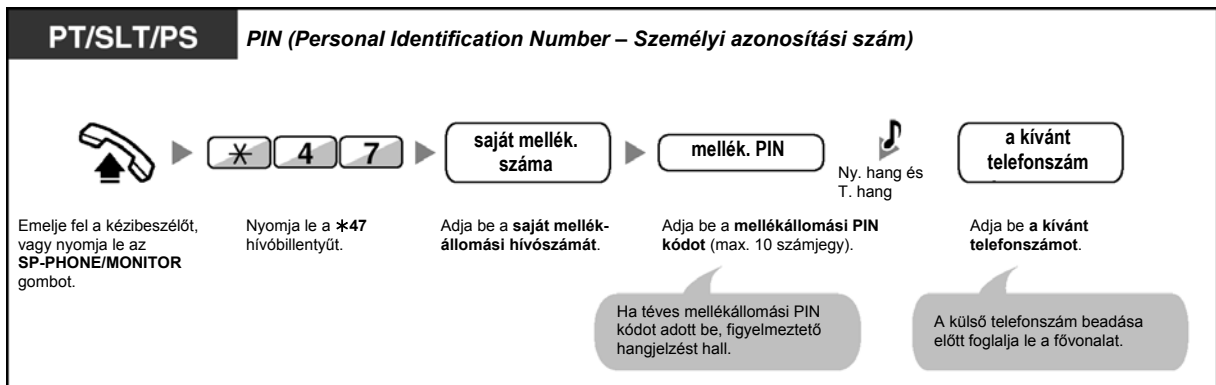



- A fővonalis hívás kezdeményezése után a Mellékállomás lezárása ismét automatikusan aktiválódik.

## 1.7. Hangbemondás kezdeményezése / Jelentkezés hangbemondásra

### 1.7.1. Személykeresés

- Személykereső csoport
- Személykeresés és hívásátadás

#### ◆◆ Személykereső csoport

Ön az előre beállított csoportban személykeresést végezhet oly módon, hogy a hangbemondás a rendszerkészülékekből vagy a külső hangszórókból, vagy pedig egyidejűleg mindkettőből hallatszik.

#### Keresés

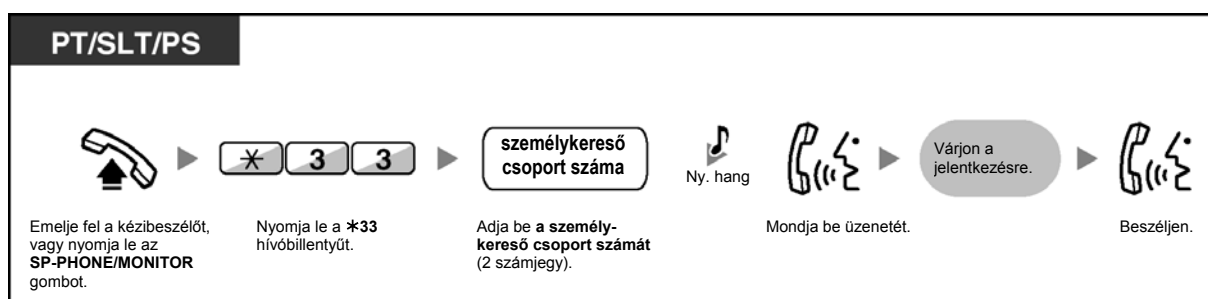

- Ha az Ön által keresett csoport éppen személykeresés alatt áll, Ön foglaltsági hangot hall.

#### ◆◆ Személykeresés és hívásátadás

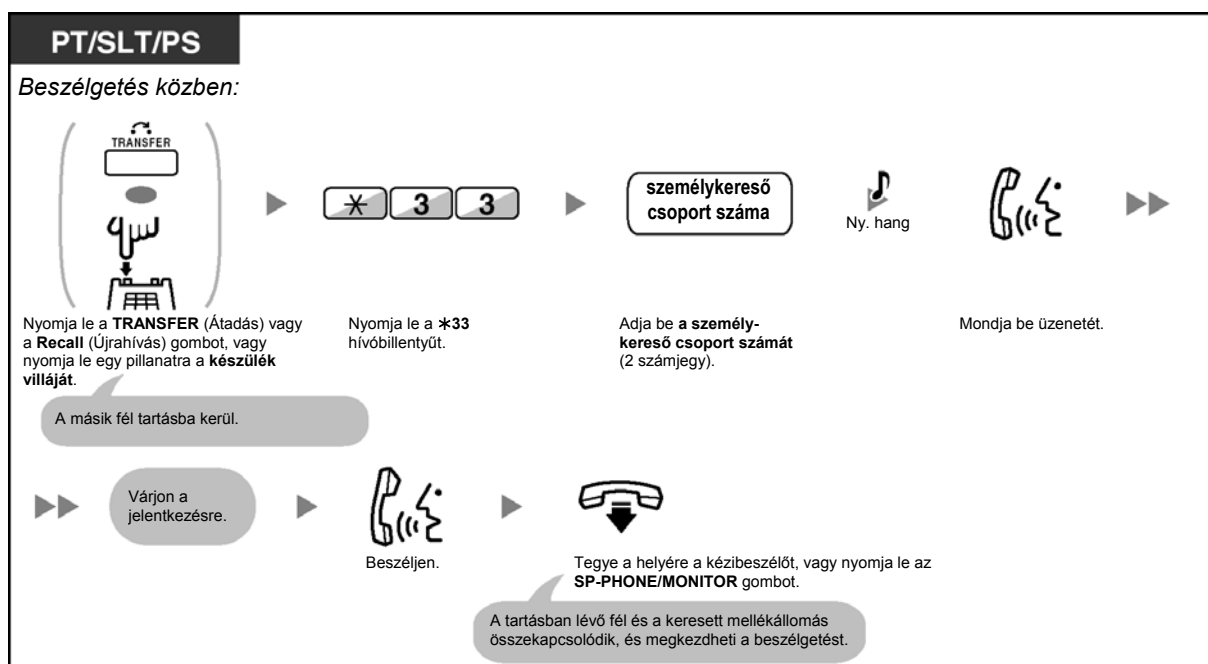



- Miután Ön a helyére tette a kézibeszélőt, vagy lenyomta az SP-PHONE/MONITOR gombot, a hívó beszélhet azzal a személlyel, aki fogadja a személykeresést.

## 1.7.2. Jelentkezés személykeresésre / Személykeresés letiltása

### Jelentkezés

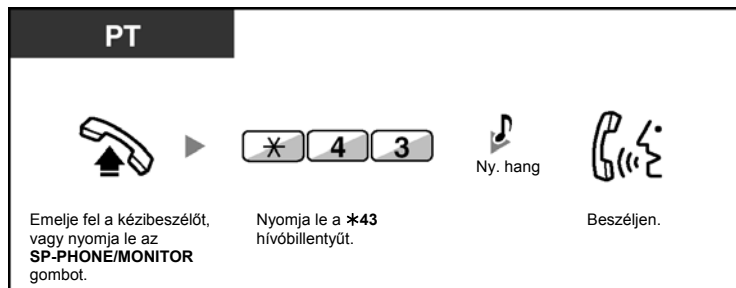

### Személykereső hangbemondás engedélyezése/tiltása (Személykeresés tiltása)

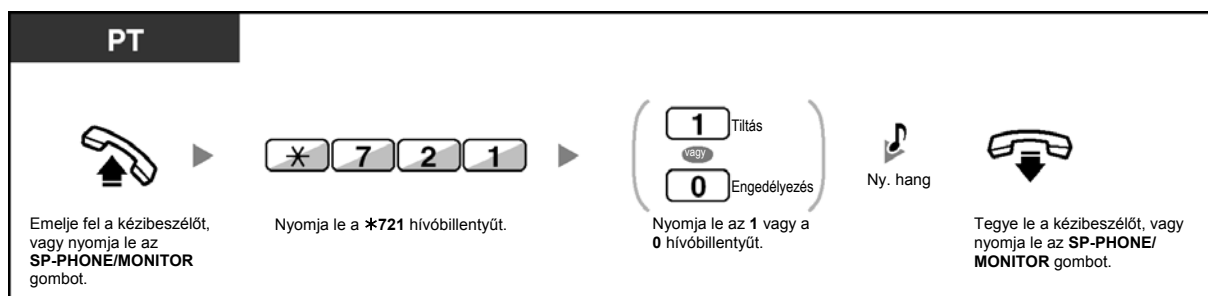

- Az alábbi mellékállomások nem tudják fogadni a személykereső hangbemondást:
  - Hordozható készülék
  - Hagyományos, kéthuzalos telefonkészülék
  - Csengetés alatt álló vagy foglalt rendszerkészülék
  - Személykeresés tiltás üzemmódú rendszerkészülék
  - Hívásvédelem („Ne zavarj” / DND) üzemmódú rendszerkészülék
- Ha a személykeresés hangbemondásakor nem az Ön mellékállomását keresik, de a keresés az Ön személykereső csoportján belüli, akkor Ön jelentkezhet rá.

### 1.7.3. Hangbemondás kezdeményezése és több résztvevős beszélgetés (közvetítéssel)

Ön a csoportban több kijelölt felet is felhívhat, és hangbemondást kezdeményezhet. A hívott felekkel több résztvevős beszélgetést is létrehozhat. Ezt a beszélgetést a többi fél is hallani fogja. A hívott felek a beszélgetést hallgathatják egyszerűen a kézibeszélő felemelésével vagy az SP-PHONE/MONITOR gomb lenyomásával. Figyelmeztető hangot küldhetnek, ha be kívánnak kapcsolódni a beszélgetésbe.

#### Közvetítéses hívás kezdeményezése/fogadása

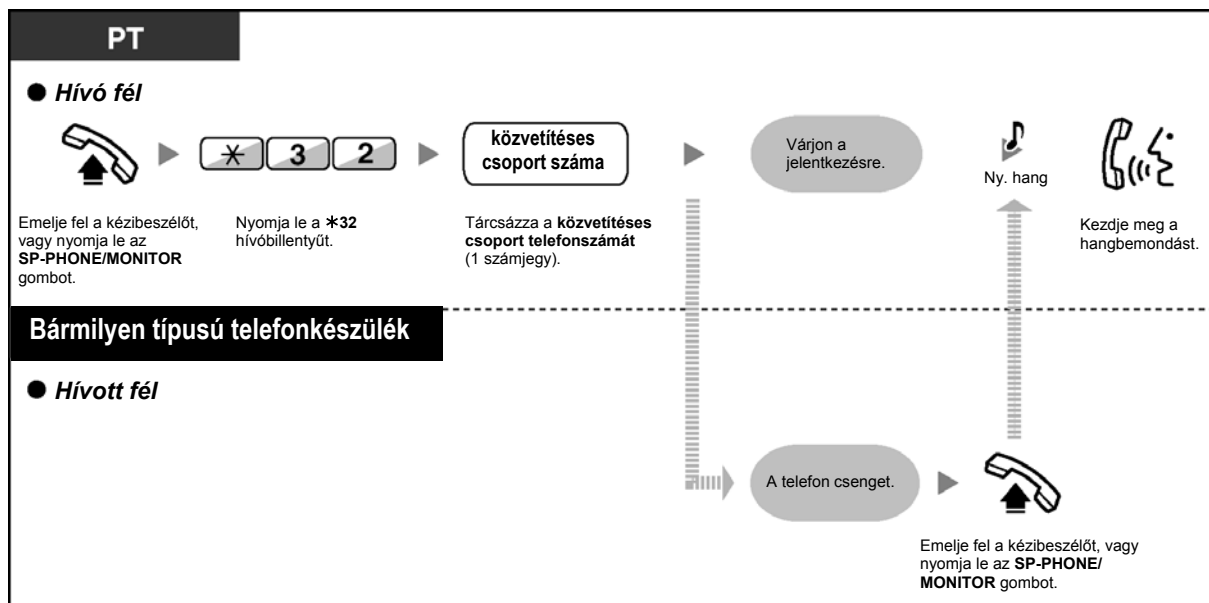

#### ◆ A hívó félnél

##### Beszélgetés kezdeményezése egy adott félel

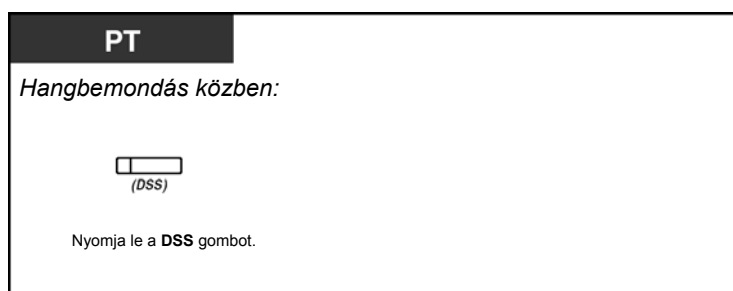

### Beszélgetés kezdeményezése a csoportbeli füllel az előre kijelölt sorrendben

**PT**

Hangbemondás közben:





Nyomja le a **CONF** (Konferencia) gombot.

### A beszélgetés befejezése egy adott füllel

**PT**

Hangbemondás közben:

- **Beszélgetés befejezése egy adott füllel**  

Nyomja le a **DSS** gombot.
- **Beszélgetés befejezése a beszélgetéshez utoljára csatlakozott füllel**  

Nyomja le a **TRANSFER** (Átadás) gombot.
- **Annak a félnek a bontása, aki a közvetítésből utoljára csatlakozott a beszélgetésbe**  

Nyomja le a **FLASH/RECALL** (Hurokmegszakítás/Újrahívás) gombot.



- Ebben az esetben a **FLASH/RECALL** (Hurokmegszakítás/Újrahívás) gombot rendszerprogramozással hurokmegszakítás/újrahívás üzemmódba kell állítani.

## ◆ A hívott mellékállomásnál

Figyelmeztető hang küldése a hívónak, és csatlakozás a beszélgetéshez

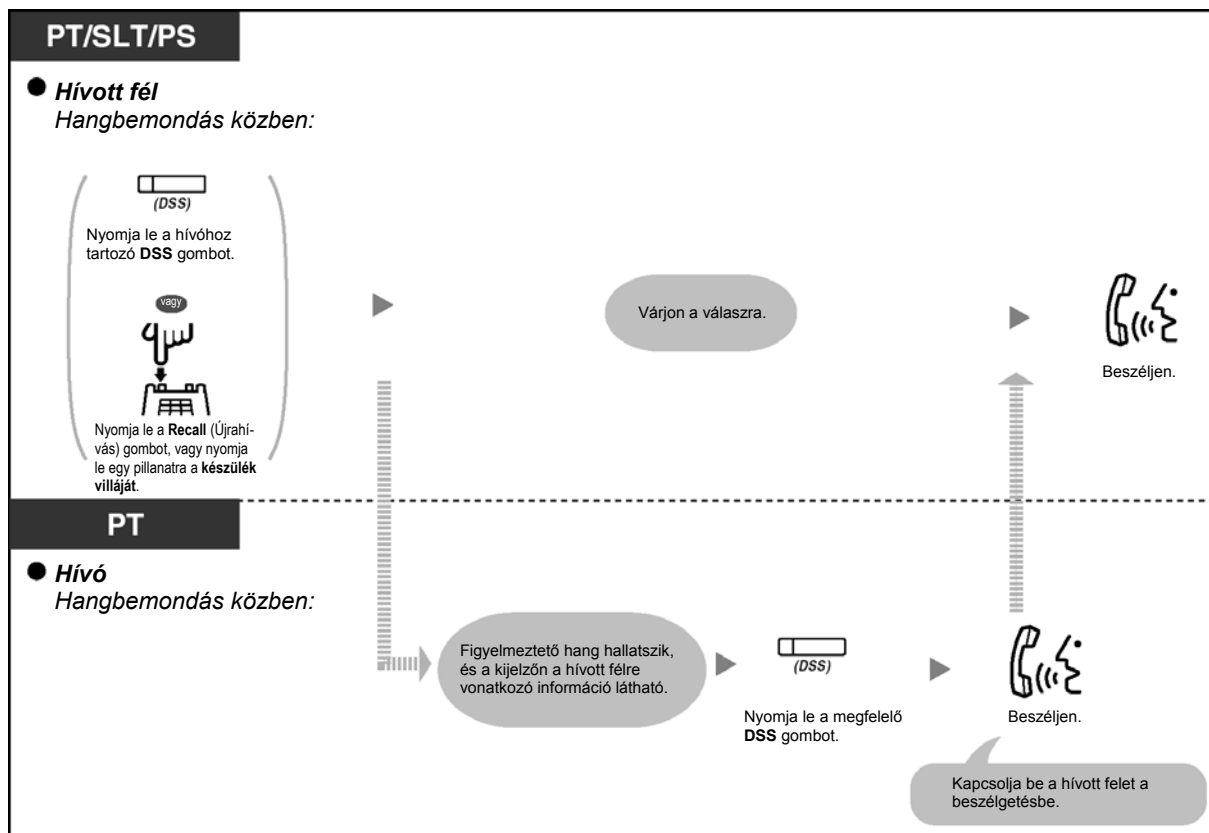

- A beszélgetés legfeljebb 4 féllel (beleértve a hívót is) hozható létre.



## 1.8. Telefonjának beállítása az Ön igényeinek megfelelően

### 1.8.1. Az időzített riasztó hívás beállítása (Ébresztés)

Riasztást kérhet telefonkészülékére, hogy emlékeztesse Önt egy értekezletre, egy megbeszéltd időpontra, vagy akár ébresztő hívásként is kaphatja. Az előre beállított időpontú riasztás szólhat egyetlen alkalomra vagy minden napra (amíg nem törli). Ha a jelentkezéshez felemeli a kézibeszélőt, vagy lenyomja az SP-PHONE/MONITOR gombot, akkor speciális tárcsázási hangot kap, vagy egy előre felvett üzenetet hall.

#### Beállítás

**PT/SLT**

Emelje fel a kézibeszélőt, vagy nyomja le az **SP-PHONE/MONITOR** gombot.

Nyomja le a **\*760** hívóbillentyűt.

Nyomja le az **1** hívóbillentyűt.

12 órás\*: **óra / perc** → ( **0** AM (de.)  
vagy **1** PM (du.) )

24 órás\*: **óra / perc**

Adja be az **órát** (01-12) és a **percet** (00-59), majd a délelőttől (AM) nyomja le a **0** hívóbillentyűt, a délutánhoz (PM) nyomja le az **1** hívóbillentyűt.  
Vagy adja be az **órát** (00-23) és a **percet** (00-59).

( **0** Egyszeri alkalomra  
vagy **1** Naponta ) Ny. hang

Az egyszeri riasztáshoz nyomja le a **0** hívóbillentyűt, a naponta történő riasztáshoz nyomja le az **1** hívóbillentyűt.

Tegye le a kézibeszélőt, vagy nyomja le az **SP-PHONE/MONITOR** gombot.



- \* Írja be az időt az Ön középpontjához kijelölt formátumban (12-órás vagy 24-órás).

#### Törlés

**PT/SLT**

Emelje fel a kézibeszélőt, vagy nyomja le az **SP-PHONE/MONITOR** gombot.

Nyomja le a **\*760** hívóbillentyűt.

Nyomja le a **0** hívóbillentyűt.

Ny. hang

Tegye le a kézibeszélőt, vagy nyomja le az **SP-PHONE/MONITOR** gombot.

## A riasztás leállítása illetve jelentkezés a visszacsengetésre

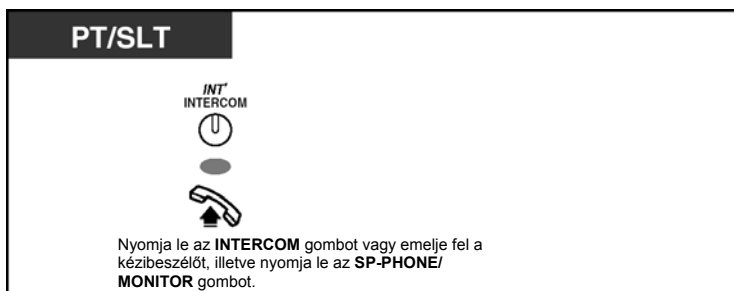

## Ellenőrzés

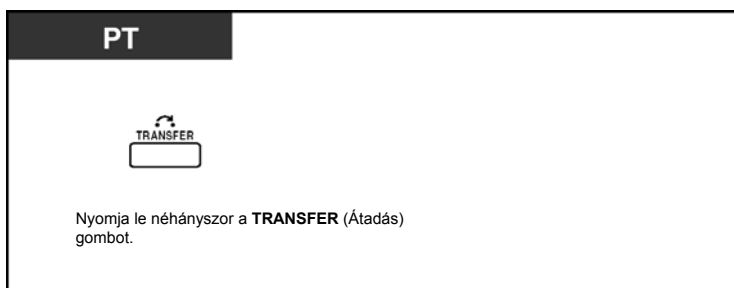

- Az ébresztést a szoftver gombbal is ellenőrizheti.
- A riasztás csengetése az előre (másodpercben) programozott ideig szól.
- **Ha az alarmjelzés közben bejövő hívása érkezik**, a csengetés csak az ébresztési hangjelzés leállása után indul.
- **Ha az előre beállított időpont egy hívás közben érkezik el**, akkor az ébresztés a beszélgetés befejezése után indul.

## 1.8.2. A bejövő hívások elutasítása (Hívásvédelem /„Ne zavarj” [DND])

- Hívásvédelem /„Ne zavarj” [DND]
- Az FWD/DND állapot átkapcsolása a fix FWD/DND (Hívásátirányítás/Hívásvédelem) gomb segítségével

### ◆◆ Hívásvédelem/„Ne zavarj” [DND]

Ezt a szolgáltatást abból a célból állíthatja be, hogy megakadályozza a bejövő hívások cseppetését mellékállomásán. Ez akkor hasznos amikor értekezleten tartózkodik vagy, nagyon elfoglalt.

#### Beállítás/Törlés

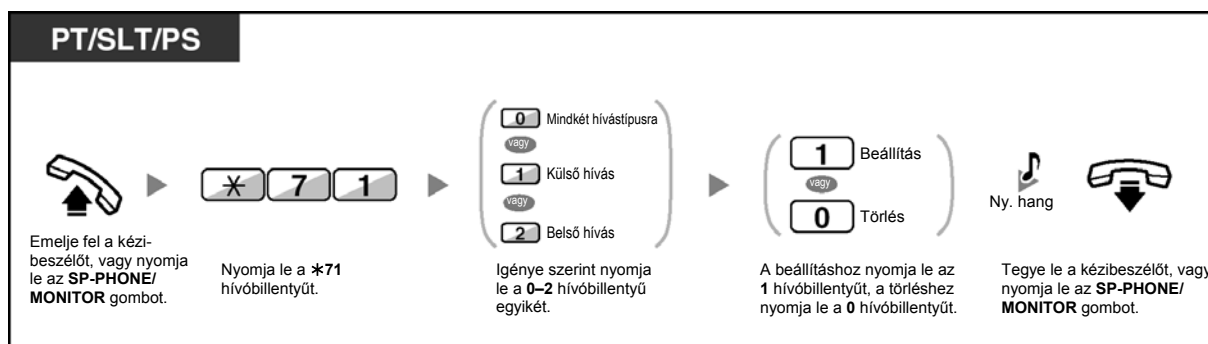

- Amikor rendszerkészüléket használ, Ön a Hívásvédelmet („Ne zavarj” szolgáltatást) a „\*710” hívóbillentyű lenyomása helyett az FWD/DND (Hívásátirányítás/Hívásvédelem) gomb (fix gomb) lenyomásával is beállíthatja.



- Az FWD/DND (Hívásátirányítás/Hívásvédelem) gomb fénye az aktuális állapotot jelzi az alábbiak szerint:  
**Nem világít:** Egyik funkció sincs beállítva.  
**Piros fényel világít:** Hívásátirányítás (FWD) üzemmód.  
**Piros fényel, lassan villog:** Hívásvédelem („Ne zavarj”) (DND) üzemmód.
- A rendszer két üzemmóddal rendelkezik: (1) FWD/DND ciklikus átváltás üzemmód és (2) FWD/DND beállítás üzemmód. Ha nem biztos benne, hogy alközpontja melyik üzemmódban van, forduljon a rendszerfelelőshöz.

**(1) FWD/DND ciklikus átváltás üzemmód esetén:**

Ha nyugalmi állapotban lenyomja az FWD/DND (Hívásátirányítás/Hívásvédelem) gombot (fix gomb), akkor a beállítást az alábbi ciklusnak megfelelően változtathatja:

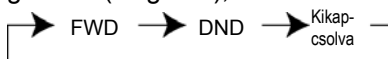

**(2) FWD/DND beállítás üzemmód esetén:**

Ha nyugalmi állapotban lenyomja az FWD/DND (Hívásátirányítás/Hívásvédelem) gombot (fix gomb), az lehetővé teszi, hogy átkapcsolja az FWD/DND állapotot és beállítsa az átirányítási (FWD) célállomást (olvassa el az alábbi „Az FWD/DND állapot átkapcsolása a fix FWD/DND (Hívásátirányítás/Hívásvédelem) gomb segítségével” című részt).

**Megjegyzés**

Az FWD/DND (Hívásátirányítás/Hívásvédelem) gomb (egyéni beállított gomb) mindig az FWD/DND ciklikus átváltás üzemmódban van: az üzemmód nem változtatható meg.

- Ha mellékállomásán beállította ezt a szolgáltatást, a hívó mellékállomás DND („Ne zavarj”) hangot hall.
- Ha ezt a szolgáltatást beállította, a hívásátirányítás (FWD) szolgáltatás nem működik.
- Előre megadott mellékállomások megkerülhetik ezt a beállítást és hívhatják a hívásvédelem szolgáltatást alkalmazó mellékállomást (A hívásvédelem megkerülése).
- Amikor egy SDN gomb segítségével kezdeményez hívást egy DND-t beállított PDN mellékállomás felé, akkor a rendszer ezt a szolgáltatást ideiglenesen inaktíválja.
- Amikor a belső hívások kezelését a külső hívásoktól eltérő módra állította be (DND beállítás/törlés), azt javasoljuk, hogy hozzon létre egy FWD/DND (Hívásátirányítás/Hívásvédelem) gombot a külső hívások számára, egy FWD/DND (Hívásátirányítás/Hívásvédelem) gombot a belső hívások számára, mert:
  - a) az FWD/DND-Mindkét hívástípusra gomb (beleértve az FWD/DND gombot [fix gomb]) fényjelzése csak a külső hívások beállítását vagy csak a belső hívások beállítását fogja jelezni, és nem mindkettőt.

**Megjegyzés**

A rendszerkészülék kijelzőjén az FWD (Hívásátirányítás) ikon csak a külső hívásokra történt beállítást jelzi.

- b) az FWD/DND-Mindkét hívástípusra gomb (beleértve az FWD/DND gombot [fix gomb]) lenyomása nem változtatja meg külön-külön a belső és a külső hívások FWD illetve DND üzemmódját.



**Telefonjának egyéni beállításai**

- 3.1.3. A gombok egyéni beállításai  
 Hozza létre vagy írja át az FWD/DND (Hívásátirányítás/hívásvédelem) gombot (az összes hívásra, a külső hívásokra, a belső hívásokra).

**◆◆ Az FWD/DND állapot átkapcsolása a fix FWD/DND (Hívásátirányítás/Hívásvédelem) gomb segítségével**

Egy rendszerkészülék (PT) segítségével könnyen átkapcsolhatja a külső/belső hívások FWD/DND állapotát, anélkül, hogy törölné az előzőleg beállított átirányítási (FWD) célállomást.



### Az FWD/DND állapot átkapcsolása külső hívásoknál

**PT**

Amikor a kézibeszélő a helyén van és az SP-PHONE/MONITOR gomb nincs lenyomva (az FWD/DND beállítási módnál):

Nyomja le a fix **FWD/DND** (Hívásátirányítás/Hívásvédelem) gombot.

Az állapot átkapcsolásához nyomja le ismét a fix **FWD/DND** (Hívásátirányítás/Hívásvédelem) gombot.

### Az FWD/DND állapot átkapcsolása belső hívásoknál

**PT**

Amikor a kézibeszélő a helyén van és az SP-PHONE/MONITOR gomb nincs lenyomva (az FWD/DND beállítási módnál):

Nyomja le a fix **FWD/DND** (Hívásátirányítás/Hívásvédelem) gombot.

Nyomja le a **2** hívóbillentyűt.

Az állapot átkapcsolásához nyomja le ismét a fix **FWD/DND** (Hívásátirányítás/Hívásvédelem) gombot.

### Az FWD/DND (Hívásátirányítás/Hívásvédelem) beállítása és törlése külső/belső hívásoknál

**PT**

Amikor a kézibeszélő a helyén van és az SP-PHONE/MONITOR gomb nincs lenyomva (az FWD/DND beállítási módnál):

Nyomja le a fix **FWD/DND** (Hívásátirányítás/Hívásvédelem) gombot.

Nyomja le az **1** vagy a **2** hívóbillentyűt.

Nyomja le a **STORE** (Tárolás) gombot.

Nyomja le a **0** vagy az **1** hívóbillentyűt.

A beállításhoz nyomja le a **STORE** (Tárolás) gombot.

Nyugtázó hang hallatszik.



- \* Ezt a lépést kihagyhatja.

### 1.8.3. Várakozó hívás jelzés vétele (Várakozó hívás jelzése / Érkező hívás bejelentése felemelt kézibeszélő mellett [OHCA] / „Kezelői” OHCA)

Beszélgetés közben egy hívás a következő módokon tudhatja, hogy várakozik Önre: hangjelzéssel, hangbemondással a készüléke hangszóróján vagy kézibeszélőjén keresztül. (Alapbeállítás: Letiltva-nincs hívás [Belső hívásokra]/nincs hang [Külső hívásokra]).

#### Várakozó hívás hangjelzés (BSS):

Várakozó hívás hangjelzés a rendszerkészülék (PT) beépített hangszóróján keresztül/ a hagyományos, kéthuzalos telefonkészülék (SLT) kézibeszélőjén keresztül. Ha a PT-ről meg akarja változtatni a hangot, kérjük olvassa el a „3.1.2. A programozási üzemmód beállítása” című fejezetet.

#### OHCA (Érkező hívás bejelentése felemelt kézibeszélő mellett):

Hangbemondás a telefonkészülék hangszóróján keresztül.

#### „Kezelői” OHCA:

Hangbemondás a kézibeszélőn keresztül.

#### Beállítás/Törlés belső hívásokra (Várakozó hívás jelzése manuálisan)

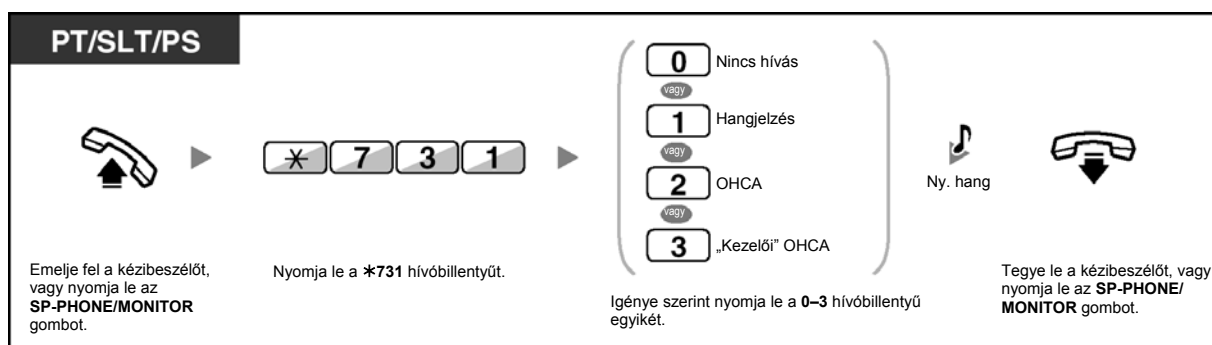

#### Beállítás/Törlés külső hívásokra (Várakozó hívás jelzése automatikusan)

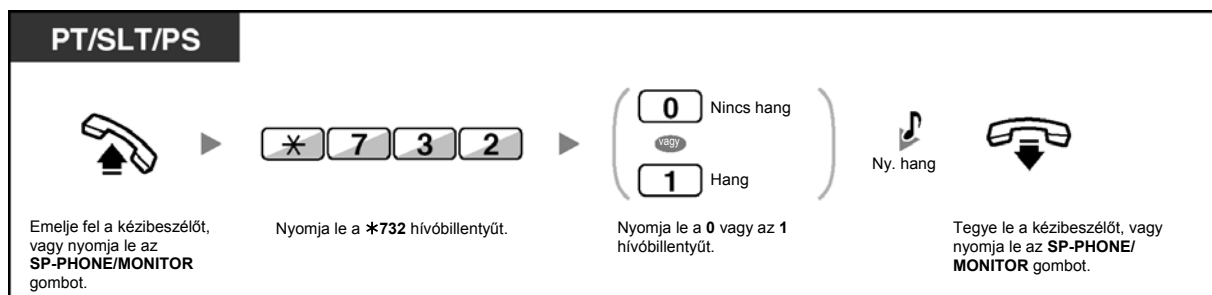

- Az OHCA csak bizonyos digitális rendszerkészülékekről érhető el.
- A „Kezelői” OHCA csak bizonyos digitális rendszerkészülékekről és IP rendszerkészülékekről érhető el. Ezen túlmenően, Önnek és a másik félnek is olyan telefonkészüléket kell használnia, amely lehetővé teszi a „Kezelői” OHCA szolgáltatást.

### 1.8.4. Az Ön telefonszámának megjelenítése a hívott fél és a hívó fél telefonjának kijelzőjén (hívó / kapcsolt vonal azonosságának megjelenítése [CLIP / COLP])

**CLIP:**

Ha külső hívást kezdeményez, engedélyezheti, hogy a hívott fél kijelzőjén megjelenjen az Ön előre beprogramozott telefonszáma.

**COLP:**

Amikor külső hívást fogad, engedélyezheti, hogy a hívó fél kijelzőjén megjelenjen az Ön előre beprogramozott telefonszáma.

Ön kiválaszthatja, hogy az elküldött telefonszám a használt fővonal száma vagy pedig a mellékállomáshoz rendelt hívószám legyen.

Ha Ön a „Public (Főközpont)”-ot választja ki, akkor a hívó/hívott fél a használt fővonal számát (az előfizetői hívószámot) látja.

Ha Ön a „Your extension (az Ön mellékállomásá)”-t választja ki, akkor a hívó/hívott fél az Ön mellékállomáshoz rendelt telefonszámot látja.

#### A fővonalhoz vagy a mellékállomáshoz rendelt szám megjelenítése

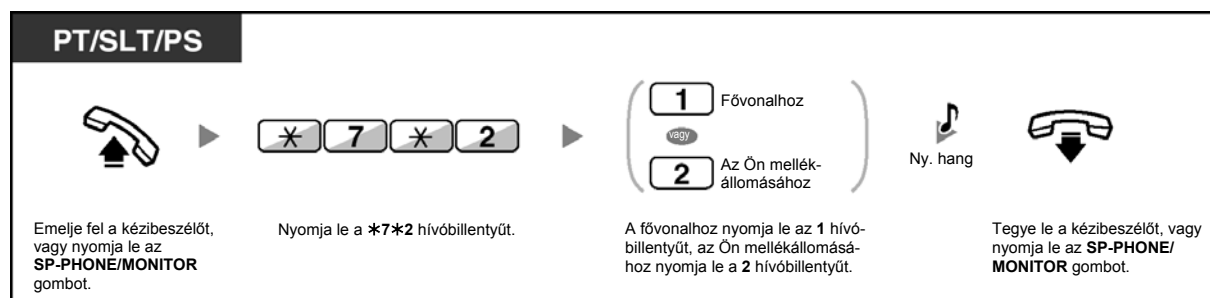

- Ennek a funkciónak az elérhetősége az Ön telefontársasága által nyújtott ISDN szolgáltatástól függ.



- Ha Ön a másik fél hívásához az ICD Group (ICD csoport) gombot használja, akkor a rendszer az ICD csoporthoz rendelt telefonszámot küldi el.

### 1.8.5. Az Ön telefonszáma megjelenítésének letiltása a hívó fél telefonjának kijelzőjén (Kapcsolt vonal azonosságának korlátozása / tiltása [COLR])

Amikor külső hívást fogad, kiválaszthatja, hogy a hívó láthassa-e az Ön telefonszámát vagy sem.

#### Megjelenítés/A megjelenítés letiltása

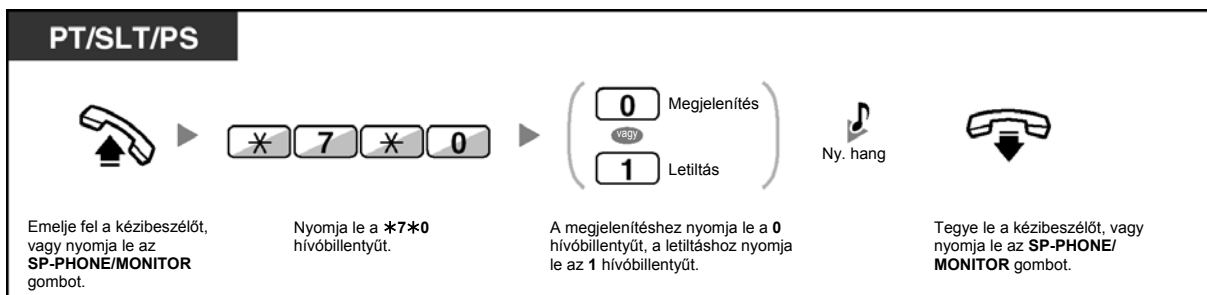

- Ön az előre beállított COLR gomb lenyomásával megváltoztathatja az üzemmódot, amikor a kézibeszélő a helyén van és az SP-PHONE/MONITOR gomb nincs lenyomva. A COLR gomb fénye az aktuális állapotot jelzi, az alábbiak szerint:  
**Nem világít:** Megjeleníti az Ön telefonszámát.  
**Piros fénnel világít:** Letiltja az Ön telefonszámának megjelenítését.
- Ennek a funkciónak az elérhetősége az Ön telefontársasága által nyújtott ISDN szolgáltatástól függ.



#### Telefonjának egyéni beállításai

- 3.1.3. A gombok egyéni beállításai  
Hozza létre vagy írja át a Kapcsolt vonal azonosságának korlátozása / tiltása (COLR) gombot.



### 1.8.6. Az Ön telefonszáma megjelenítésének letiltása a hívott fél telefonjának kijelzőjén (Hívó vonal azonosságának korlátozása / tiltása [CLIR])

Amikor külső hívást kezdeményez, kiválaszthatja, hogy a hívott fél láthassa-e az Ön telefonszámát vagy sem.

#### Megjelenítés/A megjelenítés letiltása

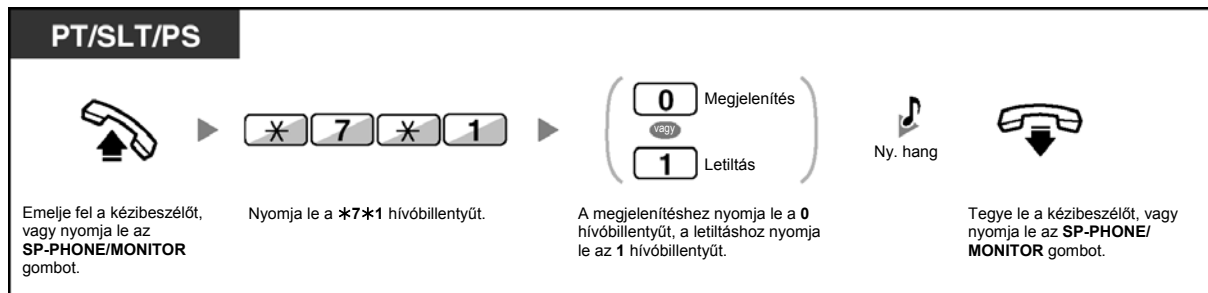

- Ön az előre beállított CLIR gomb lenyomásával megváltoztathatja az üzemmódot, amikor a kézibeszélő a helyén van és az SP-PHONE/MONITOR gomb nincs lenyomva. A CLIR gomb fénye az aktuális állapotot jelzi, az alábbiak szerint:  
**Nem világít:** Megjeleníti az Ön telefonszámát.  
**Piros fénnel világít:** Letiltja az Ön telefonszámának megjelenítését.
- Ennek a funkciónak az elérhetősége az Ön telefontársasága által nyújtott ISDN szolgáltatástól függ.



#### Telefonjának egyéni beállításai

- 3.1.3. A gombok egyéni beállításai  
Hozza létre vagy írja át a Hívó vonal azonosságának korlátozása / tiltása (CLIR) gombot.

### 1.8.7. Az Ön hívásába való belépés megtiltása (Befigyelés letiltása)

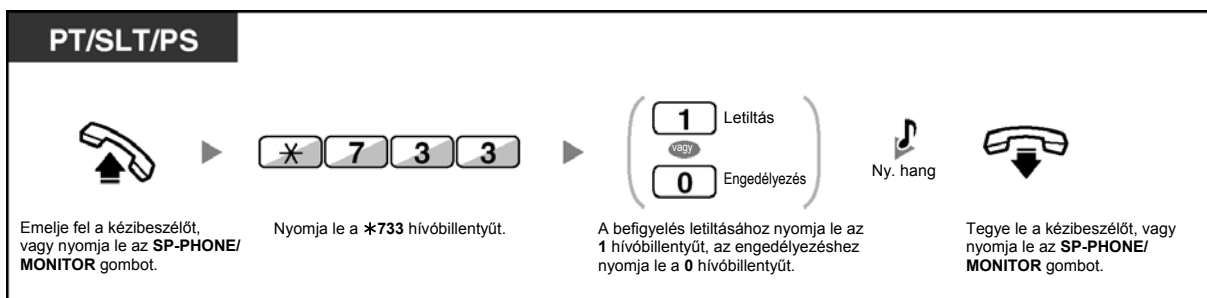

- Adott mellékállomásoknál letiltható a szolgáltatás használata.

### 1.8.8. A háttérzene bekapcsolása (BGM)

Ön letett kézibeszélő mellett telefonkészülékének hangszóróján keresztül hallgathatja a háttérzenét. Ehhez külső zeneforrást, pl. egy rádiókészüléket kell csatlakoztatni a rendszerhez.

Ha mellékállomása foglalttá válik (felemeli a kézibeszélőt, lenyomja az SP-PHONE/MONITOR gombot, hívást kezdeményez vagy fogad stb.) akkor a zene ideiglenesen leáll. Ha leteszi a kézibeszélőt, vagy ismét lenyomja az SP-PHONE/MONITOR gombot, a zene újra indul.



#### Kiválasztás és beállítás/törlés

##### <A KX-TDA100/KX-TDA200/KX-TDA600 típus felhasználóinak>

PT



Emelje fel a kézibeszélőt, vagy nyomja le az **SP-PHONE/MONITOR** gombot.



Nyomja le a **\*751** hívóbillentyűt.

BGM szám

vagy

0

 Törlés



Ny. hang



Tegye le a kézibeszélőt, vagy nyomja le az **SP-PHONE/MONITOR** gombot.

##### <A KX-TDA30 típus felhasználóinak>

PT



Emelje fel a kézibeszélőt, vagy nyomja le az **SP-PHONE/MONITOR** gombot.



Nyomja le a **\*751** hívóbillentyűt.

1

 Beállítás  

vagy

0

 Törlés



Ny. hang



Tegye le a kézibeszélőt, vagy nyomja le az **SP-PHONE/MONITOR** gombot.

128

Felhasználói kézikönyv

### 1.8.9. Vonalának védelme a jelzőhangoktól (Adatvonal biztosítás)

Vonalát megvédheti a beszélgetés alatt hallható jelzőhangokkal szemben, például a „Várakozó hívás jelzésétől”. Állítsa be ezt a szolgáltatást, hogy a zavartalan adatátvitelt biztosítsa, ha mellékállomása adatkommunikációs eszközhöz, pl. egy személyi számítógéphez vagy telefax készülékhez csatlakozik.

#### Beállítás/Törlés

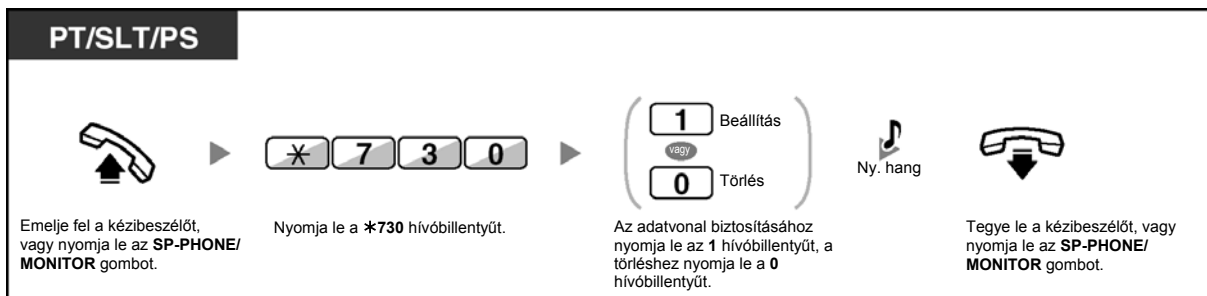

## 1.8.10. Az időszolgálat állapotának ellenőrzése

Ön a kijelzőn ellenőrizheti az időszolgálat aktuális üzemmódját.

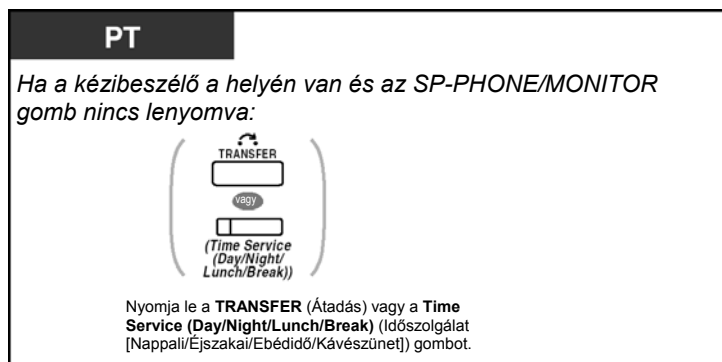

- A Time Service (Day/Night/Lunch/Break) (Időszolgálat [Nappali/Éjszakai/Ebédidő/Kávészünet]) gomb fénye az aktuális állapotot jelzi az alábbiak szerint:  
**Nem világít:** Nappali üzemmód.  
**Zöld fénnel világít:** Ebédidő üzemmód.  
**Zöld fénnel villog:** Kávészünet üzemmód.  
**Piros fénnel világít:** Éjszakai üzemmód.  
**Piros fénnel villog:** Munkaszünet üzemmód.
- A rendszerfelelősöket kivéve a Time Service (Day/Night/Lunch/Break) (Időszolgálat [Nappali/Éjszakai/Ebédidő/Kávészünet]) gomb lenyomásával bármelyik mellékállomási felhasználó ellenőrizheti az aktuális üzemmódot.



### Telefonjának egyéni beállításai

- 3.1.3. A gombok egyéni beállításai  
Hozzon létre vagy írjon át egy Time Service (Day/Night/Lunch/Break) (Időszolgálat [Nappali/Éjszakai/Ebédidő/Kávészünet]) gombot.

### 1.8.11. A párhuzamosan csatlakoztatott telefonkészülék csengetésének beállítása (Párhuzamos telefon csatlakoztatás)

Ha digitális rendszerkészülékével párhuzamosan csatlakoztat egy hagyományos, kéthuzalos telefonkészüléket, kiválaszthatja, hogy a hagyományos, kéthuzalos telefonkészülék csengessen-e vagy sem, amikor bejövő hívás érkezik. (Alapbeállítás: csenget.)

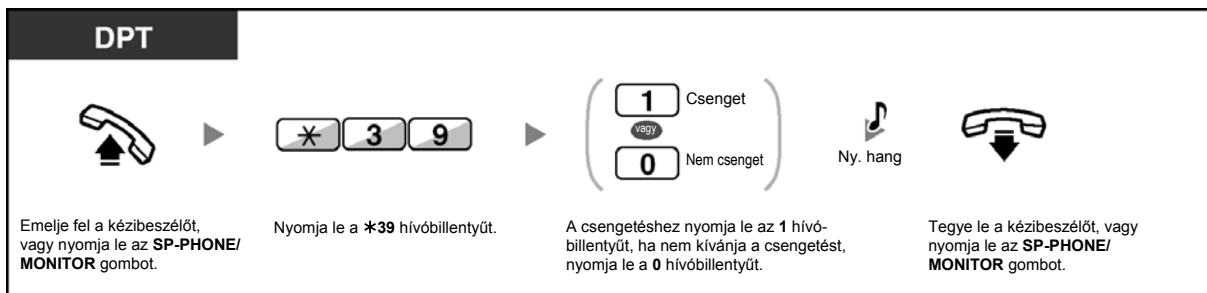

- A hívások a hagyományos, kéthuzalos telefonkészülékről **még akkor is** fogadhatók illetve kezdeményezhetők a kézibeszélő felemelésével, ha a **„Nem csenget”** beállítást választotta.
- **Ha akkor emeli fel a telefon kézibeszélőjét, illetve nyomja le az SP-PHONE/ MONITOR gombját (vált „felemelt kézibeszélő állapotba”), amikor a másik, párhuzamosan csatlakoztatott telefonkészüléken hívás folyik, akkor a hívás átkapcsolódik erre a készülékre.**
- Ez a szolgáltatás a KX-T7665 típusú készüléknél nem áll rendelkezésre.

## 1.8.12. Hordozható készülékének párhuzamos használata egy vezetékes telefonnal (Zsinórnélküli kiegészítő berendezés ívpont (XDP) párhuzamos üzemmódja)

Hordozható készüléke (PS) párhuzamosan kapcsolva használható egy rendszerkészülékkel (PT) vagy egy hagyományos, kéthuzalos telefonkészülékkel (SLT). Ebben az üzemmódban a vezetékes telefonkészülékre érkező hívások csengetik a párhuzamosan kapcsolt hordozható készüléket is.

### Beállítás

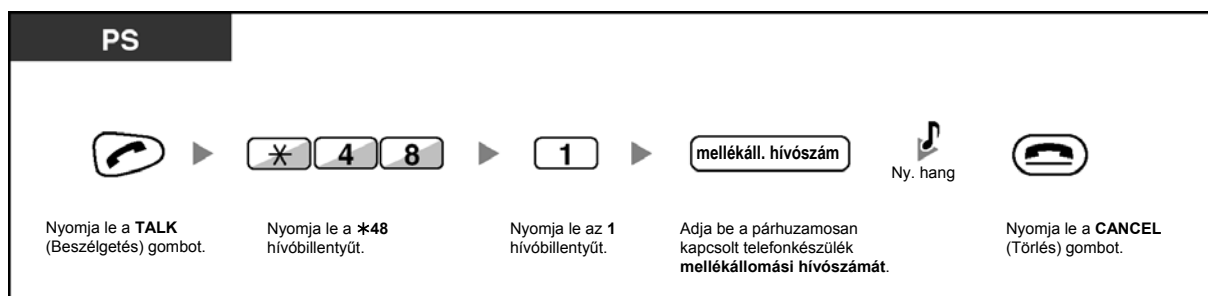

### Törlés

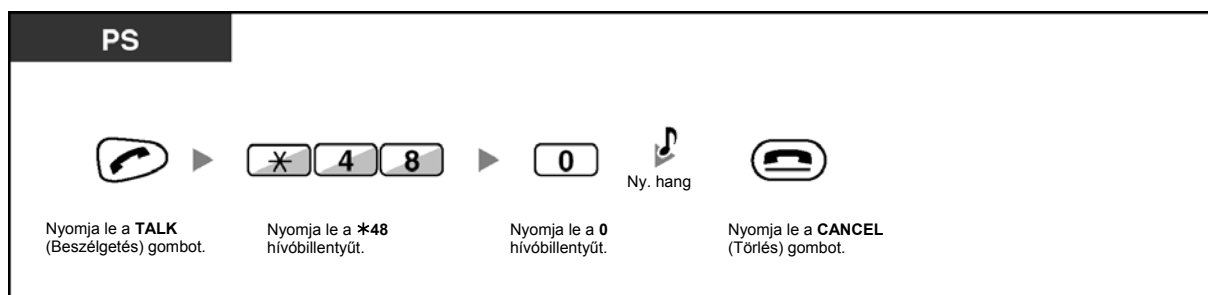

- Bizonyos vezetékes telefonkészülékek ezt a szolgáltatást nem használhatják.
- **Ha akkor emeli fel a telefon kézibeszélőjét, illetve nyomja le az SP-PHONE/MONITOR gombját (vált „felemelt kézibeszélő állapotba”), amikor a másik, párhuzamosan csatlakoztatott telefonkészüléken hívás folyik, akkor a hívás átkapcsolódik erre a készülékre.**

### 1.8.13. A szolgáltatások beállításainak törlése mellékállomásán (Mellékállomási beállítások törlése)

Ön a mellékállomásán egyetlen művelettel visszaállíthatja alapértelmezésre az alábbi szolgáltatások beállításait.  
Ez a szolgáltatás „Mellékállomásról programozott szolgáltatások alaphelyzetbe állítása” néven is ismert.

Szolgáltatás	Alapértelmezett beállítás
Előre beállított fél hívása a kézibeszélő felemelésével vagy az SP-PHONE/MONITOR gomb lenyomásával (Forró drót)*	<b>Off</b> (Kikapcsolva)
Várakozó üzenet jelzésének beállítása (Várakozó üzenet jelzése) – (Az összes üzenet, amelyet a többi mellékállomási felhasználó hagyott)	<b>Off</b> (Kikapcsolva)
Az Ön hívása átvételének megtiltása a többi mellékállomás számára (Hívásátvétel letiltása)	<b>Allow</b> (Engedélyezve)
Hívásainak átirányítása (Hívásátirányítás) (FWD)*	<b>Off</b> (Kikapcsolva)
Az Ön üzenetének megjelenítése a hívó fél kijelzőjén (Üzenethagyási lehetőség)	<b>Off</b> (Kikapcsolva)
Személykeresés hangbemondásának letiltása (Személykeresés – letiltása)	<b>Allow</b> (Engedélyezve)
Az időzített riasztó hívás beállítása (Ébresztés)	<b>Cleared</b> (Törölve)
A bejövő hívások elutasítása (DND – Hívásvédelem/„Ne zavarj”)*	<b>Off</b> (Kikapcsolva)
Várakozó hívás jelzés, belső hívásoknál*	<b>Disable (No call)</b> (Letiltva [Nincs hívás])
Várakozó hívás jelzés, külső hívásoknál*	<b>Disable (No tone)</b> (Letiltva [Nincs hang])
Az Ön hívásába való belépés megtiltása a többiek számára (Befigyelés letiltása)	<b>Allow</b> (Engedélyezve)
Háttérzene (BGM)	<b>Off</b> (Kikapcsolva)
Vonalának védelme a jelzőhangoktól (Adatvonal biztosítás)	<b>Off</b> (Kikapcsolva)
A párhuzamosan csatlakoztatott telefonkészülék csengetésének beállítása (Párhuzamos telefon csatlakoztatás)	<b>A párhuzamosan csatlakoztatott, telefonkészülék csenget.</b>
Kilépés egy híváselosztási csoportból (Log-in / Log-out)	<b>Log-in</b> (Belépés)

\* Ezek a szolgáltatások a rendszerprogramozástól függően esetleg nem törölhetők.

**PT/SLT/PS**



Emelje fel a kézibeszélőt, vagy nyomja le az **SP-PHONE/MONITOR** gombot.



\* 7 9 0

Nyomja le a \*790 hívóbillentyűt.



Ny. hang



Tegye a helyére a kézibeszélőt, vagy nyomja le az **SP-PHONE/MONITOR** gombot.



## 1.9. A Call Center használata

### 1.9.1. Kilépés egy bejövő híváselosztási csoportból (Log-in / Log-out, Tranzakció [Ügyviteli idő])

Ön egy bejövő híváselosztási csoportban beállíthatja mellékállomásának állapotát. Kilépés (Log-out) üzemmódban, a csoportra érkező bejövő hívások nem csengetik az Ön mellékállomását. Ha visszatér, a hívások ismét csengetik az Ön mellékállomását. (Alapbeállítás: Bekapcsolódás [Log-in]) Amikor az Ön mellékállomása már bekapcsolódott (belépett) a csoportba, Önnek egy előre meghatározott időtartam (ügyviteli idő) még mindig rendelkezésre áll, mielőtt az előző hívásának befejezése után még nem érkeznek hívásai. Ezt az időt például egy jelentés megírására használhatja. Ön manuálisan is kiválaszthatja a „Nincs készenlétben” üzemmódot, hogy ideiglenesen elhagyja a híváselosztási csoportot.

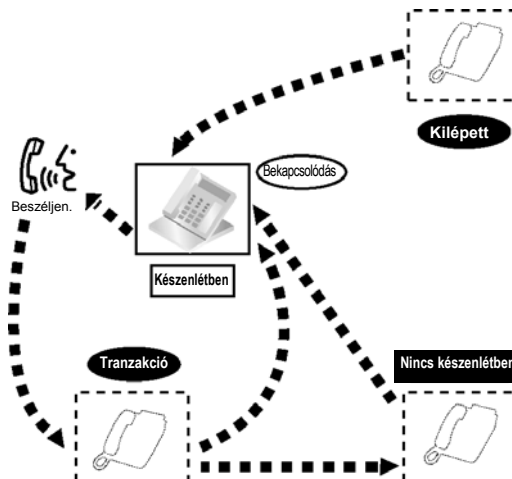

#### A Log-in/Log-out beállítása

**PT/SLT/PS**    ICD csoport: Bejövő híváselosztási csoport



Emelje fel a kézibeszélőt, vagy nyomja le az **SP-PHONE/MONITOR** gombot.

\* 7 3 6

Nyomja le a \*736 hívóbillentyűt.

0 Kilépés  
 vagy  
 1 Bekapcsolódás

Nyomja le a 0 vagy az 1 hívóbillentyűt.

ICD csoport mellékállomási száma

Megadott

vagy

\*

Összes

Adja be az ICD csoport mellékállomási hívószámát, vagy nyomja le a \* hívóbillentyűt.



Ny. hang



Tegye le a kézibeszélőt, vagy nyomja le az **SP-PHONE/MONITOR** gombot.

**PT/PS** **ICD csoport: Bejövő hívélosztási csoport**

Amikor a kézbeszélő a helyén van, és az SP-PHONE/MONITOR gomb nincs lenyomva:

(Log-in/Log-out)  
(Bekapcsolódás/kilépés)

ICD csoport mellékállomási száma  
Megadott

vagy

\*  
Összes

Nyomja le a **Log-in/Log-out** (Bekapcsolódás/kilépés) gombot.

Adja be az **ICD csoport mellékállomási hívószámát**, vagy nyomja le a \* hívóbillentyűt.

**PT/PS**

Amikor a kézbeszélő a helyén van, és az SP-PHONE/MONITOR gomb nincs lenyomva:

(Log-in/Log-out of a specified group) (Bekapcsolódás/Kilépés egy megadott csoporthoz)

Nyomja le a **megadott csoport Log-in/Log-out** (Bekapcsolódás/kilépés) gombját.

### Belépés/kilépés a Nincs készenlétben üzemmódba/üzemmódból

**PT/SLT/PS**

Emelje fel a kézbeszélőt, vagy nyomja le az **SP-PHONE/MONITOR** gombot.

Nyomja le a \*735 hívóbillentyűt.

Nyomja le az 1 vagy a 0 hívóbillentyűt.

Ny. hang

Tegye a helyére a kézbeszélőt, vagy nyomja le az **SP-PHONE/MONITOR** gombot.

### A Nincs készenlétben üzemmód beállítása/törlése illetve kilépés a Tranzakció üzemmódból (Belépés a Készenlétben üzemmódba)

**PT/PS**

Amikor a kézbeszélő a helyén van, és az SP-PHONE/MONITOR gomb nincs lenyomva:

(Wrap-up)

Nyomja le a piros fényel villogó **Wrap-up** (Tranzakció) gombot.\*



- \* Az állapot a következő lehet:  
Készenlétben → Nincs készenlétben  
Nincs készenlétben → Készenlétben  
Tranzakció → Nincs készenlétben
- A megadott csoport Log-in/Log-out gombjának fénye az aktuális állapotot jelzi az alábbiak szerint:  
**Nem világít:** Log-in (Bekapcsolódás) üzemmód.  
**Piros fénnel világít:** Log-out (Kilépés) üzemmód.
- A Wrap-up (Tranzakció) gombbal a Tranzakció üzemmód, a Nincs készenlétben üzemmód illetve a Készenlétben üzemmód beállítását váltogathatja.  
A Wrap-up (Tranzakció) gomb fénye az aktuális állapotot jelzi az alábbiak szerint:  
**Nem világít:** Készenlétben üzemmód.  
**Piros fénnel világít:** Nincs készenlétben üzemmód.  
**Piros fénnel villog:** Tranzakció üzemmód.
- Mellékállomása Tranzakció üzemmódban/Nincs készenlétben üzemmódban egyik csoportból sem fogad hívást még akkor sem, ha több csoporthoz is tartozik.
- Rendszerprogramozással letiltható, hogy kilépjen az utolsóként maradt, bekapcsolódott mellékállomás.
- A Felügyelő mellékállomás ellenőrizheti a többi mellékállomás Log-in/Log-out állapotát. Ha további információra van szüksége, olvassa el az „1.9.2. Egy bejövő híváselosztási csoport hívásállapotának megfigyelése és vezérlése (Bejövő híváselosztási csoport figyelése)” fejezetet.



### Telefonjának egyéni beállításai

- 3.1.3. A gombok egyéni beállításai  
Hozzon létre vagy írjon át egy Log-in/Log-out (Bekapcsolódás/kilépés) gombot, egy Log-in/Log-out (Bekapcsolódás/kilépés) gombot egy megadott csoporthoz illetve egy Wrap-up (Tranzakció) gombot.

## 1.9.2. Egy bejövő híváselosztási csoport hívásállapotának megfigyelése és vezérlése (Bejövő híváselosztási csoport figyelése)

- Várakozó hívások állapotának megfigyelése
- Mellékállomások Bekapcsolódási / Kilépési (Log-in/Log-out) állapotának figyelése és átkapcsolása

A felügyelő mellékállomásként kijelölt mellékállomás megfigyelheti és vezérelheti egy bejövő híváselosztási csoport többi mellékállomásának állapotát. Hatsoros kijelzővel rendelkező rendszerkészülék kell használnia. A kijelző és a DSS gombok a következőket jelenítik meg:

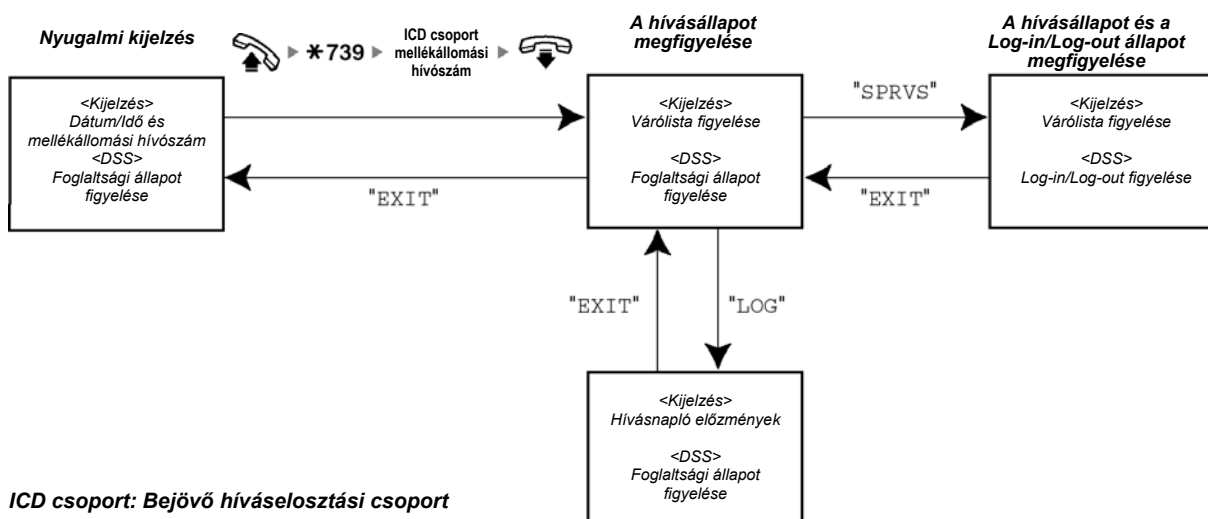

### ◆◆ Várakozó hívások állapotának megfigyelése

A felügyelő mellékállomás megfigyelheti a sorban, a hívásfogadásra várakozó hívások állapotát. Ha egy bejövő híváselosztási csoportnál egy hívás túlcsoordult, a kijelző automatikusan megjeleníti az állapotot. Az alábbi információ jelenik meg:

#### <Várólista figyelés>

- Az aktuális dátum/idő
- Az ICD csoport mellékállomási hívószáma/neve
- A várakozó hívások száma
- A leghosszabb várakozási idő

#### <Hívásnapló előzmények>

- Az utolsó törlés dátuma/időpontja
- Az összes, beérkezett hívás száma
- A túlcsoordult hívások száma
- A nem fogadott hívások száma
- A sorbanálló hívások átlagos várakozási ideje

## Megfigyelés

**Kijelzős PT**     *ICD csoport: Bejövő híváseosztási csoport*



Emelje fel a kézbeszélőt, vagy nyomja le az **SP-PHONE/MONITOR** gombot.



Nyomja le a **\*739** hívóbillentyűt.

ICD csoport mellékállomási száma

Adja be az **ICD csoport** mellékállomási hívószámát.



Ny. hang



Tegye a helyére a kézbeszélőt, vagy nyomja le az **SP-PHONE/MONITOR** gombot.

## A hívásnapló előzmények törlése

**Kijelzős PT**

LOG

Nyomja le a „**LOG**” (Hívásnapló) gombot.

➔

CLEAR

Nyomja le a „**CLEAR**” (Törlés) gombot.



- Az összegyűlt adat törlődik.  
A „\*\*\*” azt jelzi, ha a szám túllépi a maximálisan megjeleníthető számjegyeket.

## ◆◆ Mellékállomások Bekapcsolódási / Kilépési (Log-in/Log-out) állapotának figyelése és átkapcsolása

A felügyelő mellékállomás a DSS gomb kijelzőjének segítségével megfigyelheti a bejövő híváseosztási csoport tagjainak állapotát. Szükség esetén meg is változtathatja azok Log-in/Log-out állapotát.

## Megfigyelés

**Kijelzős PT**

*A várakozó hívások állapotának megtekintése után:*

SPRVS

Nyomja le az „**SPRVS**” (Felügyelő) gombot.

## A Bekapcsolódási / Kilépési (Log-in/Log-out) üzemmód átkapcsolása

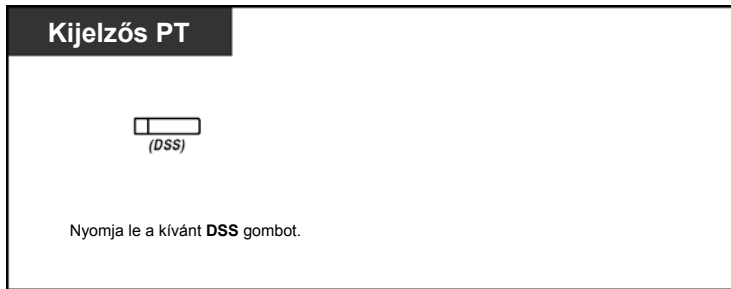

- A DSS gomb fénye az aktuális állapotot jelzi az alábbiak szerint:  
**Nem világít:** A mellékállomás nincs a csoportban.  
**Zöld fényel világít:** Log-in (Bekapcsolódott) (Készenlétben) üzemmód.  
**Zöld fényel villog:** Log-in (Bekapcsolódott) (Nincs készenlétben) üzemmód.  
**Piros fényel világít:** Log-out (Kilépett) üzemmód.

### 1.9.3. Várakozó hívás átirányítása (Manuális várólista újirányítása)

Ha bejövő híváselosztási csoportja foglalt, és újabb, külső hívások érkeznek, a beérkező hívások egy várólistára kerülnek.

A mellékállomások a Hurry-up (Sürgős) gomb kijelzőjének segítségével ellenőrizhetik a várólista állapotát, és egy előre beállított célállomásra manuálisan átirányíthatják a sorban a legrégebben várakozó hívást.

Ez a szolgáltatás sürgős átadásként is ismert.



#### A várakozó hívás átirányítása

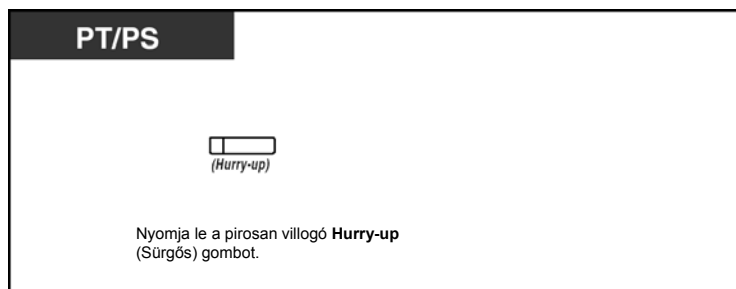

- A Hurry-up (Sürgős) gomb fénye az aktuális állapotot jelzi az alábbiak szerint:  
**Nem világít:** Nincs várakozó hívás.  
**Piros fényel világít:** Néhány hívás várakozik.  
**Piros fényel villog:** A hívások száma túllépi a manuális várólista újirányítási szintet.



#### Telefonjának egyéni beállításai

- 3.1.3. A gombok egyéni beállításai  
Hozza létre vagy írja át a Hurry-up (Sürgős) gombot.

## 1.10. A felhasználó által biztosított berendezések használata

### 1.10.1. Ha kaputelefont / ajtónyitót csatlakoztatott

Ön a kaputelefonon keresztül beszélhet az ajtónál álló személlyel. Előre beprogramozott mellékállomások illetve egy külső fél fogadhatja a kaputelefonról érkező hívásokat. Ön kinyithatja az ajtót.

- Kaputelefon hívás
- Az ajtó kinyitása (Ajtónyitás)

#### ◆◆ Kaputelefon hívás

##### Hívás a kaputelefonról



##### A kaputelefonról jövő hívás fogadása

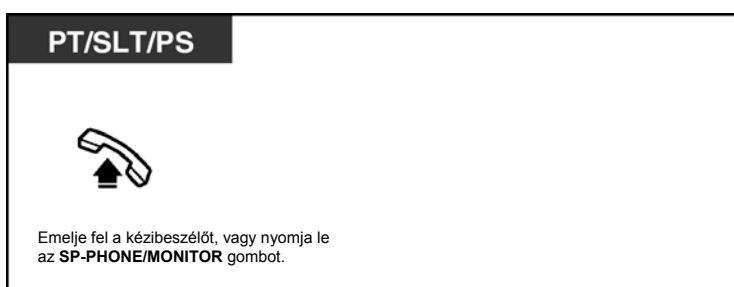

##### A kaputelefon hívása

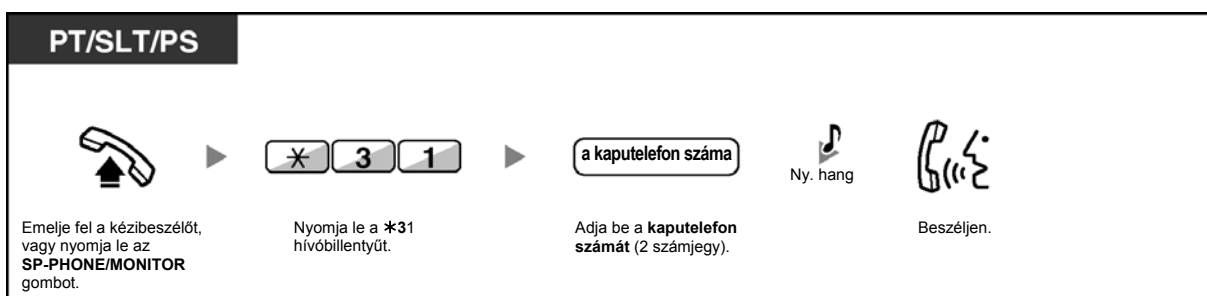

- Ha egy előre megadott időtartamon belül nem jelentkeznek a kaputelefon hívására, a hívás törlődik.



## ◆◆ Ajtó kinyitása (Ajtónyitás)

Adott mellékállomások kizárhatók ezen szolgáltatás használatából.

### Egy előre megadott mellékállomásról

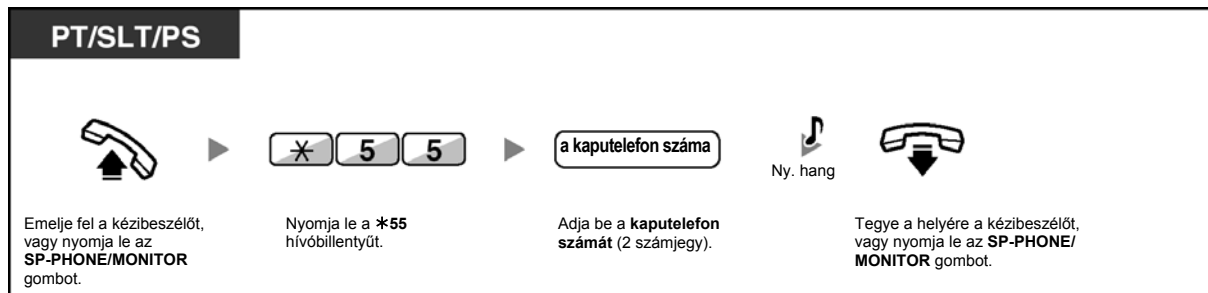

### Bármelyik mellékállomásról, miközben a kaputelefonon beszél

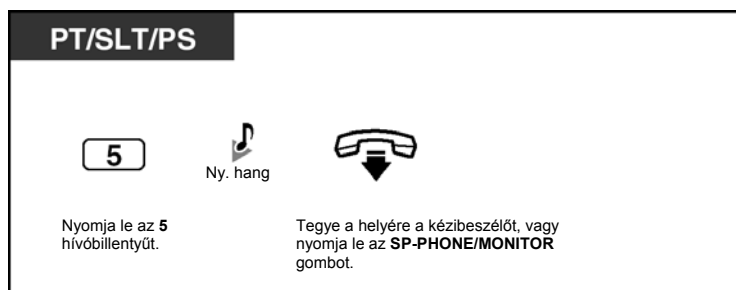

- Az ajtó egy előre megadott időtartamig marad nyitva.

## 1.10.2. Ha külső jelfogót csatlakoztatott

Előre beprogramozott mellékállomások bekapcsolhatnak egy, az alközpontozhoz csatlakoztatott jelfogót (pl. riasztás).

### A jelfogó bekapcsolása



- A jelfogó egy adott idő eltelte után kikapcsol.

### 1.10.3. Ha külső érzékelőt csatlakoztatott

Előre beprogramozott mellékállomások riasztást fogadhatnak egy, az alközponthoz csatlakoztatott külső érzékelőtől (pl. biztonsági riasztás).

#### Az érzékelő hívásának fogadása



- Ha nem fogadja az érzékelő hívását egy megadott időtartamon belül, az érzékelő hívása leáll.

### 1.10.4. Ha fölérendelt alközpontot csatlakoztatott

- Külső szolgáltatások elérése (External Feature Access – EFA)

#### ◆◆ Külső szolgáltatások elérése (External Feature Access – EFA)

Ön elérheti a fölérendelt alközpont vagy a telefontársaság által kínált, speciális szolgáltatásokat (pl. Várakozó hívás jelzése). Ez a szolgáltatás csak külső hívás közben aktív.

<Példa> Az aktuális hívás tartásba tétele, majd beszélgetés az új féllel

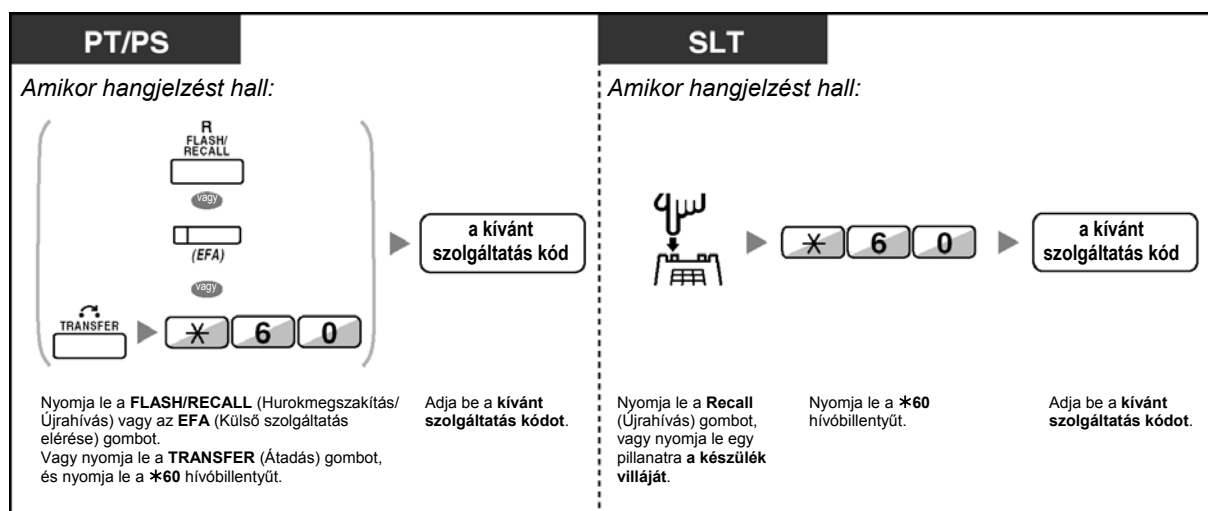

- Ebben az esetben a rendszerkészüléken a FLASH/RECALL (Hurokmegszakítás/Újrahívás) gombot rendszerprogramozással EFA (Külső szolgáltatás elérése) üzemmódba kell állítani.



#### Telefonjának egyéni beállításai

- 3.1.3. A gombok egyéni beállításai  
Hozzon létre vagy írjon át egy Külső szolgáltatás elérése (EFA) gombot.

## 1.10.5. Ha az központhoz hangposta rendszer csatlakozik

Ön vagy egy külső fél elérheti a hangposta rendszert egy telefonról.

- Hívásátírányítás hangpostafiókra (Hangposta integráció)

Ha központja olyan Panasonic hangposta rendszerhez csatlakozik (pl. KX-TVP/KX-TVS típusúhoz), amely digitális integrációt alkalmaz, akkor az alábbi funkciók is rendelkezésére állnak:

- Behallgatás felvétel alatti hívásba (Behallgatás hangpostafiókba érkező hívásba [LCS])
- Egy beszélgetés felvétele (Beszélgetés rögzítése)

### ◆◆ Hívásátírányítás hangpostafiókra (Hangposta integráció)

- Hívásainak átírányítása az Ön hangpostafiókjába
- Hívás átadása hangpostafiókba
- Az üzenetek meghallgatása

Ha Ön nem tudja fogadni a hívásokat, akkor átírányíthatja azokat saját hangpostafiókjába. Kiválaszthatja az átírányított, bejövő hívások típusát (Belső hívások/Külső hívások/Mindkét hívástípus).

Ha telefonkészülékén van Message (Üzenet) gomb, akkor a gomb kijelzője világít, amikor üzenetet hagytak hangpostafiókjában. A kézibeszélő felemelése illetve az SP-PHONE/MONITOR gomb lenyomása után egy jelzőhangot\* hall, függetlenül attól, hogy telefonkészülékén van-e Message (Üzenet) gomb.

Telefonkészülékén Voice Mail Transfer (Hangposta átadás) gombot is létrehozhat, hogy a beérkezett külső hívásokat egy másik mellékállomás hangpostafiókjára adja át, miáltal a hívó felek üzeneteket hagyhatnak (Hangposta átadás).

A felvételhez rendelkezésre álló időtartam a hangposta rendszertől függ.

### Hívásainak átírányítása az Ön hangpostafiókjába

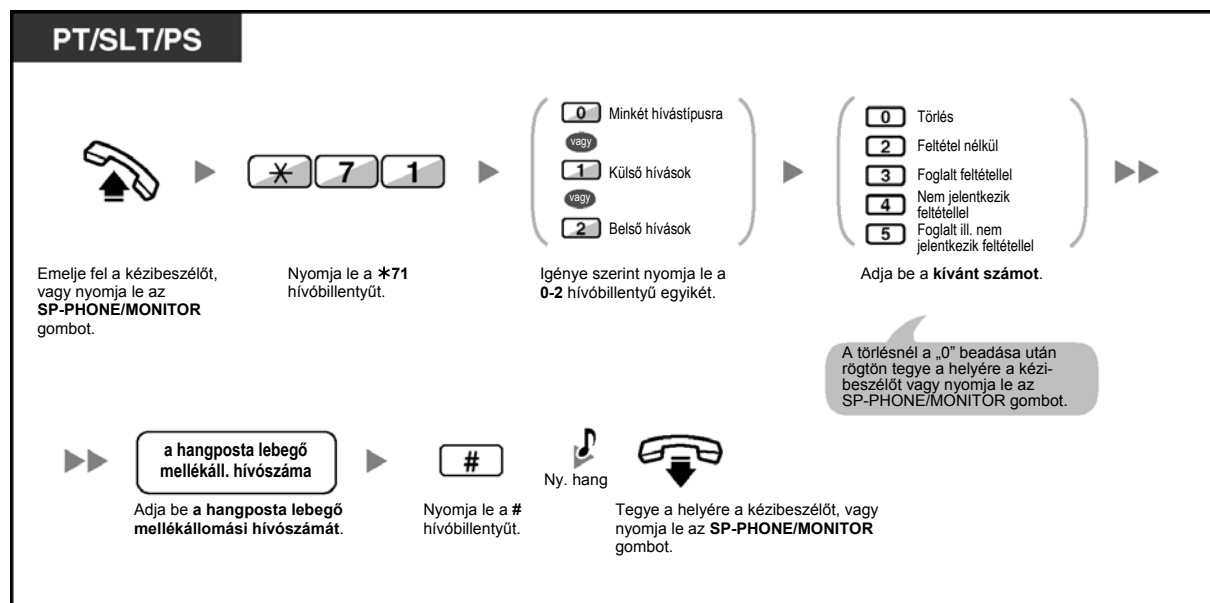

## Hívás átadása a hangpostafiókba

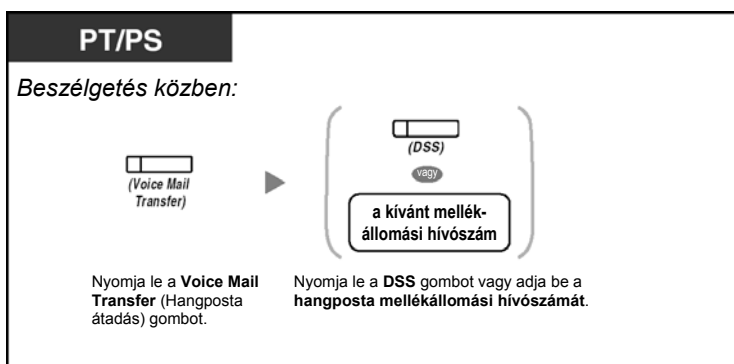

## Az üzenetek meghallgatása

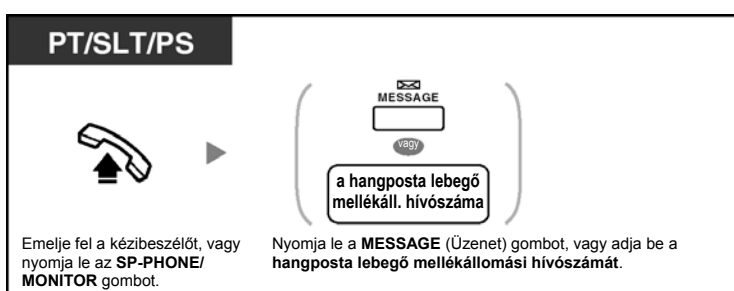

- \* Jelzőhang a kézibeszélő felemelése, illetve az SP-PHONE/MONITOR gomb lenyomása után



- Ön a hangpostát egyetlen gombnyomással érheti el.



- A hangposta alapértelmezett lebegő mellékállomási hívószáma: 500.



### Telefonjának egyéni beállításai

- 3.1.3. A gombok egyéni beállításai  
Hozzon létre vagy írjon át egy Voice Mail Transfer (Hangposta átadás) illetve egy Message (Üzenet) gombot.

## ◆◆ Behallgatás felvétel alatti hívásba (Behallgatás hangpostafiókba érkező hívásba [LCS])

Miközben egy hívó üzenetet hagy az Ön hangpostafiókjában, Ön behallgathat a hívásba anélkül, hogy fogadná azt. Ha úgy kívánja, a behallgatás közben jelentkezhet is a hívásra. Két módszer áll rendelkezésére (Alapbeállítás: hangostelefon üzemmód).



### Hangostelefon (Kihangosítás) üzemmód:

Ön a felvétel közben a telefonkészülék hangszórója segítségével automatikusan figyelheti az üzenetet.

### Titkos üzemmód:

Miközben a hívó üzenetet hagy, Ön figyelmeztető hangot hall.

### A szolgáltatás használata előtt

- Hozza létre a „Behallgatás hangpostafiókba érkező hívásba” (LCS) gombot (Mellékállomási programozás).
- Válassza ki az üzemmódot: Hangostelefon vagy Titkos üzemmód (Mellékállomási programozás).
- Állítsa be a mellékállomási PIN (Személyi azonosítási szám) kódot.
- Állítsa be a „Behallgatás hangpostafiókba érkező hívásba” szolgáltatást.

### A „Behallgatás felvétel alatt lévő hívásba” beállítása

PT/PS

*PIN (Personal Identification Number – Személyi azonosítási szám)*



(Live Call Screening)

▶

mellékállomási PIN

Nyomja le a **Live Call Screening** (Behallgatás hangpostafiókba érkező hívásba) gombot.

Adja be a **mellékállomási PIN** kódot (max. 10 számjegy).

Erre csak akkor van szükség, ha eltárolt egy mellékállomási PIN kódot.

### A „Behallgatás felvétel alatt lévő hívásba” törlése

PT/PS



(Live Call Screening)

Nyomja le a **Live Call Screening** (Behallgatás hangpostafiókba érkező hívásba) gombot.

## Működtetési folyamatábra

Az árnyékolt részekben található műveletek hangostelefon üzemmódu működtetések.

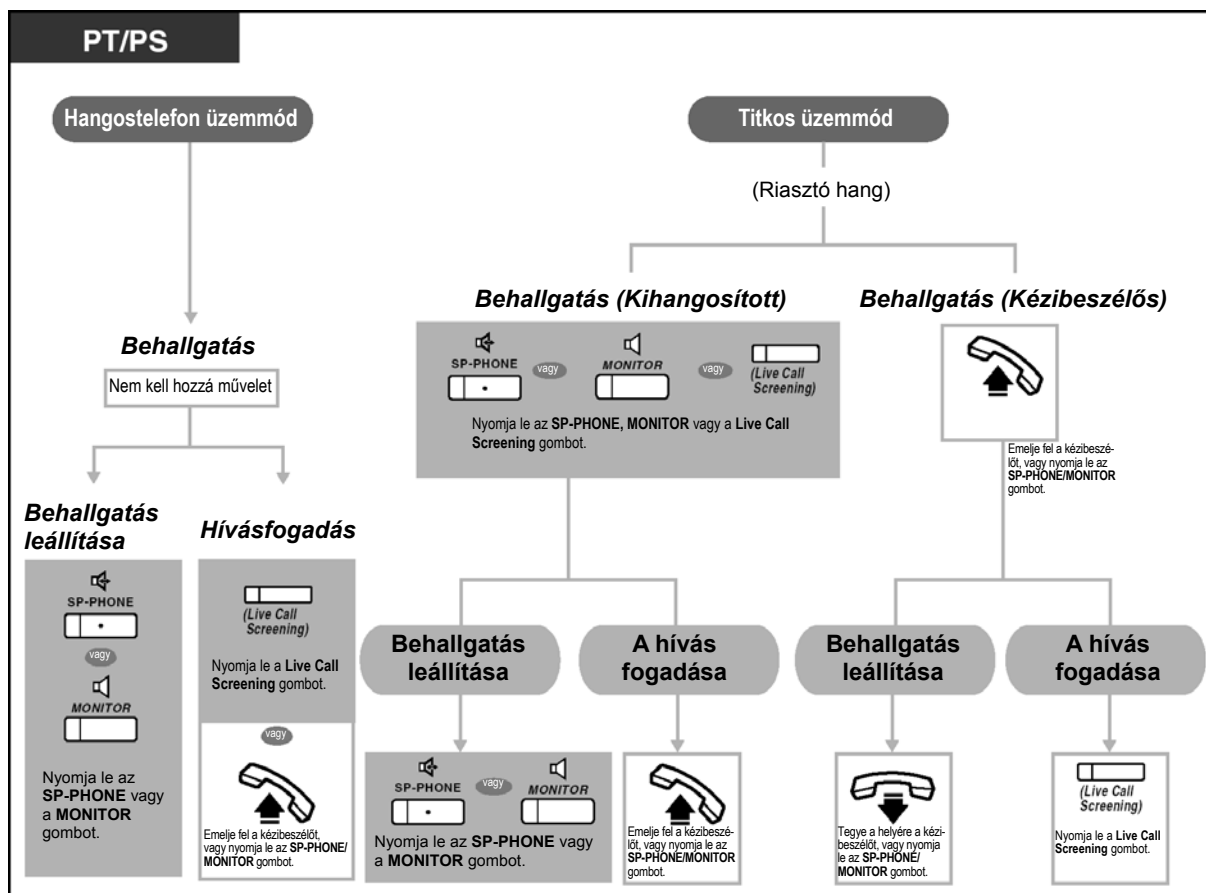

- A „Live Call Screening” (LCS – Behallgatás hangpostafiókba érkező hívásba) gomb fénye az aktuális állapotot jelzi, az alábbiak szerint:  
**Nem világít:** az LCS ki van kapcsolva.  
**Zöld fénnel, gyorsan villog:** Figyelmeztetés titkos üzemmódban.  
**Zöld fénnel, lassan villog:** Behallgatás.  
**Piros fénnel világít:** az LCS be van kapcsolva.
- A rendszerfelelős mellékállomás törölheti a mellékállomási PIN kódot.
- Ez a szolgáltatás egy hagyományos, kéthuzalos telefonkészüléknél akkor vehető igénybe, ha párhuzamosan csatlakozik egy rendszerkészülékkel. (Csak titkos üzemmódban) Ha behallgatás közben fogadni kívánja a hívást, nyomja le a Recall (Újrahívás) gombot, vagy nyomja le egy pillanatra a készülék villáját.
- Hordozható készülékkel rendelkező felhasználók számára csak a titkos üzemmódu, kézibeszélős behallgatás áll rendelkezésre.



### Telefonjának egyéni beállításai

- 3.1.2. A programozási üzemmód beállításai – A „Behallgatás felvétel alatti hívásba” üzemmód beállítása  
Válassza ki az üzemmódot: az üzenetbe való automatikus behallgatást a hangszóró segítségével, vagy a vételt, miközben a hívó üzenetet hagy.
- 3.1.3. A gombok egyéni beállításai  
Hozzon létre vagy írjon át egy LCS (Behallgatás felvétel alatti hívásba) gombot.



## ◆◆ Egy beszélgetés felvétele (Beszélgetés rögzítése)

Miközben Ön a telefonon beszél, a beszélgetést felveheti a hangpostafiókba. Ön minden egyes beszélgetés felvételekor kiválaszthatja a hangpostafiókot.



### Felvétel az Ön hangpostafiókjába (Beszélgetés rögzítése)

**PT/PS**

*Beszélgetés közben:*

Nyomja le a **Two-Way Record** (Beszélgetés rögzítése) gombot.

### Felvétel másik hangpostafiókba (Beszélgetés felvétel átadása)

**PT/PS**

*Beszélgetés közben:*

Nyomja le a **Two-Way Transfer** (Beszélgetés felvétel átadása) gombot.

Nyomja le a **DSS** gombot vagy adja be **egy másik mellékállomás hívószámát**.

### Felvétel másik hangpostafiókba egy gombnyomással (Beszélgetés felvétel átadása egy gombnyomással)

**PT/PS**

*Beszélgetés közben:*

Nyomja le a **One-touch Two-Way Transfer** (Beszélgetés felvétel átadása egy gombnyomással) gombot.



- A Two-Way Record (Beszélgetés rögzítése), Two-Way Transfer (Beszélgetés felvétel átadása) illetve One-touch Two-Way Transfer (Beszélgetés felvétel átadása egy gombnyomással) gomb fénye az aktuális állapotot jelzi, az alábbiak szerint:  
**Nem világít:** Nincs rögzítés.  
**Világít:** A beszélgetés felvétele folyik.



- **Megjegyzés:**  
Amikor Ön egy telefonbeszélgetést rögzít, közölnie kell a másik féllel, hogy a beszélgetést felveszi.



#### **Telefonjának egyéni beállításai**

- 3.1.3. A gombok egyéni beállításai  
Hozzon létre vagy írjon át egy Two-Way Record (Beszélgetés rögzítése), egy Two-Way Transfer (Beszélgetés felvétel átadása) illetve egy One-touch Two-Way Transfer (Beszélgetés felvétel átadása egy gombnyomással) gombot.

## 1.11. Adminisztratív szolgáltatások

### 1.11.1. Telefonok használata hotel-típusú környezetben (Vendéglátási szolgáltatások)

Hotel-típusú környezetben egy hotel-kezelőként kijelölt mellékállomás az egyes vendégszobák bejelentkezési/kijelentkezési állapotának megtekintésére és beállítására használható. Amikor a hotel-kezelő mellékállomásán megnyomja a „Check-in” (Bejelentkezés) vagy a „Check-out” (Kijelentkezés) funkcióhoz rendelt gombot, a mellékállomás átkapcsol szobaállapot vezérlés üzemmódba, és az egyes szoba-mellékállomások DSS gombjainak fénye az aktuális szobaállapotot jelzi. Ez lehetővé teszi, hogy a hotel-kezelő egyszerűen egy telefonról felügyelje a vendégeket és a szobákat. Ezen túlmenően a hotel-kezelő automatikus ébresztést is beállíthat a vendégszobákra.



- Bejelentkezés
- Kijelentkezés
- Ébresztés beállítása egy szoba-mellékállomásra (Időzített riasztó hívás távvezérléssel)



- A hotel-kezelőnek a Bejelentkezés és Kijelentkezés szolgáltatás használatához hatsoros kijelzővel rendelkező rendszerkészüléket (PT-t) kell alkalmaznia.
- Szobaállapot vezérlés üzemmódban:
  - a. A hotel-kezelő mellékállomása csak ellenőrizheti a mellékállomások be- illetve kijelentkezését. Az összes többi műveletet elutasítja.
  - b. Az egyes DSS gombok fénye a megfelelő mellékállomások szobaállapotát jelzi az alábbiak szerint:
    - Nem világít:** Kijelentkezett
    - Piros fénnel világít:** Bejelentkezett
  - c. A többi gomb fénye esetleg nem a normál működésnek megfelelő kijelzést mutatja.
  - d. A hotel-kezelő mellékállomása foglaltnak minősül. Az adott mellékállomást hívók foglaltsági hangot hallanak.

#### ◆◆ Bejelentkezés

A hotel-kezelő bejelentkezettre változtathatja a mellékállomások szobaállapotát a saját mellékállomásán „Check-in” (Bejelentkezés) gombként kijelölt rugalmas gomb használatával.

#### Bejelentkezés

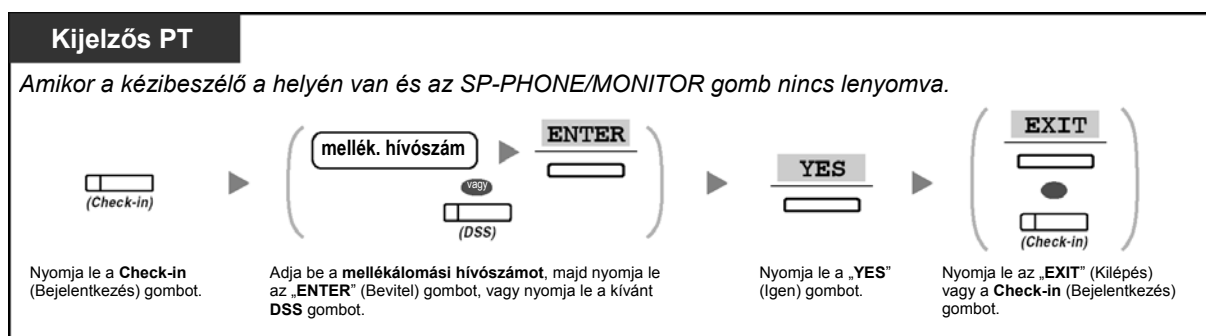



- Bejelentkezés után a „Mellékállomás lezárása távvezérléssel” szolgáltatás inaktíválódik, és a szoba-mellékállomásról a vendég külső hívásokat kezdeményezhet. (Lásd a „2.1.1. Mellékállomás vezérlése” fejezetet.)
- Bejelentkezés után az összes, előzőleg a mellékállomásra terhelt számlázási adat automatikusan törlődik.
- Amikor a mellékállomások szobaállapota megváltozik, a rendszer automatikusan rögzíti a részletes szobaállapot információt. Ez rendszerprogramozást igényel.

<Példa>

Date	Time	Ext	CO	Dial Number
02/02/00	03:07PM	1234		Check in

## ◆◆ Kijelentkezés

A hotel-kezelő kijelentkezettre változtathatja a mellékállomások szobaállapotát a saját mellékállomásán „Check-out” (Kijelentkezés) gombként kijelölt rugalmas gomb használatával.

Az alközpont beállításától függően a hotel-kezelő az alábbiakat teheti:

- A minibár költségek/egyebek rögzítése/szerkesztése
- A díjinformációt tartalmazó számla kinyomtatása

### Kijelentkezés egy szobából számla nyomtatással/nyomtatás nélkül

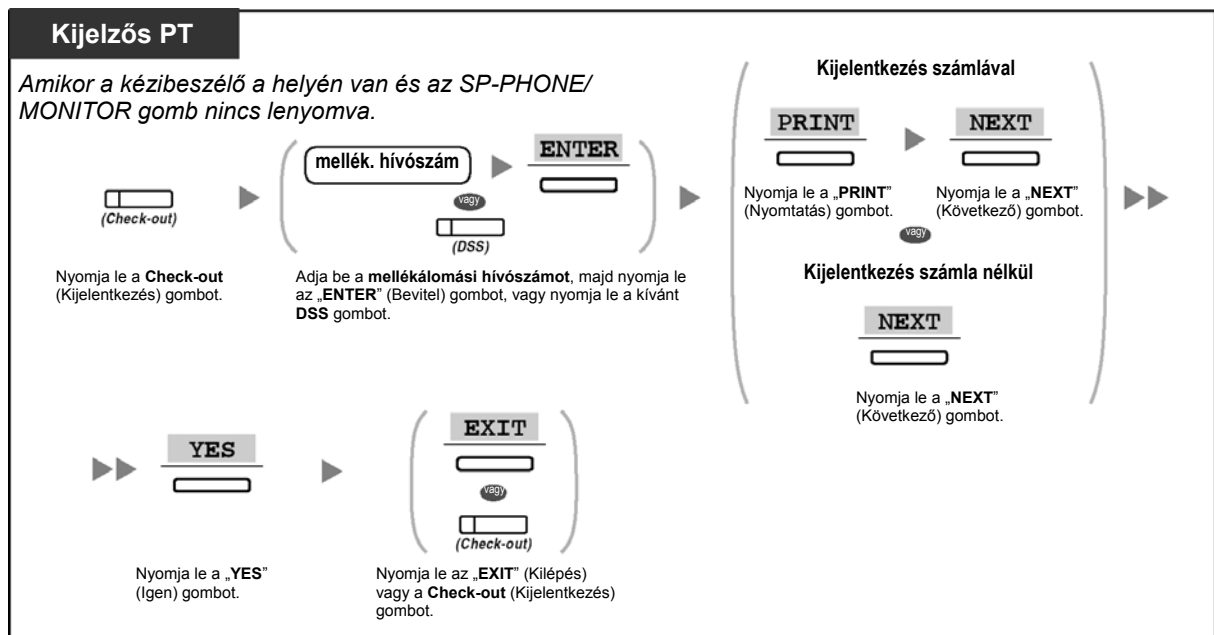

## Szobadijk rögzítése/szerkesztése és kijelentkezés egy szobából számla nyomtatással/nyomtatás nélkül

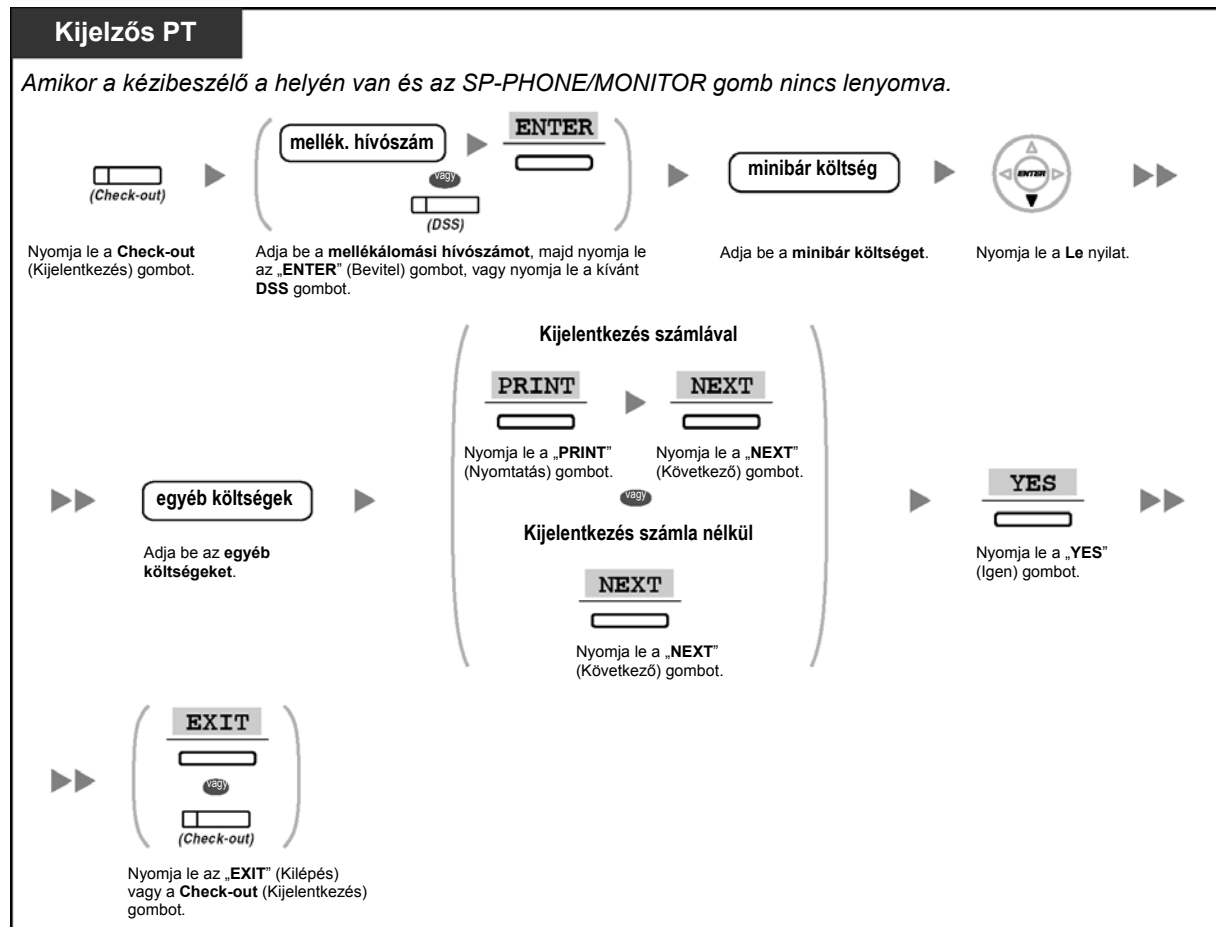



- Kijelentkezés után a „Mellékállomás lezárása távvezérléssel” szolgáltatás aktiválódik, és a szoba-mellékállomásról letiltásra kerülnek a külső hívások. (Lásd a „2.1.1. Mellékállomás vezérlése” fejezetet.)
- Kijelentkezés után az ébresztés és az összes, a szoba-mellékállomásra vonatkozó hívásnapló információ automatikusan törlődik. Ezenkívül a szoba-mellékállomáson beállított összes szolgáltatás visszaáll az alapértelmezett beállítására. Az alapértelmezésre visszaálló szolgáltatások listáját lásd a „1.8.13. A szolgáltatások beállításainak törlése mellékállomáson (Mellékállomási beállítások törlése)” fejezetben.
- Amikor a mellékállomások szobaállapota megváltozik, a rendszer automatikusan rögzíti a részletes szobaállapot információt. Ez rendszerprogramozást igényel.

<Példa>

Date	Time	Ext	CO	Dial Number
02/03/00	08:08AM	1234		Check out

- Egy számla kinyomtatásához az alközpontozóhoz egy nyomtatót kell csatlakoztatni. Ha a szoba-mellékállomás használatban van, a számla nem nyomtatható ki.

<Példa>

```

*****
*                Hotel                *
*****
Check in   : 01.JAN.00 06:31PM
Check out  : 03.JAN.00 07:03AM
Room      : 202 : Mr. Smith

01/01/00 06:52PM 202 01 Call amount:0012 01:24'30 00084.50 001
02/01/00 06:07PM 202 01 123456789          00:10'12 00010.20 1234567890
02/01/00 07:30PM 202 01 012345678901234    00:06'36 00006.60 12345
02/01/00 08:45PM 202 01 0011234567890123   00:03'00 00003.00 12345

Telephone          104.30 (Tax 10.000% = 9.48)
Minibar            4.00 (Tax 10.000% = 0.36)
Others              0.00 (Tax 15.000% = 0.00)
-----
Total              FR 108.30 (Tax Total = 9.84)

Sheet : 002

===== Hotel TDAPBX =====
Tel: +41 3 12 34 56 78 Fax: +41 3 12 34 56 78
E-Mail: 12345678@hoteltdapbx.ch

```

- Az alközpont korlátozott mennyiségű szoba információt képes tárolni. Amikor ez a tároló már csaknem megtelik, akkor a legtöbb hívást kezdeményező mellékállomásra vonatkozó információt a rendszer automatikusan kinyomtatja. Ebben az esetben a kinyomtatott adatok hasonlóak a fenti példához, de nem tartalmazzák a kategorizált díj információt és az összesített díjat. Az alközpont ezután képes új szoba információt tárolni. A fenti példában a „Call amount:0012” azt jelzi, hogy a rendszer korábban 12 telefonhívásra vonatkozó információt nyomtatott ki automatikusan.



### Telefonjának egyéni beállításai

- 3.1.3. A gombok egyéni beállításai  
Hozzon létre vagy írjon át egy „Check-in” (Bejelentkezés) illetve egy „Check-out” (Kijelentkezés) gombot.

## ◆◆ Ébresztés beállítása egy szoba-mellékállomásra (Időzített riasztó hívás távvezérléssel)

A hotel-kezelő az ébresztést távvezérléssel tudja beállítani egy szoba-mellékállomásra. Ez lehetővé teszi a vendégek számára, hogy időzített riasztó hívást kérjenek anélkül, hogy saját maguknak kellene programozni a mellékállomást. A hotel-kezelő ellenőrizheti is a szoba-mellékállomás aktuális ébresztési beállítását.

### Beállítás

**Kijelzős PT**

Emelje fel a kézibeszélőt, vagy nyomja le az **SP-PHONE/MONITOR** gombot.

Nyomja le a **\*76\*** hívóbillentyűt.

Nyomja le az **1** hívóbillentyűt.

Adja be a **mellékállomási hívószámot**, vagy nyomja le a kívánt **DSS** gombot.

12 órás\*:   vagy

24 órás\*:

Adja be az **órát** (01-12) és a **percet** (00-59), majd a délelőthöz (AM) nyomja le a **0** hívóbillentyűt, a délutánhoz (PM) nyomja le az **1** hívóbillentyűt. Vagy adja be az **órát** (00-23) és a **percet** (00-59).

Egyszeri alkalomra vagy  Naponta

Az egyszeri ébresztéshez nyomja le a **0** hívóbillentyűt, a naponta történő ébresztéshez nyomja le az **1** hívóbillentyűt.

Ny. hang

Tegye a helyére a kézibeszélőt, vagy nyomja le az **SP-PHONE/MONITOR** gombot.



- \* Adja be az időt az Ön alközpontjához kijelölt időbeviteli formátumban (12-órás vagy 24-órás). Ha további részletekre kíváncsi, forduljon a forgalmazóhoz.

### Törlés

**Kijelzős PT**

Emelje fel a kézibeszélőt, vagy nyomja le az **SP-PHONE/MONITOR** gombot.

Nyomja le a **\*76\*** hívóbillentyűt.

Nyomja le a **0** hívóbillentyűt.

Adja be a **mellékállomási hívószámot**, vagy nyomja le a kívánt **DSS** gombot.

Ny. hang

Tegye a helyére a kézibeszélőt, vagy nyomja le az **SP-PHONE/MONITOR** gombot.

## Ellenőrzés

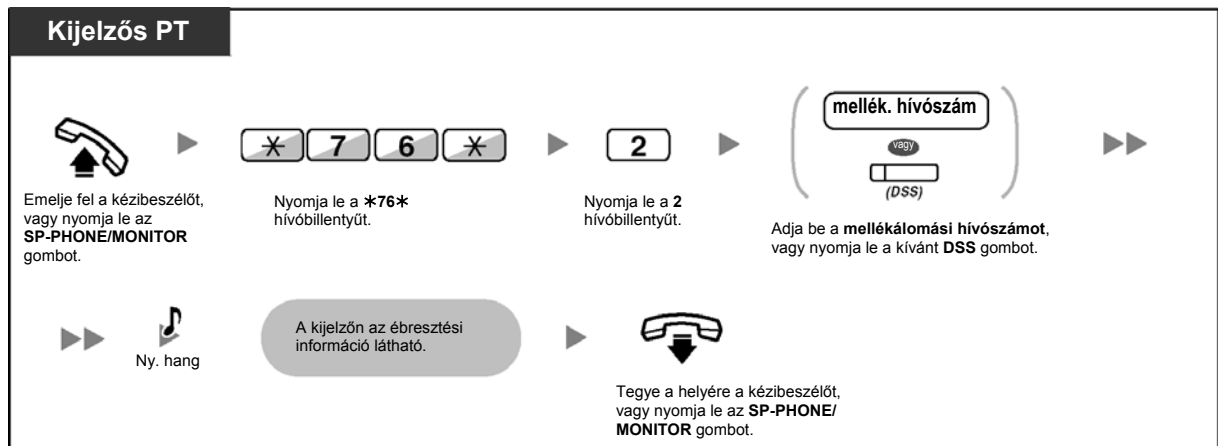

- Az ébresztés a szoba-mellékállomásról is beállítható. (A beállításra vonatkozó információt lásd az „1.8.1. Az időzített riasztó hívás beállítása (Ébresztés)” fejezetben.) A legutolsó beállítás lesz érvényes, függetlenül attól, hogy melyik mellékállomás végezte a beállítást.
- Amikor az ébresztés indul, és amikor azt fogadják, vagy nem jelentkeznek rá, a rendszer automatikusan rögzíti a részletes ébresztés (Timed Reminder) információt. Ez rendszerprogramozást igényel.

<Példa>

Date	Time	Ext	CO	Dial Number
02/02/00	02:45PM	1234		Timed Reminder/Start
02/02/00	02:46PM	1234		Timed Reminder/No Answer
02/02/00	02:47PM	1234		Timed Reminder/Answer



- A kijelző nélküli PT és az SLT felhasználók a fenti lépéseket követve csak ellenőrizni tudják, hogy az ébresztés be van-e állítva. Ha be van állítva, nyugtázó hang hallatszik.



### 1.11.2. Információ rögzítése előre programozott üzenetek segítségével (Üzenetek kinyomtatása)

Az előre programozott nyolc üzenet segítségével mellékállomásáról számos információt rögzíthet. Az alközpont rögzíti az összes mellékállomástól származó üzenet információt. Például ez a szolgáltatás bélyegzőkártyaként használható, ha kiválasztja az előre programozott „sign in” (belépés) és „sign out” (kilépés) üzenetet.

Hotel-típusú környezetben ez a szolgáltatás a szoba-mellékállomásról történő szoba információ rögzítésére használható.

Az előre programozott üzenetek listájával kapcsolatban forduljon a forgalmazóhoz.

#### Rögzítés

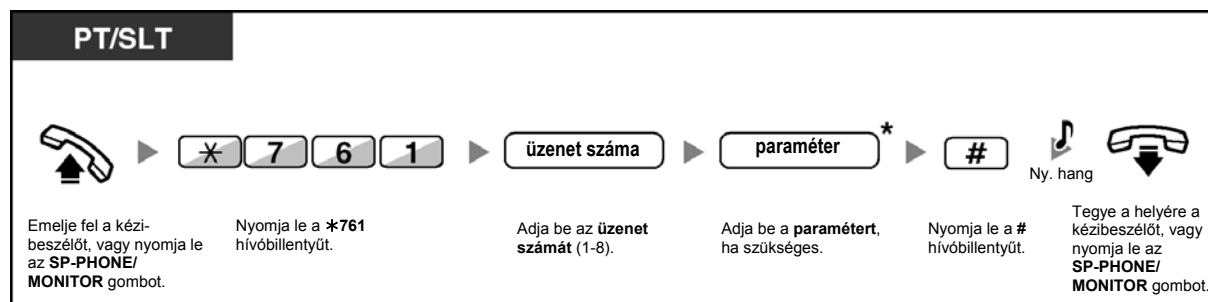

- \* A kiválasztott üzenet tartalmától függően, Önnek esetleg olyan számokból álló paramétert is be kell adnia, mint például az ár vagy az idő. Adja be az üzenethez szükséges, megfelelő számú karaktert. A paraméterekre vonatkozó információval kapcsolatban forduljon a forgalmazóhoz.

<Példa>

Ha az 1. számú üzenetként a „Snack%%.%%” lett programozva (a szobai ételrendelések áráként), akkor a szálloda alkalmazottja a szoba-mellékállomás segítségével az adatokat az alábbi példának megfelelően adja be:

\* 761                      1                      0300                      #

|

üzenet száma                      paraméter  
(étkezési költség)

- Amikor egy előre programozott üzenetet kiválaszt, a rendszer az alábbiaknak megfelelően rögzíti a részletes információt:

Date	Time	Ext	CO	Dial Number
02/02/00	10:45AM	1234		Snack 03.00

- Az itt rögzített költségek azonban nem egyeznek meg a hotel-kezelő által rögzített díjakkal, amikor kijelentkezik a szobából.

## 1.12. Miután új helyre költözött az irodában

### 1.12.1. Az Ön előző mellékállomási beállításainak használata (Átvitt mellékállomás)

Ön az előző mellékállomásához kijelölt szolgáltatásokat még akkor is használhatja, ha az irodán belül egy másik mellékállomásra költözik.

Az új mellékállomáson ugyanazok maradnak az olyan mellékállomási adatok, mint pl. a mellékállomási hívószám, az egy gombnyomásos tárcsázáshoz tartozó memória stb.

Ez a szolgáltatás átvitt mellékállomásként is ismert.

#### Beállítás

**PT/SLT**      **PIN (Personal Identification Number – Személyi azonosítási szám)**



Emelje fel a kézbeszélőt, vagy nyomja le az **SP-PHONE/MONITOR** gombot.



Nyomja le a **\*727** hívóbillentyűt.

az Ön előző mellékállomási hívószáma

Adja be az **Ön előző mellékállomási hívószámát**.

mellékállomási PIN

Adja be a **mellékállomási PIN kódot** (max. 10 számjegy).



T. hang



Tegye a helyére a kézbeszélőt, vagy nyomja le az **SP-PHONE/MONITOR** gombot.



- Az Ön előző mellékállomása az új mellékállomásának régi beállításait kapja meg.
- Ez a szolgáltatás a következő készüléktípusok közötti átvitelhez használható: SLT és SLT, PT és PT illetve SLT és PT.
- Ez a szolgáltatás IP rendszerkészülékeknél csak akkor lehetséges, ha 3.1000 vagy későbbi MPR szoftver fájl verziót használ.
- Ha további információra van szüksége, olvassa el a „3.1.1. Telefonjának egyéni beállításai (Mellékállomás programozása)” fejezetet.

## 1.13. Kijelzős rendszerkészülék használata

### 1.13.1. A hívásnapló használata

Ez a kijelzős rendszerkészülékek és a hordozható készülékek számára áll rendelkezésre.

- Hívás a Bejövő hívásnapló segítségével
- Hívás a Kimenő hívásnapló segítségével

#### ◆◆ Hívás a Bejövő hívásnapló segítségével

Ha Önhöz egy külső hívás érkezik, akkor a hívóra vonatkozó információt a rendszer automatikusan rögzíti a bejövő hívásnaplóban. Mellékállomásonként előre programozott számú hívás naplózható.

Amikor a hívásnapló megtelt, és újabb hívás érkezik, a legrégebbi hívás törlődik.

Ön módosíthatja a naplózott telefonszámot.

Amikor a hívásnapló gomb kijelzője kigyullad, az azt jelenti, hogy van nem fogadott hívása.

Az alábbi információ kerül naplózásra:

- A hívó neve
- A beérkezett hívás dátuma/időpontja
- Fogadott vagy Nem fogadott  
Ellenőrzött vagy nem ellenőrzött
- A hívó telefonszáma

#### A napló információ ellenőrzése a Call Log (Hívásnapló) gombbal

**Kijelzős PT**

*Amikor a kézibeszélő a helyén van, és az SP-PHONE/MONITOR gomb nincs lenyomva:*



(Call Log)

Nyomja le a **Call Log** (Hívásnapló) gombot, amíg a kívánt fél meg nem jelenik.

#### A napló információ ellenőrzése a Navigátor gombbal

**T7600**

*Amikor a kézibeszélő a helyén van, és az SP-PHONE/MONITOR gomb nincs lenyomva:*



Nyomja le kétszer a **Bal** nyilat.

▶



Nyomja le a **Fel** vagy **Le** nyilat, amíg a kívánt fél meg nem jelenik.

## Hívásnapló törlése

**Kijelzős PT**

*A napló információ ellenőrzése közben:*



Nyomja le a **Call log** (Hívásnapló) gombot vagy a **Fel** vagy **Le** nyílat, amíg meg nem jelenik a **kívánt fél**.

Nyomja le a **TRANSFER** (Átadás) gombot.

## Hívás

**Kijelzős PT**

*A napló információ ellenőrzése közben:*



Nyomja le a **Call log** (Hívásnapló) gombot vagy a **Fel** vagy **Le** nyílat, amíg meg nem jelenik a **kívánt fél**.

Emelje fel a kézbeszélőt, vagy nyomja le az **SP-PHONE/ MONITOR** gombot.

## A hívóra vonatkozó információ tárolása a mellékállomási (egyéni) gyorstárcsázáshoz

**Kijelzős PT**

*A napló információ ellenőrzése közben:*



Nyomja le a **Call log** (Hívásnapló) gombot vagy a **Fel** vagy **Le** nyílat, amíg meg nem jelenik a **kívánt fél**.

Nyomja le a **STORE** (Tárolás) gombot.



- A Call Log (Hívásnapló) gomb fénye az aktuális állapotot jelzi az alábbiak szerint:  
**Nem világít:** Nincs bejövő hívás. Illetve Ön már átnézte a hívásnaplót.  
**Piros fényel világít:** Önnek még ellenőrizetlen hívásai vannak.
- Ha hívását egy másik mellékállomás fogadta, akkor a hívóra vonatkozó információt az Ön mellékállomásának kijelzője és a hívásra jelentkező mellékállomás kijelzője is tárolja.
- Egy mellékállomási PIN (Személyi azonosítási szám) kód segítségével lezárhatja hívásnaplóját, hogy mások ne férhessenek hozzá az Ön naplózott információihoz (Kijelző lezárása). Olvassa el a „3.1.2. A programozási üzemmód beállításai” fejezetet.
- Ön rendelkezhet Call Log (Hívásnapló) gombbal egy bejövő híváselosztási csoporthoz (ICD Group) is.
- Ha akkor érkezik hívása, amikor éppen a hívásnaplót használja, a hívásnapló információ átvált a hívóra vonatkozó információra.



### Telefonjának egyéni beállításai

- 3.1.3. A gombok egyéni beállításai  
 Hozzon létre vagy írjon át egy Call Log (Hívásnapló) gombot vagy egy Call Log (Hívásnapló) gombot egy bejövő híváselosztási csoporthoz (ICD Group).

## ◆◆ Hívás a Kimenő hívásnapló segítségével

Ön a Kimenő hívásnapló segítségével újratárcsázhat.

### Hívás

**T7600**

*Amikor a kézibeszélő a helyén van, és az SP-PHONE/MONITOR gomb nincs lenyomva:*



Nyomja le a **Bal** nyilat.



Nyomja le a **Fel** vagy **Le** nyilat, amíg meg nem jelenik a kívánt fél.



Emelje fel a kézibeszélőt, vagy nyomja le az **SP-PHONE/MONITOR** gombot.

### Hívás a REDIAL gombbal

**Kijelzős PT**

*Amikor a kézibeszélő a helyén van, és az SP-PHONE/MONITOR gomb nincs lenyomva:*



Nyomja le a **REDIAL** gombot a Kimenő hívásnapló megjelenítéséhez.\*



Nyomja le annyiszor a **REDIAL** gombot amíg meg nem jelenik a kívánt szám.



Emelje fel a kézibeszélőt, vagy nyomja le az **SP-PHONE/MONITOR** gombot.

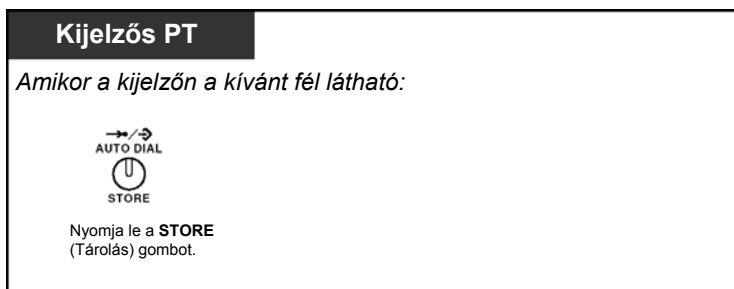

- Ehhez a művelethez rendszerprogramozás szükséges.
- Ez a művelet csak a kijelzős, digitális rendszerkészülékeknél áll rendelkezésre.

**A hívóra vonatkozó információ tárolása a mellékállomási (egyéni) gyorstárcsázáshoz**

- Ön egy mellékállomási PIN (Személyi azonosítási szám) kód segítségével lezárhatja hívásnaplóját, hogy mások ne férhessenek hozzá az Ön naplózott információihoz (Kijelző lezárása). Olvassa el a „3.1.2. A programozási üzemmód beállításai” fejezetet.
- Ha akkor érkezik hívása, amikor éppen a hívásnaplót használja, a hívásnapló információ átvált a hívóra vonatkozó információra.

## 1.13.2. A telefonkönyvek használata

Ön a telefonkönyvek segítségével hívást kezdeményezhet [Egyéni, rövidített hívószám telefonkönyv, Alközponti (közös) rövidített hívószám telefonkönyv és Mellékállomási hívószám telefonkönyv].

Mellékállomásán csak az egyéni telefonkönyvek tárolhatók, szerkeszthetők illetve törölhetők.

Ha akkor érkezik hívása, amikor éppen a telefonkönyvet használja, a kijelzés átvált a hívóra vonatkozó információra.

- Hívás a telefonkönyv segítségével
- Nevek és számok tárolása
- Karakterek bevitele

### ◆◆ Hívás a telefonkönyv segítségével

#### Kiválasztás és hívás

**T7600**

Amikor a kézibeszélő a helyén van, és az SP-PHONE/MONITOR gomb nincs lenyomva:



Nyomja le annyiszor a **Jobb nyilat**, amíg meg nem jelenik a **kívánt telefonkönyv.\***



Nyomja le a **Fel** vagy **Le nyilat**, amíg meg nem jelenik a **kívánt fél**.



Emelje fel a kézibeszélőt, vagy nyomja le az **SP-PHONE/MONITOR** gombot.



- \* A kijelzési sorrend a következő:  
Egyszeri lenyomás: Egyéni, rövidített hívószám telefonkönyv  
Kétszeri lenyomás: Alközponti (közös) rövidített hívószám telefonkönyv  
Háromszori lenyomás: Mellékállomási hívószám telefonkönyv
- A törléshez illetve az aktuális kijelzésből való kilépéshez nyomja le a CANCEL (Törlés) vagy a FLASH (Hurokmegszakítás)/RECALL (Újrahívás) gombot.
- Ön lezárhatja az Egyéni, rövidített hívószám telefonkönyvet egy mellékállomási PIN (Személyi azonosítási szám) kód segítségével, hogy letiltsa a hozzáférést (Kijelző lezárása). Lásd a „3.1.2. A programozási üzemmód beállításai” fejezetet.



- A telefonkönyv bejegyzéseknek általában a nevet és a számot kell tartalmazniuk. Ha a név nincs tárolva, a bejegyzés nem jeleníthető meg.
- Az alközponti (közös) rövidített hívószám telefonkönyv egyszerűen az AUTO DIAL/STORE (Automatikus tárcsázás/Tárolás) gomb lenyomásával jeleníthető meg, amikor a kézibeszélő a helyén van, és az SP-PHONE/MONITOR gomb nincs lenyomva.

## ◆◆ Nevek és számok tárolása

### Egyéni, rövidített hívószám telefonkönyv adat tárolása

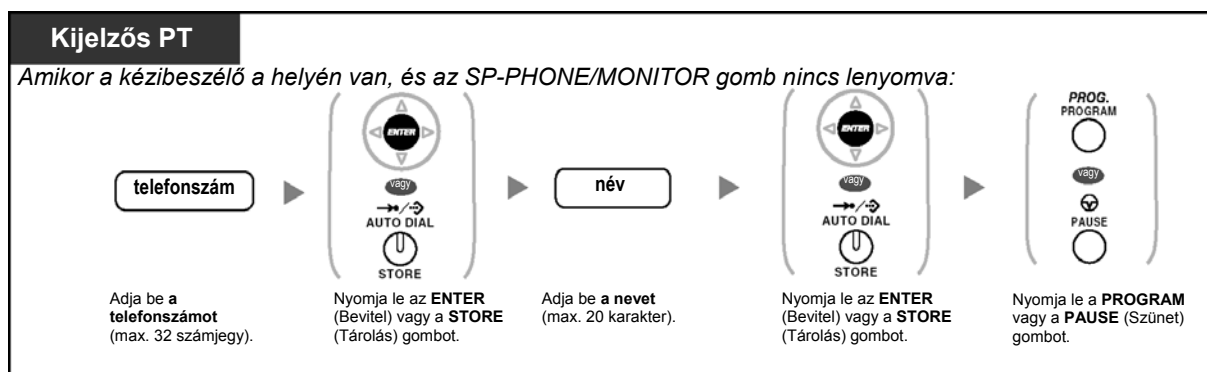

- A kijelzőn megjelent telefonszámok és nevek az Egyéni, rövidített hívószám telefonkönyv első, szabad memóriarekeszébe tárolódnak.
- A hordozható készülékkel rendelkező felhasználók olvassák el a hordozható készülék „Kezelési útmutatóját”.



- Ha további részletekre kíváncsi, olvassa el a „3.1.2. A programozási üzemmód beállításai” fejezetben a „Nevék és számok tárolása az egyéni rövidített hívószámokkal való gyorstárcsázáshoz” szakaszt.



## ◆◆ Karakterek bevitele

Ön az alábbi karaktereket adhatja be. A táblázatokban az egyes gombokon rendelkezésre álló karakterek láthatók. Az 1. és 2. táblázat programozható.

1. táblázat (Normál mód)

Hányszor kell lenyomni Gombok	1	2	3	4	5	6	7	8	9
<b>1</b>	!	?	"	1					
<b>2</b>	A	B	C	a	b	c	2		
<b>3</b>	D	E	F	d	e	f	3		
<b>4</b>	G	H	I	g	h	i	4		
<b>5</b>	J	K	L	j	k	l	5		
<b>6</b>	M	N	O	m	n	o	6		
<b>7</b>	P	Q	R	S	p	q	r	s	7
<b>8</b>	T	U	V	t	u	v	8		
<b>9</b>	W	X	Y	Z	w	x	y	z	9
<b>0</b>	(Szóköz)	.	,	'	:	;	0		
<b>*</b>	/	+	-	=	<	>	*		
<b>#</b>	\$	%	&	@	(	)	€	£	#

1. táblázat (Normál mód az orosz [RU] típushoz)

Hányszor kell lenyomni Gombok	1	2	3	4	5	6	7	8	9
1	!	?	"	1					
2	A	B	C	a	b	c	2		
3	D	E	F	d	e	f	3		
4	G	H	I	g	h	i	4		
5	J	K	L	j	k	l	5		
6	M	N	O	m	n	o	6		
7	P	Q	R	S	p	q	r	s	7
8	T	U	V	t	u	v	8		
9	W	X	Y	Z	w	x	y	z	9
0	(Szóköz)	.	,	'	:	;	0		
*	/	+	-	=	<	>	*		
#	\$	%	&	@	(	)	■	■	#

2. táblázat (Opcionális mód)

Hányszor kell lenyomni Gombok	1	2	3	4	5	6	7	8	9	10	11	12	13	14	15
1	!	?	"	ä	ö	ü	1								
2	A	B	C	a	b	c	À	Á	Â	Ã	Ä	Å	Æ	Ç	2
3	D	E	F	d	e	f	Ð	È	É	Ê	Ë	3			
4	G	H	I	g	h	i	Ì	Í	Î	Ï	4				
5	J	K	L	j	k	l	5								
6	M	N	O	m	n	o	Ñ	Ò	Ó	Ô	Õ	Ö	Ø	Œ	6
7	P	Q	R	S	p	q	r	s	Š	ß	7				
8	T	U	V	t	u	v	Û	Ú	Û	Ü	8				
9	W	X	Y	Z	w	x	y	z	Ý	Ž	9				
0	(Szóköz)	.	,	'	:	;	0								
*	/	+	-	=	<	>	*								
#	\$	%	&	@	(	)	€	£	#						

## 2. táblázat (Opcionális mód a CE típushoz)

Hányszor kell lenyomni Gombok	1	2	3	4	5	6	7	8	9	10	11	12	13	14	15
1	!	?	"	ä	ö	ü	l								
2	A	B	C	a	b	c	Á	Â	Ã	Ä	Å	Ć	Ç	Č	2
3	D	E	F	d	e	f	Ď	Ð	É	Ě	Ë	ě	3		
4	G	H	I	g	h	i	Í	Î	4						
5	J	K	L	j	k	l	Ľ	Í	5						
6	M	N	O	m	n	o	Ň	Ń	Ó	Ô	Õ	Ö	6		
7	P	Q	R	S	p	q	r	s	Ř	Ř	Š	Ś	Ş	ß	7
8	T	U	V	t	u	v	Ť	Ŧ	ű	Ú	Ű	Ü	8		
9	W	X	Y	Z	w	x	y	z	Ž	Ž	Ž	Ý	9		
0	(Szóköz)	.	,	'	:	;	0								
*	/	+	-	=	<	>	*								
#	\$	%	&	@	(	)	€	£	#						

2. táblázat (Opcionális mód a görög [GR] típushoz)

Hányszor kell lenyomni Gombok	1	2	3	4	5	6	7	8	9
1	!	?	”	1					
2	A	B	Γ	2					
3	Δ	E	Z	3					
4	H	Θ	I	4					
5	K	Λ	M	5					
6	N	Ξ	O	6					
7	Π	P	Σ	7					
8	T	Υ	Φ	8					
9	X	Ψ	Ω	9					
0	(Szóköz)	.	,	'	:	;	0		
*	/	+	-	=	<	>	*		
#	\$	%	&	@	(	)	€	£	#

## 2. táblázat (Opcionális mód az orosz [RU] típushoz)

Hányszor kell lenyomni Gombok	1	2	3	4	5	6	7	8	9	10	11
1	А	Б	В	!	?	”	1				
2	Г	Д	Е	Ё	2						
3	Ж	З	И	Й	3						
4	К	Л	М	4							
5	Н	О	П	5							
6	Р	С	Т	6							
7	У	Ф	Х	7							
8	Ц	Ч	Ш	8							
9	Щ	Ъ	Ы	Ь	9						
0	Э	Ю	Я	(Szóköz)	.	,	'	:	;	0	
*	/	+	-	=	<	>	Í	€	l	ï	*
#	\$	%	&	@	(	)	€	l	ÿ	#	

### 1.13.3. Rendszervizualizációk elérése (Hozzáférés a rendszer- szolgáltatásokhoz)

Ön a szolgáltatásokat a „Feature Access” (Szolgáltatás elérés) menüből érheti el.

#### Hozzáférés a „Feature Access” (Szolgáltatás elérés) menühöz, és a szolgáltatás kiválasztása



Szolgáltatások	Lásd az alábbi alfejezetet
Az Automatikus visszahívás – várakozás foglalt vonalra törlése	1.2.4. Amikor a hívott vonal foglalt vagy nem jelentkezik
Hívásátvételi csoport	1.3.3. Egy másik mellékállomást csengető hívás átvétele (Hívásátvétel)
Irányított hívásátvétel	1.3.3. Egy másik mellékállomást csengető hívás átvétele (Hívásátvétel)
Személykeresés	1.7.1. Személykeresés
Kaputelefon hívás	1.10.1. Ha kaputelefont / ajtónyitót csatlakoztatott
Az ajtó kinyitása (Ajtónyitás)	1.10.1. Ha kaputelefont / ajtónyitót csatlakoztatott
Külső jelfogó	1.10.2. Ha külső jelfogót csatlakoztatott
Külső háttérzene	2.1.4. Külső háttérzene bekapcsolása (Háttérzene [BGM] – külső)

---

## **2. fejezet**

# **Rendszerfelelősi műveletek**

*Ez a fejezet bemutatja, hogy a rendszerfelelős hogyan vezérli a többi mellékállomást illetve az alközpontot.*



## 2.1. Vezérlő szolgáltatások

### 2.1.1. Mellékállomás vezérlése

A rendszerfelelős mellékállomás vezérelheti a többi mellékállomás beállításait.

- A többi mellékállomás beállításainak megváltoztatása

#### ◆◆ A többi mellékállomás beállításainak megváltoztatása

#### Másik mellékállomás lezárása / lezárásának megszüntetése (Távoli mellékállomás lezárása)

Ez a szolgáltatás „Mellékállomás lezárása távvezérléssel” néven is ismert.

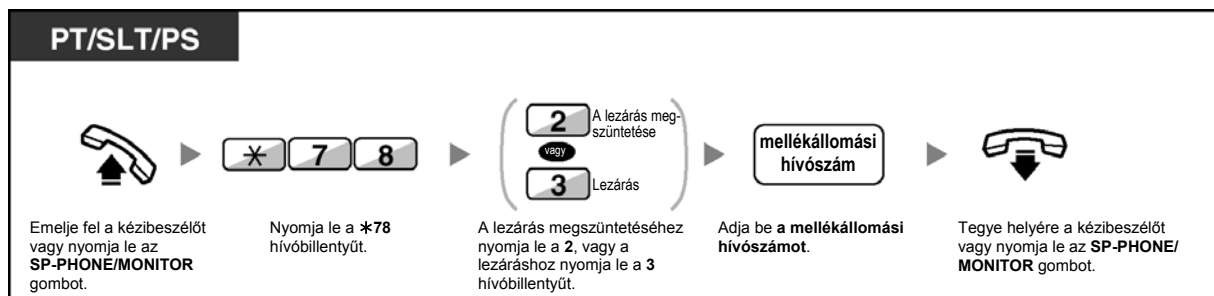

- A rendszerfelelős bármelyik mellékállomás lezárásának megszüntetésére használhatja a „Mellékállomás lezárása távvezérléssel” szolgáltatást, függetlenül attól, hogy a mellékállomást távolról (Mellékállomás lezárása távvezérléssel) vagy magáról a mellékállomásról (Mellékállomás lezárása) zárták le.

## 2.1.2. Az Időszolgálat üzemmód vezérlése

A rendszerfelelős mellékállomás vagy az előre beprogramozott mellékállomás megváltoztathatja az időszolgálat üzemmódot (Nappali, Ebédidő, Kávészünet, Éjszakai).

Az időszolgálat kétféle módon változtatható meg (automatikusan vagy manuálisan).

**Automatikus:** lehetővé teszi, hogy a hét minden napján automatikusan megváltoztassa az időszolgálatot. Ön ezt manuálisan is megváltoztathatja.

**Manuális:** az üzemmódot manuálisan az alábbiak szerint változtathatja meg.

### Az időszolgálat üzemmód átállítása (Nappali/Ebédidő/Kávészünet/Éjszakai)

**PT/PS**

Ha a kézibeszélő a helyén van és az SP-PHONE/MONITOR gomb nincs megnyomva:



Nyomja le a Time Service (Day/Night/Lunch/Break) [Időszolgálat (Nappali/Éjszakai/Ebédidő/Kávészünet)] gombot, amíg meg nem jelenik a kívánt üzemmód.

**PT/SLT/PS**



Emelje fel a kézibeszélőt, vagy nyomja le az **SP-PHONE/MONITOR** gombot.

Nyomja le a **\*780** hívóbillentyűt.

Igénye szerint nyomja le a **0-3** hívóbillentyű egyikét.

Tegye helyére a kézibeszélőt vagy nyomja le az **SP-PHONE/MONITOR** gombot.

### Az időszolgálat üzemmód átkapcsolási módjának kiválasztása (Automatikus/Manuális)

**PT/PS**

Ha a kézibeszélő a helyén van és az SP-PHONE/MONITOR gomb nincs megnyomva:



Nyomja le a Time Service Switching Mode (Automatic/Manual) (Időszolgálat üzemmód átkapcsolása [Automatikus/Manuális]) gombot.



- Az időszolgálat üzemmódon kívül rendelkezésre áll még a Munkaszünet mód. Ez az üzemmódot egy megadott dátumon képes megváltoztatni.
- A Time Service (Day/Night/Lunch/Break) (Időszolgálat [Nappali/Éjszakai/Ebédidő/Kávészünet]) gomb fénye az aktuális állapotot jelzi az alábbiak szerint:

**Nem világít:** Nappali üzemmód

**Zöld fénnel világít:** Ebédidő üzemmód

**Zöld fénnel villog:** Kávészünet üzemmód

**Piros fénnel világít:** Éjszakai üzemmód

**Piros fénnel villog:** Munkaszünet mód

A Time Service Switching Mode (Automatic/Manual) (Időszolgálat üzemmód átkapcsolása [Automatikus/Manuális]) gomb fénye az aktuális állapotot jelzi az alábbiak szerint:

**Nem világít:** Automatikus

**Piros fénnel világít:** Manuális



### Telefonjának egyéni beállításai

- 3.1.3. A gombok egyéni beállításai  
Hozzon létre vagy írjon át egy Time Service (Day/Night/Lunch/Break) (Időszolgálat [Nappali/Éjszakai/Ebédidő/Kávészünet]) illetve egy Time Service Switching Mode (Automatic/Manual) (Időszolgálat üzemmód átkapcsolása [Automatikus/Manuális]) gombot.

### 2.1.3. A Korlátozási szint vezérlése (Tárcsázási hang átadás)

A rendszerfelelős mellékállomás megváltoztathatja a korlátozási szintet, miáltal egy mellékállomás számára lehetővé teheti a híváskezdeményezést.



**PT/PS**

*Egy mellékállomással való beszélgetés közben:*



(Toll Restriction/  
Call Barring)

Nyomja le a **Toll Restriction/Call Barring** (Távhíváskorlátozás/Hívás tiltás) gombot.



Ny. hang



Tegye le a kézibeszélőt, vagy nyomja le az **SP-PHONE/MONITOR** gombot.

A mellékállomás tárcsázási hangot hall, majd hívást kezdeményez.



- A korlátozási szint a Toll Restriction/Call Barring (Távhíváskorlátozás/Hívás tiltás) gomb előre beprogramozott szintjére változik.



#### Telefonjának egyéni beállításai

- 3.1.3. A gombok egyéni beállításai  
Hozzon létre vagy írjon át egy Toll Restriction/Call Barring (Távhíváskorlátozás/Hívás tiltás) gombot.

## 2.1.4. Külső háttérzene bekapcsolása (Háttérzene [BGM] – külső)

A rendszerfelelős kiválaszthatja a háttérzenét és a külső hangszórókon keresztül sugározhatja az irodában.

### A háttérzene kiválasztása és indítása/leállítása

<A KX-TDA100/KX-TDA200/KX-TDA600 típus felhasználóinak>

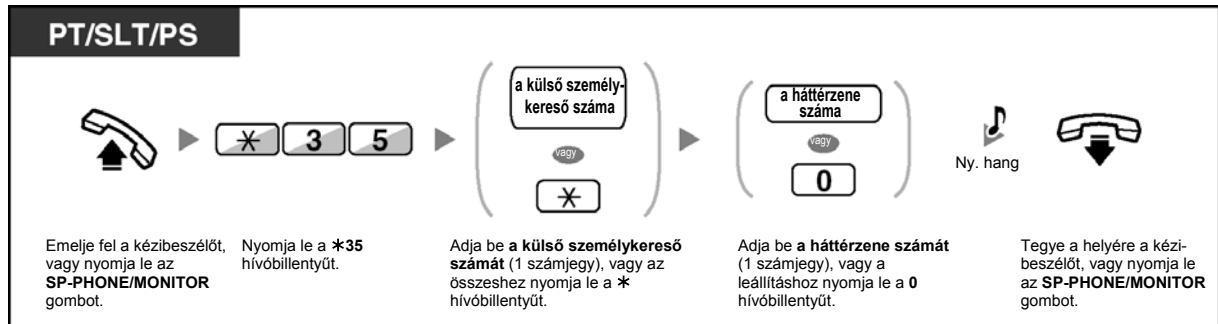

<A KX-TDA30 típus felhasználóinak >

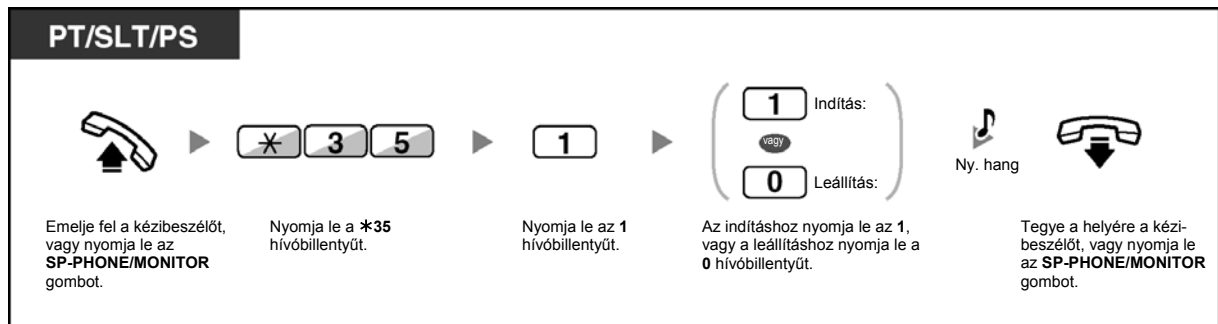

## 2.1.5. Kimenő üzenetek (OGM) (Bejelentkező szövegek/Üdvözlések) felvétele

A rendszerfelelős mellékállomás az alábbi három bejelentkező szöveg/üdvözlés típusát rögzítheti:

- 1. A DTMF beválasztás (DISA) kimenő üzenete:** A hívók üdvözlésére illetve útmutatójaként használatos, hogy egy mellékállomási felhasználót vagy egy fővonalai partnert a kezelő közreműködése nélkül érhessenek el.
- 2. Bejövő híváselosztási csoport (ICD) kimenő üzenete:** A hívók üdvözlésére illetve útmutatójaként használatos, hogy elérhessék a bejövő híváselosztási csoportot.
- 3. Az időzített riasztó hívás (ébresztés) kimenő üzenete:** Ébresztő hívások üzeneteként használatos, amikor a mellékállomás fogadja az időzített riasztó hívást.



Mindegyik üzenet saját mellékállomási hívószámmal rendelkezik. Ön kiválaszthatja a kívánt üzenetet. Az üzenetek rögzítésére kétféle módszer áll rendelkezésére. Az egyik a kézibeszélő segítségével történő felvétel, a másik pedig a külső BGM (Háttérzene) (MOH – Zene tartásban lévő hívásoknak) portról való rögzítés.

### Felvétel

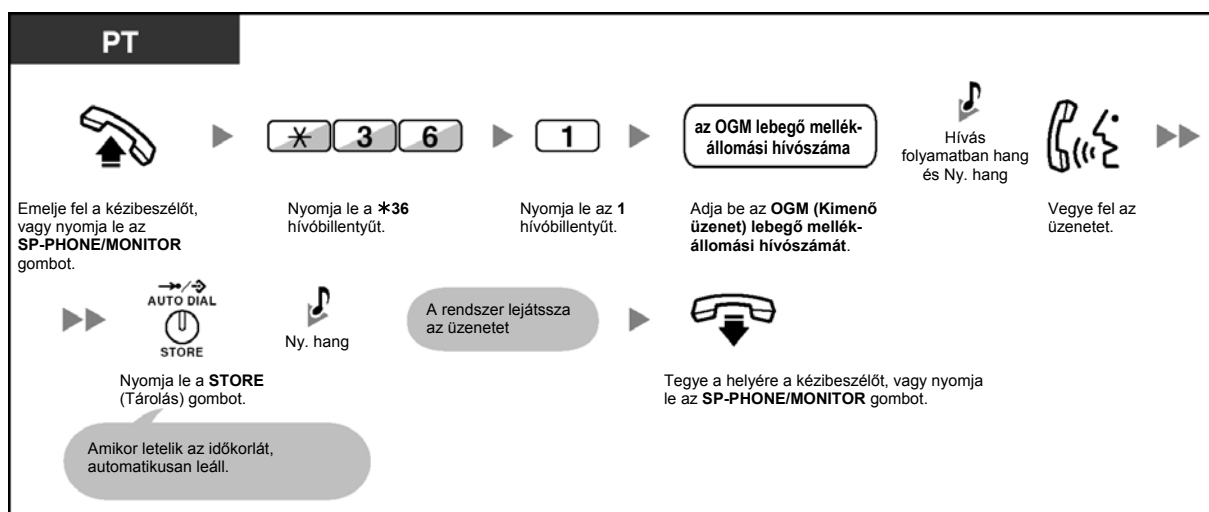

### Lejátszás

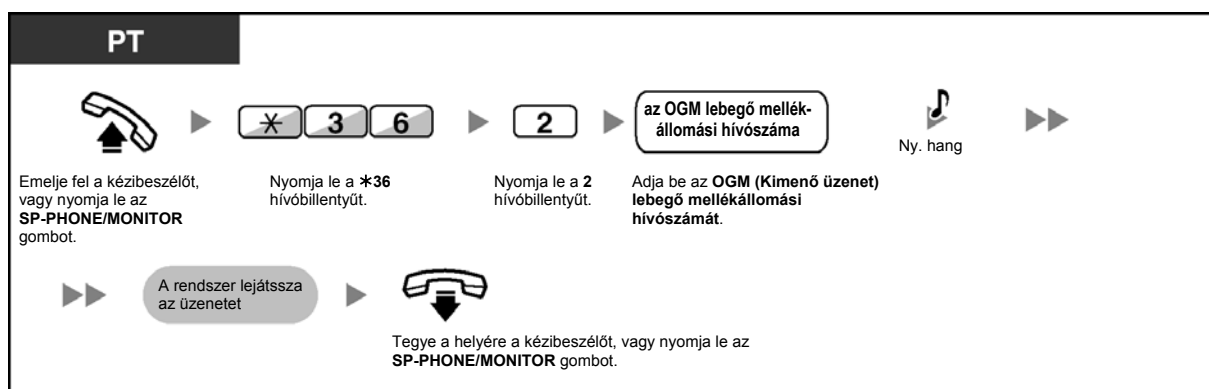

## Felvétel egy külső BGM (Háttérzene) (MOH – Zene tartásban lévő hívásoknak) portról <A KX-TDA100/KX-TDA200/KX-TDA600 típus felhasználóinak>

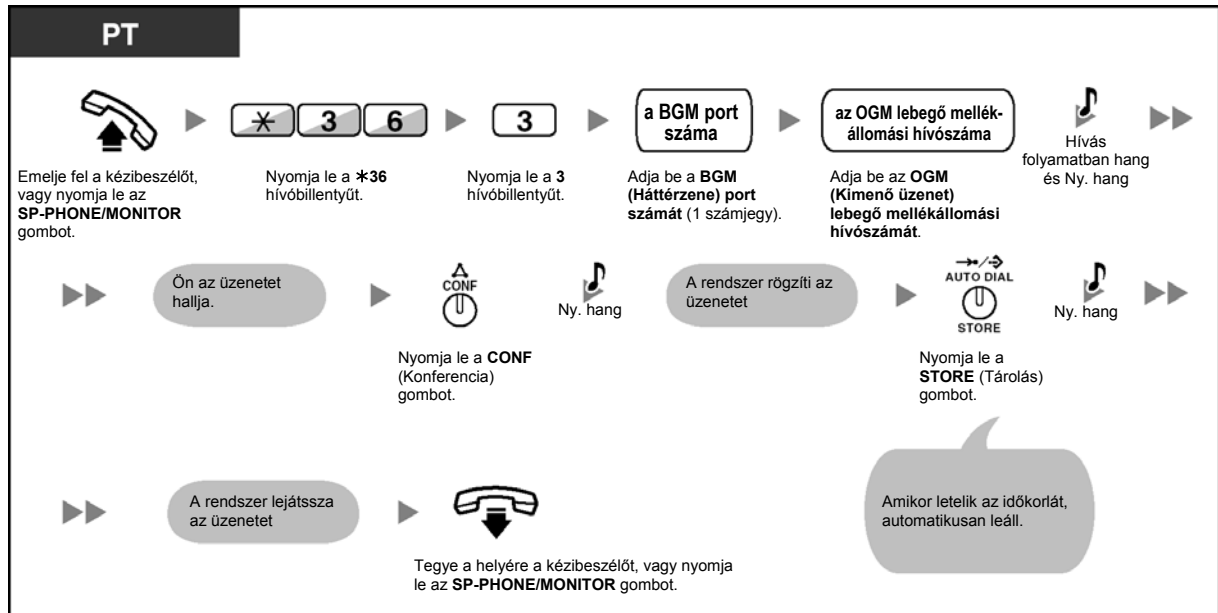

## <A KX-TDA30 típus felhasználóinak>

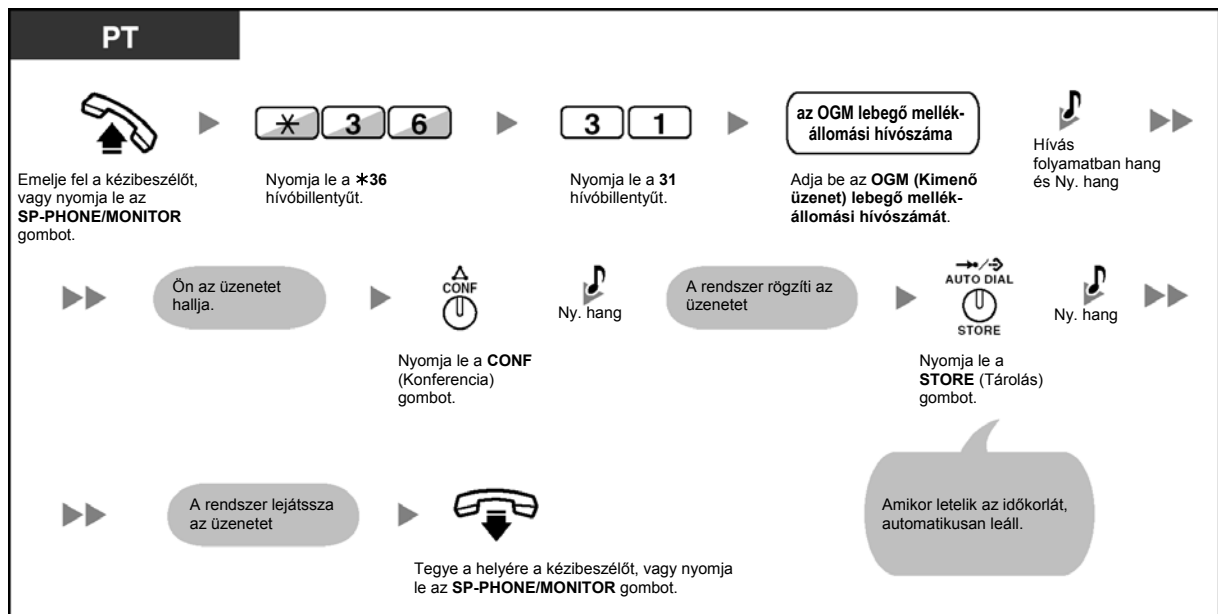

## Az üzenet törlése

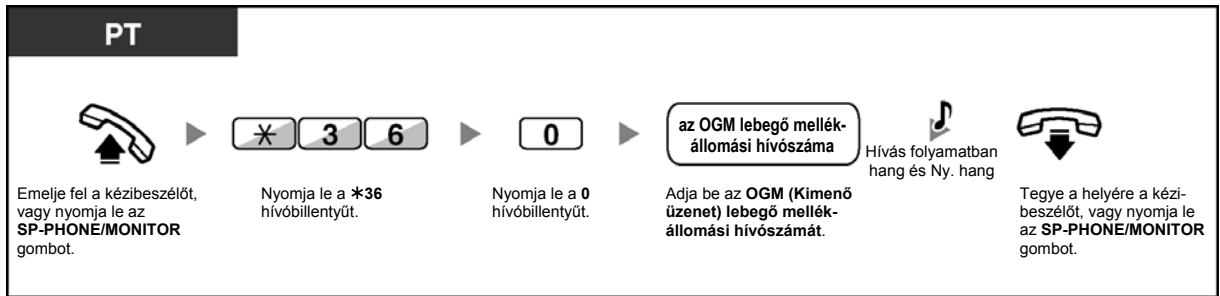

- Csak hangüzeneteket rögzítsen, ne vegyen fel zenét.



- Az OGM alapértelmezett lebegő mellékállomási hívószáma: 5xx (xx: az üzenet kétszámjegyű száma).



## 2.1.6. Elérhetetlen fővonal lefoglalásának engedélyezése felhasználók számára (Trönk kiszúrás)

Amikor valamelyik fővonallal probléma adódik, az alközpont automatikusan, ideiglenesen elérhetetlenné teszi (kiszúrja). A rendszerfelelős manuálisan engedélyezheti a fővonalat, hogy felhasználók számára ismét használhatóvá tegye.

### Fővonal újra-engedélyezése

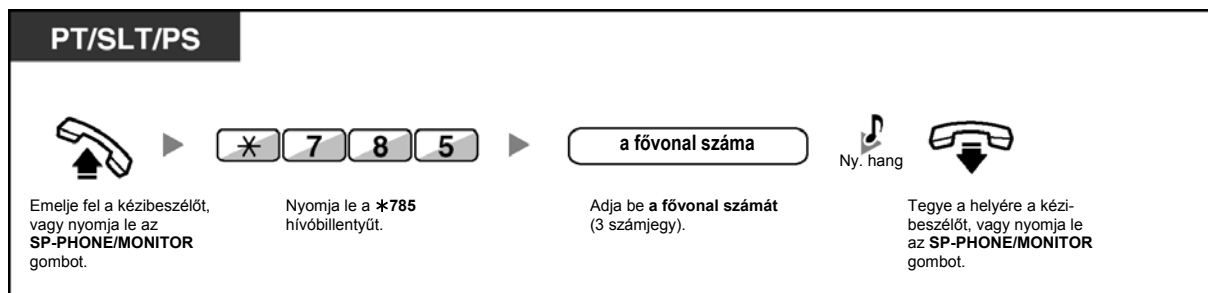

- Néhány országban/körzetben az alközpont esetleg nem képes automatikusan használaton kívül helyezni (kiszúrni) a hibás fővonalat.

## 2.1.7. Hálózati közvetlen állomásválasztás (NDSS) figyelés megszüntetése

Bármelyik, az Ön alközpontjához csatlakozó mellékállomáson kialakítható NDSS gomb. Egy mellékállomás NDSS gombja lehetővé teszi a felhasználó számára, hogy megfigyeljen egy, a zártcélú (magán) hálózatban lévő másik alközpont-hoz csatlakozó, másik mellékállomást. Az NDSS gomb fénye ugyanúgy mutatja a megfigyelt mellékállomás aktuális állapotát, mint egy DSS gomb. Amikor már szükségtelenné válik a másik alközpont-hoz csatlakozó mellékállomás megfigyelése, a rendszerfelelős leállíthatja az alközponti figyelést. Ezzel az adott mellékállomás figyelésére beállított, összes NDSS gomb is leállítja a figyelést.

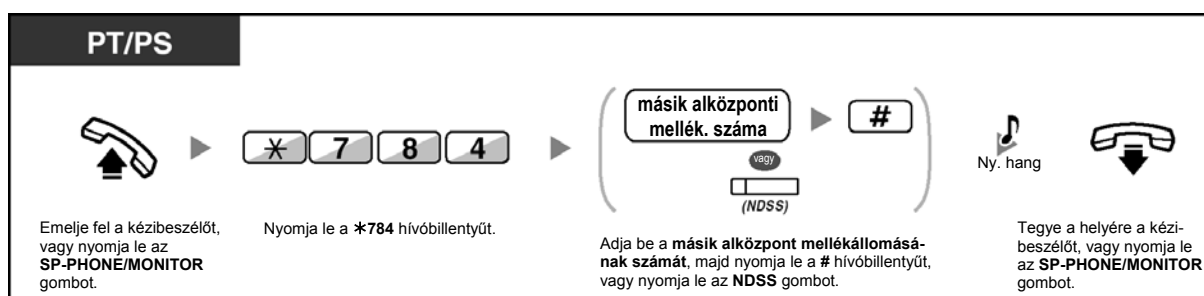

- Ennek a műveletnek a végrehajtása után egy mellékállomás figyelésének újraindításához emelje fel a kézibeszélőt, vagy nyomja le az SP-PHONE/MONITOR gombot, nyomja le a megfelelő NDSS gombot, majd tegye a helyére a kézibeszélőt, vagy nyomja le az SP-PHONE/MONITOR gombot.



### Telefonjának egyéni beállításai

- 3.1.3. A gombok egyéni beállításai  
Hozza létre vagy írja át a Network Direct Station Selection [Hálózati közvetlen állomásválasztás (NDSS)] gombot.

*Ez az oldal szándékosan maradt üresen.*

---

## 3. fejezet

# Telefonjának és alközpontjának egyéni beállításai

*Ez a fejezet megmutatja Önnek, hogyan kell telefonkészülékét illetve alközpontját saját igényének megfelelően beállítani. Keresse meg a kívánt beállítást, és végezze el a szükséges programozást.*

## 3.1. Telefonjának egyéni beállításai (Mellékállomás programozása)

### 3.1.1. Telefonjának egyéni beállításai (Mellékállomás programozása)

Ön telefonszolgáltatásait egyéni módon állíthatja be (testreszabhatja). Például Ön saját igényeinek megfelelően változtathatja meg a kezdeti beállításokat illetve a gombok funkcióját.

- Mellékállomási PIN kód kijelölése az Ön mellékállomásához (Mellékállomási PIN [Személyi azonosítási szám])



- Ha az irodában másik helyre költözik és másik mellékállomási vonalat használ, olvassa el az „1.12.1. Az Ön előző mellékállomási beállításainak használata (Átvitt mellékállomás)” fejezetet.

#### ◆◆ Mellékállomási PIN kód kijelölése az Ön mellékállomásához (Mellékállomási PIN [Személyi azonosítási szám])

Ön mindegyik mellékállomáshoz kijelölhet egy jelszót.

Az alábbi szolgáltatásokhoz kell mellékállomási PIN kódot beadni.

1. Behallgatás felvétel alatti hívásba (Behallgatás hangpostafiókba érkező hívásba [LCS])
2. Az Ön telefonkönyvébe, hívásnaplójába és SVM naplójába való betekintés, valamint az üzenetfiókjában lévő hangüzenetek meghallgatásának megtiltása mások számára (Kijelző lezárása)
3. Mellékállomása beállításainak használata a többi mellékállomáson (Átvitt mellékállomás)
4. Távvezérelt működtetés (Átvitt jogosultság)
5. Mellékállomás lezárás törlése

#### Beállítás

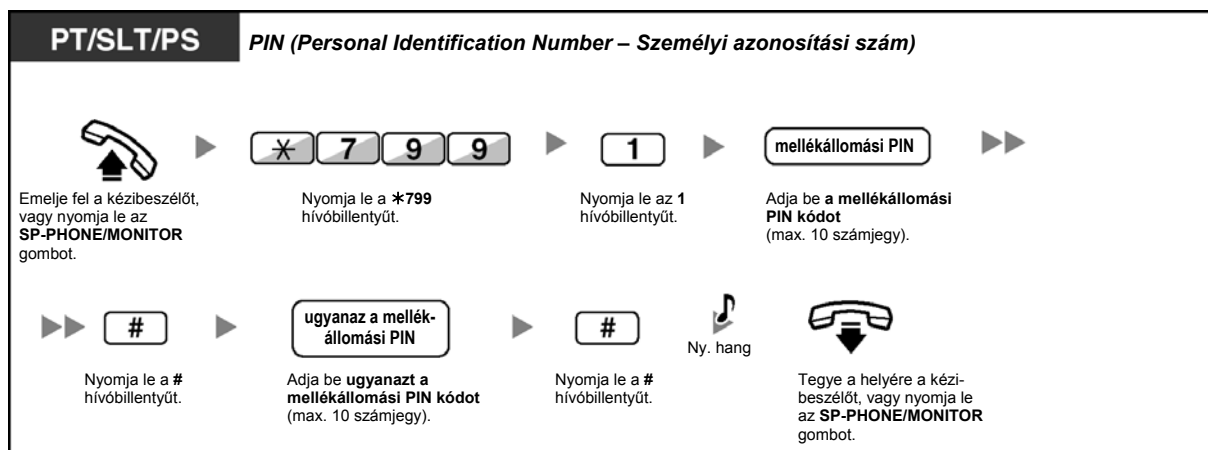

## Törlés

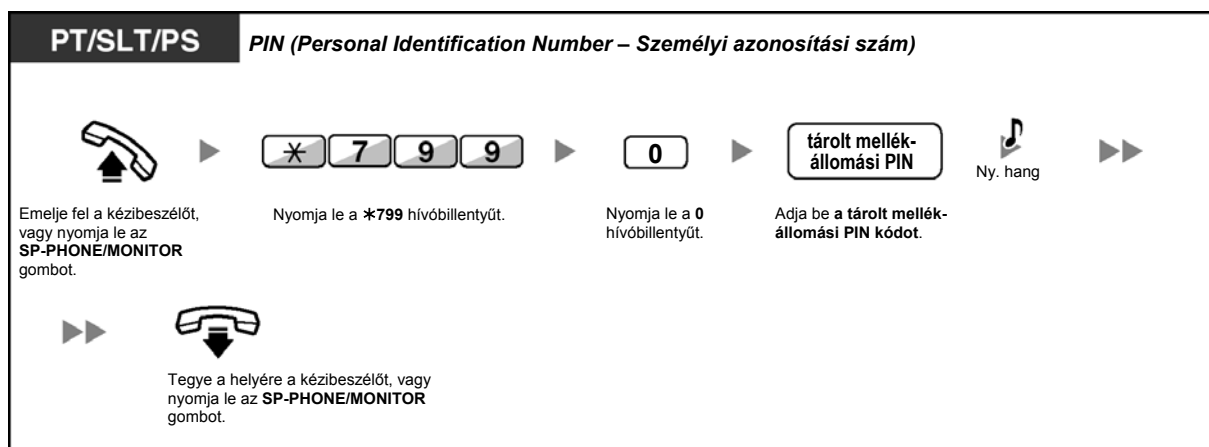

- **FIGYELMEZTETÉS:**

A DTMF beválasztás (DISA) funkcionál a külső vonal – külső vonal hívás szolgáltatás használatakor fennáll az a veszély, hogy az Ön telefonvonalán jogtalan hívásokat kezdeményeznek.

Az ilyen hívások költségét az alközpont tulajdonosának/bérlőjének számlázzák ki. Az alközpont ilyen típusú, jogtalan használatának elkerülése érdekében nyomatékosan felhívjuk a figyelmét, hogy tartsa be az alábbi pontokban foglaltakat:

- Engedélyezze a DISA biztonsági üzemmódot (A trónk biztonsági üzemmódot vagy a teljes biztonsági üzemmódot).
- Okvetlen tartsa titokban jelszavait (az ellenőrzött kód PIN kódját/mellékállomási PIN kódot).
- Válasszon minél bonyolultabb és véletlenszerűbb PIN kódot, amit nehéz kitalálni.
- Gyakran változtassa a PIN kódot.

- **Feltétlenül olvassa el a „Fontos figyelmeztetés”-t a 7. oldalon.**

- A mellékállomási PIN kódnál használható számjegyek: 0–9.
- Ha egy előre programozott számnál többször is téves mellékállomási PIN kódot adnak be, akkor a PIN kód blokkolódik.
- Ha elfelejti mellékállomásának PIN kódját vagy mellékállomásának PIN kódja blokkolódott, rendszerfelelőse törölheti a mellékállomási PIN kódot és a PIN kód blokkolást is.

### 3.1.2. A programozási üzemmód beállításai

Ön a szolgáltatásokat a programozási üzemmód segítségével programozhatja be.

- Szolgáltatások beállítása
- Szolgáltatások törlése



- Ha ki akar lépni az üzemmódból, azt a kézibeszélő felemelésével bármikor megteheti.
- Ha hordozható készüléket használ, és be kíván lépni a programozási üzemmódba, olvassa el a hordozható készülék „Kezelési útmutatóját”.

#### ◆◆ Szolgáltatások beállítása

Az alapbeállítások félkövér betűkkel láthatók. Jelölje meg az alábbi jelölőnégyzetekben az Ön egyéni beállításait, hogy később is bármikor megnézhesse azokat.

#### Megjegyzés

Az alapértelmezett érték országtól/körzetről függően változhat.

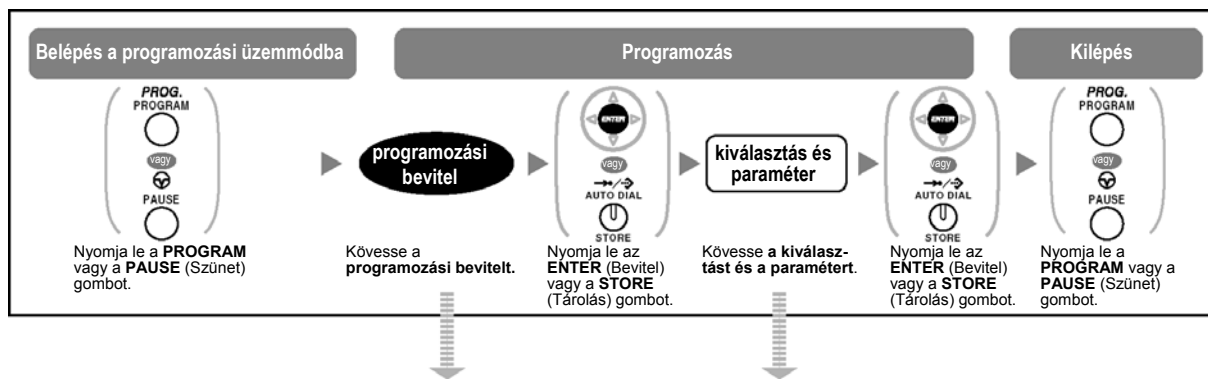

Adat	Programozási bevétel	Választás és paraméter
Az Ön mellékállomására vonatkozó információ	<div style="border: 1px solid black; display: inline-block; padding: 2px;">0</div> <div style="border: 1px solid black; display: inline-block; padding: 2px;">0</div>	<p>PT: A kijelzőn az alközponti vagy szekrény szám, a kártyanyílás szám és a port szám látható.                      &lt;példa a KX-TDA30/KX-TDA100/KX-TDA200 felhasználói számára&gt;                      EXT1050:10308                      Alközponti szám     Port szám                      Kártyanyílás szám</p> <p>&lt;példa a KX-TDA600 felhasználói számára&gt;                      EXT2100:20101                      Szekrény szám     Port szám                      (1-4) Kártyanyílás szám</p> <p>PS: A kijelzőn a PS szám látható                      &lt;példa&gt;                      EXT3001:99001                      Hordozható készülék szám</p>

Adat	Programozási bevitel	Választás és paraméter	
A 4 rendelkezésre álló kijelző kontraszt szintből az előnyben részesített. (Kijelző kontraszt kiválasztás)* <sup>1</sup>	0 1	1	<input type="checkbox"/> Halvány
		2	<input type="checkbox"/> Kissé halvány
		3	<input type="checkbox"/> <b>Kissé sötét</b>
		4	<input type="checkbox"/> Sötét
Melyik nyelvet részesíti előnyben? (A kijelzési nyelv kiválasztása)	0 2	1	<input type="checkbox"/> <b>Angol</b>
		2	<input type="checkbox"/> 2. nyelv
		3	<input type="checkbox"/> 3. nyelv
		4	<input type="checkbox"/> 4. nyelv
		5	<input type="checkbox"/> 5. nyelv
Azt kívánja, hogy a hívás időtartama automatikusan megjelenjen a kijelzőn, amikor Ön egy külső hívást fogad? (Kijelző átkapcsolás üzemmód)	0 3	0	<input type="checkbox"/> Nem – Manuális (A kijelzőn a külső hívóra vonatkozó információ látható, hacsak Ön manuálisan meg nem változtatja a hívás időtartamára.)
		1	<input type="checkbox"/> <b>Igen – Automatikus (A kijelző első sora automatikusan a hívás időtartamára vált, amikor Ön egy külső hívást fogad.)</b>
Be kívánja kapcsolni a kijelző megvilágítást a KX-T7633/KX-T7636 típusú készüléken? (Kijelző megvilágítás kiválasztása)* <sup>1</sup>	0 4	0	<input type="checkbox"/> <b>Igen – ON (Bekapcsolva) használatban</b>
		1	<input type="checkbox"/> Igen – mindig ON (Bekapcsolva)
		2	<input type="checkbox"/> Nem – mindig OFF (Kikapcsolva)
Tárcsázni kívánja az előre beállított számot, egyszerűen a kézibeszélő felemelésével, vagy az SP-PHONE/MONITOR gomb lenyomásával?	1 1	a kívánt szám (max. 32 számjegy)	
	1 2	0	<input type="checkbox"/> <b>Nem használja</b>
Letiltja az Ön telefonszáma megjelenítését a hívott fél telefonjának kijelzőjén (Hívó vonal azonosságának korlátozása/tiltása [CLIR])	1 3	0	<input type="checkbox"/> <b>Nem – Engedélyezi az Ön számának kijelzését</b>
		1	<input type="checkbox"/> Igen – Letiltja az Ön számának kijelzését



3.1. Telefonjának egyéni beállításai (Mellékállomás programozása)

Adat	Programozási bevitel	Választás és paraméter	
Melyik számot kell megjeleníteni a hívott és a hívó fél telefonjának kijelzőjén (Hívó / Kapcsolt vonal azonoságának megjelenítése [CLIP/COLP])	1 4	0	A hívó azonosítása az Ön mellékállomásához van kijelölve
		1	A hívó azonosítása a használt fővonalhoz van kijelölve
Melyik vonalat részesíti előnyben, amikor a híváskezdeményezéshez felemeli a kézibeszélőt, vagy lenyomja az SP-PHONE/MONITOR gombot? (Elsőbbségi vonal kijelölése – kimenő)	1 9	0	<input type="checkbox"/> Nincs elsőbbségi fővonal
		1	<input type="checkbox"/> Szabad fővonal (CO) automatikus lefoglalása
		2 + CO gomb száma (01-36) <sup>*2</sup> vagy [ ] (CO)	<input type="checkbox"/> Egy CO/ICD csoport gomb
		3 vagy INT <sup>*</sup> INTERCOM / [ ] (PDN)	<input type="checkbox"/> <b>Belső vonal</b> (Egy PDN mellékállomáson egy szabad PDN gomb kerül kiválasztásra, amikor megnyomja az SP-PHONE/MONITOR gombot, vagy felemeli a kézibeszélőt.)
Melyik vonalat részesíti előnyben, amikor hívásfogadáskor felemeli a kézibeszélőt, vagy lenyomja az SP-PHONE/MONITOR gombot? (Elsőbbségi vonal kijelölése – bejövő)	2 0	0	<input type="checkbox"/> Nincs elsőbbségi vonal.
		1	<input type="checkbox"/> <b>A legrégebben csengető fővonal (CO) hívás (amikor egyszerre több hívás érkezik).</b>
		2 + CO gomb száma (01-36) <sup>*2</sup> vagy [ ] (CO)	<input type="checkbox"/> Egy CO/ICD Group (ICD csoport) gomb
		3 / [ ] (PDN)	<input type="checkbox"/> Egy PDN gomb
Milyen módon kívánja fogadni a belső hívást? (Átkapcsolható hívásjelzés – csengetéssel/beszédhanggal) <sup>*1</sup>	2 1	0	<input type="checkbox"/> <b>Csengetéssel hívásjelzés</b>
		1	<input type="checkbox"/> Közvetlenül – a hívó fél hangja hallatszik csengetés nélkül.
		2	<input type="checkbox"/> Csak csengetéssel – A hívó fél beszédhangos csengetésre való átkapcsolásának letiltása.

Adat	Programozási bevitel	Választás és paraméter	
Csengessen a párhuzamosan csatlakoztatott, hagyományos, kéthuzalos telefonkészülék? (Párhuzamos telefon csatlakoztatása) <sup>*1*3</sup>	2 2	0	<input type="checkbox"/> Nem – A telefonkészülék nem csenget.
		1	<input type="checkbox"/> Igen – A telefonkészülék csenget.
Egy hívást az AUTO ANS gomb állapotától függetlenül, a kézibeszélő felemelése vagy az SP-PHONE/MONITOR gomb lenyomása nélkül kíván fogadni? (Kötelező automatikus hívásfogadás kiválasztása) <sup>*1</sup>	2 3	0	<input type="checkbox"/> Nem – Letiltva
		1	<input type="checkbox"/> Igen – Engedélyezve
Melyik szolgáltatást részesíti előnyben, amikor a hívó fél egy üzenetet rögzít az Ön hangpostafiókjába? (Behallgatás hangpostafiókba érkező hívásba üzemmód beállítása) <sup>*1</sup>	2 5	0	<input type="checkbox"/> Ön belehallgathat az üzenetbe a telefonkészülék hangszórója segítségével <b>(Hangostelefon üzemmód – Kihangosítás)</b>
		1	<input type="checkbox"/> Csak figyelmeztető hangjelzés hallatszik. (Privát/Titkos üzemmód)
Folytatja a felvételt, miután LCS üzemmódban fogadta a hívást? (LCS üzemmód beállítás [Hívásfogadás után])	2 6	0	<input type="checkbox"/> Nem – Felvétel leállítás
		1	<input type="checkbox"/> Igen – Rögzítés folytatása
Előnyben részesíti-e azt, hogy várakozó hívás hangjelzést hall, amikor egy hívása érkezik, miközben már telefonál? (Várakozó hívás jelzése automatikusan) <sup>*4</sup>	3 0	0	<input type="checkbox"/> Nem (OFF – Ki)
		1	<input type="checkbox"/> Igen (ON – Be)
Melyik manuális várakozó hívás értesítést részesítené előnyben? (Várakozó hívás jelzése manuálisan) <sup>*4</sup>	3 1	0	<input type="checkbox"/> Nincs hívás (OFF – Ki)
		1	<input type="checkbox"/> Hangjelzés (BSS)
		2	<input type="checkbox"/> Érkező hívás bejelentése a beépített hangszórón keresztül (OHCA) <sup>*5</sup>
		3	<input type="checkbox"/> Érkező hívás bejelentése a kézibeszélőn keresztül („Kezelő” OHCA) <sup>*5</sup>
Melyik várakozó hívás hangjelzést részesíti előnyben? (Várakozó hívás hangjelzés típusának kiválasztása)	3 2	0	<input type="checkbox"/> 1. típusú hangjelzés
		1	<input type="checkbox"/> 2. típusú hangjelzés

3.1. Telefonjának egyéni beállításai (Mellékállomás programozása)

Adat	Programozási bevitel	Választás és paraméter	
Üzenetet kíván megjeleníteni a hívó telefonkészülékének kijelzőjén? (Üzenethagyási lehetőség)	4 0	0	<input type="checkbox"/> Nem – Kikapcsolva
		üzenet száma (1-8)	<input type="checkbox"/> Igen – A kiválasztott üzenetet mutatja.
		9	<input type="checkbox"/> Igen – Az Ön személyes üzenetét mutatja.
Az Ön személyes üzenetének létrehozása. (Saját, személyes üzenet)	4 1	üzenet (max. 16 karakter)	
Az Ön bejövő hívásai közül néhány vagy az összes átirányítódjon vagy elutasításra kerüljön (Hívásátirányítás [FWD]/ Hívásvédelem („Ne zavarj”) [DND])	5 0 /  (mindkét hívástípusra)  5 1 (külső hívásokra)  5 2 (belső hívásokra)	0	<input type="checkbox"/> Kikapcsolva
		1	<input type="checkbox"/> Hívásvédelem („Ne zavarj”) (DND)
		2 + a kívánt szám (max. 32 számjegy)	<input type="checkbox"/> Az összes hívás – Hívásátirányítás-feltétel nélkül
		3 + a kívánt szám (max. 32 számjegy)	<input type="checkbox"/> Foglalt feltétellel – Hívásátirányítás, amikor az Ön mellékállomása foglalt.
		4 + a kívánt szám (max. 32 számjegy)	<input type="checkbox"/> Nem jelentkezik feltétellel – Hívásátirányítás, amikor az Ön nem jelentkezik.
		5 + a kívánt szám (max. 32 számjegy)	<input type="checkbox"/> Foglalt/Nem jelentkezik feltétellel – Hívásátirányítás, amikor az Ön nem jelentkezik vagy mellékállomása foglalt.
A „Nem jelentkezik” és a „Foglalt/Nem jelentkezik” időzítő beállítása. (FWD N/A időzítő)	5 3	<input type="checkbox"/> (0–120 másodperc) (Alapértelmezés: 15 másodperc)	
Meg akarja akadályozni, hogy mások átvegyék az Ön hívásait? (Hívásátvétel letiltása)	6 0	0	<input type="checkbox"/> Nem – Engedélyezve
		1	<input type="checkbox"/> Igen – Letiltva
Ön fejbeszélőt használ? (Fejbeszélős üzemmód) <sup>1*3</sup>	6 1	0	<input type="checkbox"/> Nem – Fejbeszélő kikapcsolva
		1	<input type="checkbox"/> Igen – Fejbeszélő bekapcsolva
Meg akarja akadályozni, hogy mások a beszélgetésébe kapcsolódjanak? (Befigyelés letiltása)	6 2	0	<input type="checkbox"/> Nem – Engedélyezve
		1	<input type="checkbox"/> Igen – Letiltva

Adat	Programozási bevitel	Választás és paraméter	
Meg akarja akadályozni készülékén a személykeresés hangbemondását? (Személykeresés tiltása) <sup>*1</sup>	6 3	0	<input type="checkbox"/> Nem – Engedélyezve
		1	<input type="checkbox"/> Igen – Letiltva
Hallani kívánja a gombnyomás kíséőhangot? (Gombnyomás kíséőhang beállítása) <sup>*1</sup>	6 4	0	<input type="checkbox"/> Nem – Kikapcsolva
		1	<input type="checkbox"/> Igen – Bekapcsolva
Háttérzenét kíván hallgatni telefonkészüléke hangszóróján keresztül, amikor a kézibeszélő nincs felemelve, és az SP-PHONE/MONITOR gomb nincs lenyomva? (Háttérzene [BGM]) <sup>*1</sup>	6 5	0	<input type="checkbox"/> Nem – Kikapcsolva
		KX-TDA100/KX-TDA200/KX-TDA600: 1 + BGM száma (1 számjegy) KX-TDA30: 1 1	<input type="checkbox"/> Igen – Bekapcsolva
Be kívánja állítani mellékállomása PIN kódját vagy a tárolt mellékállomási PIN kódot egy újra akarja változtatni? (Mellékállomási PIN [Személyi azonosítási szám] kód)	9 0	mellékállomási PIN kód (max. 10 számjegy) + ENTER/STORE + ugyanaz a mellékállomási PIN kód	Mellékállomási PIN kód beállítása
		tárolt mellékállomási PIN kód + új mellékállomási PIN kód (max. 10 számjegy) + ENTER/STORE + ugyanaz a mellékállomási PIN kód	A tárolt mellékállomási PIN kód megváltoztatása egy újra
Annak megakadályozása, hogy mások használják az Ön telefonját. (Mellékállomás lezárása)	9 1	mellékállomási PIN kód (max. 10 számjegy) + 0	<input type="checkbox"/> A lezárás megszüntetése
		mellékállomási PIN kód (max. 10 számjegy) + 1	<input type="checkbox"/> Lezárás
Annak megakadályozása, hogy mások betekintsenek az Ön saját telefonkönyvébe, hívásnaplójába és SVM naplójába, és lejátsszák az Ön üzenetfiókjában lévő hangüzeneteket. (Kijelző lezárása) <sup>*1</sup>	9 2	mellékállomási PIN kód (max. 10 számjegy) + 0	<input type="checkbox"/> A lezárás megszüntetése
		mellékállomási PIN kód (max. 10 számjegy) + 1	<input type="checkbox"/> Lezárás

Adat	Programozási bevitel	Választás és paraméter	
<p>Ön csak az egy gombnyomásos tárcsázást kívánja beállítani? (Egy gombnyomásos tárcsázás kijelölési módjának kiválasztása)</p>	<p># * </p>	<p>0</p>	<p><input type="checkbox"/> Nem – Normál (Bármelyik rugalmas fővonalgomb módosítható)</p>
		<p>1</p>	<p><input type="checkbox"/> Igen – Csak az egy gombnyomásos hívógombok módosíthatók. Módosításukhoz azonban nem kell beadni a szám előtt a „2” kódot.</p>

\*1: Hordozható készüléknél (PS) nem áll rendelkezésre.

\*2: A (25–36) CO gomb szám csak akkor áll rendelkezésre, ha telefonkészülékén telepítette a kiegészítő billentyűzet modult.

\*3: A KX-T7665 típusú készüléknél nem áll rendelkezésre.

\*4: A 3.1000 vagy későbbi szoftver verziónál ez a beállítás a külső és a belső hívásokra is vonatkozik (Ha rendszerprogramozással engedélyezve van). A korábbi verzióknál ez a beállítás csak a külső hívásokra vonatkozott.

\*5: Csak belső hívásoknál és egyes digitális rendszerkészüléknél áll rendelkezésre.



• **FIGYELMEZTETÉS:**

**A DTMF beválasztás (DISA) funkciónál a külső vonal – külső vonal hívás szolgáltatás használatakor fennáll az a veszély, hogy az Ön telefonvonalán jogtalan hívásokat kezdeményeznek.**

**Az ilyen hívások költségét az alközpont tulajdonosának/bérlőjének számlázzák ki. Az alközpont ilyen típusú, jogtalan használatának elkerülése érdekében nyomtatékosan felhívjuk a figyelmét, hogy tartsa be az alábbi pontokban foglaltakat:**

- a) Engedélyezze a DISA biztonsági üzemmódot (A trónk biztonsági üzemmódot vagy a teljes biztonsági üzemmódot).
  - b) Okvetlen tartsa titokban jelszavait (az ellenőrzött kód PIN kódját/mellékállomási PIN kódot).
  - c) Válasszon minél bonyolultabb és véletlenszerűbb PIN kódot, amit nehéz kitalálni.
  - d) Gyakran változtassa a PIN kódot.
- Miután beadta a program számát, megjelenik a program neve. A programozási képernyő a Navigátor gombbal (Fel vagy Le nyíl) változtatható meg.



- Ön a paramétert a szám beadása helyett a Navigátor gombbal (Fel vagy Le nyíl) is kiválaszthatja.

### Nevek és számok tárolása a mellékállomási (egyéni) gyorstárcsázáshoz

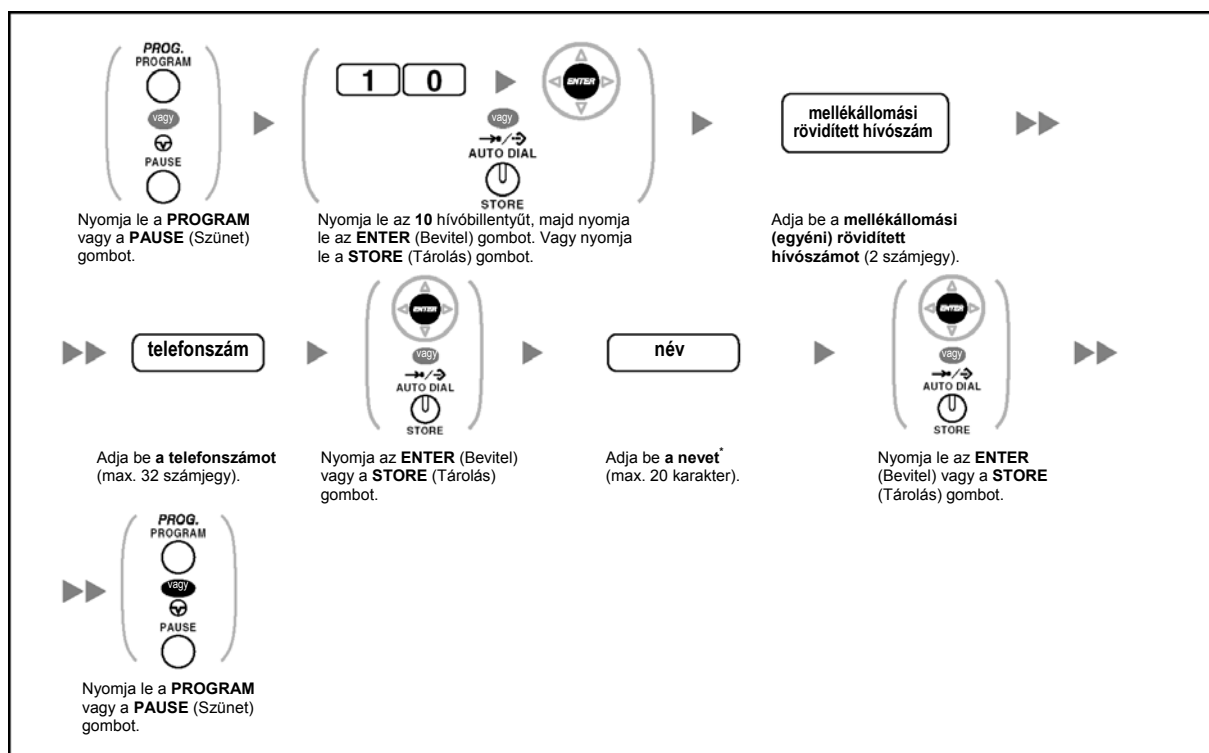

- \* A karakterek beadásához olvassa el a „Karakterek bevitele” pontot.
- A mellékállomásonként rendelkezésre álló rövidített hívószámok darabszáma (alapértelmezés: 10 szám, a „00”–„09” memóriarekeszben tárolva) maximálisan 100-ra növelhető.

### A mellékállomási (egyéni) gyorstár csázási nevek és számok szerkesztése

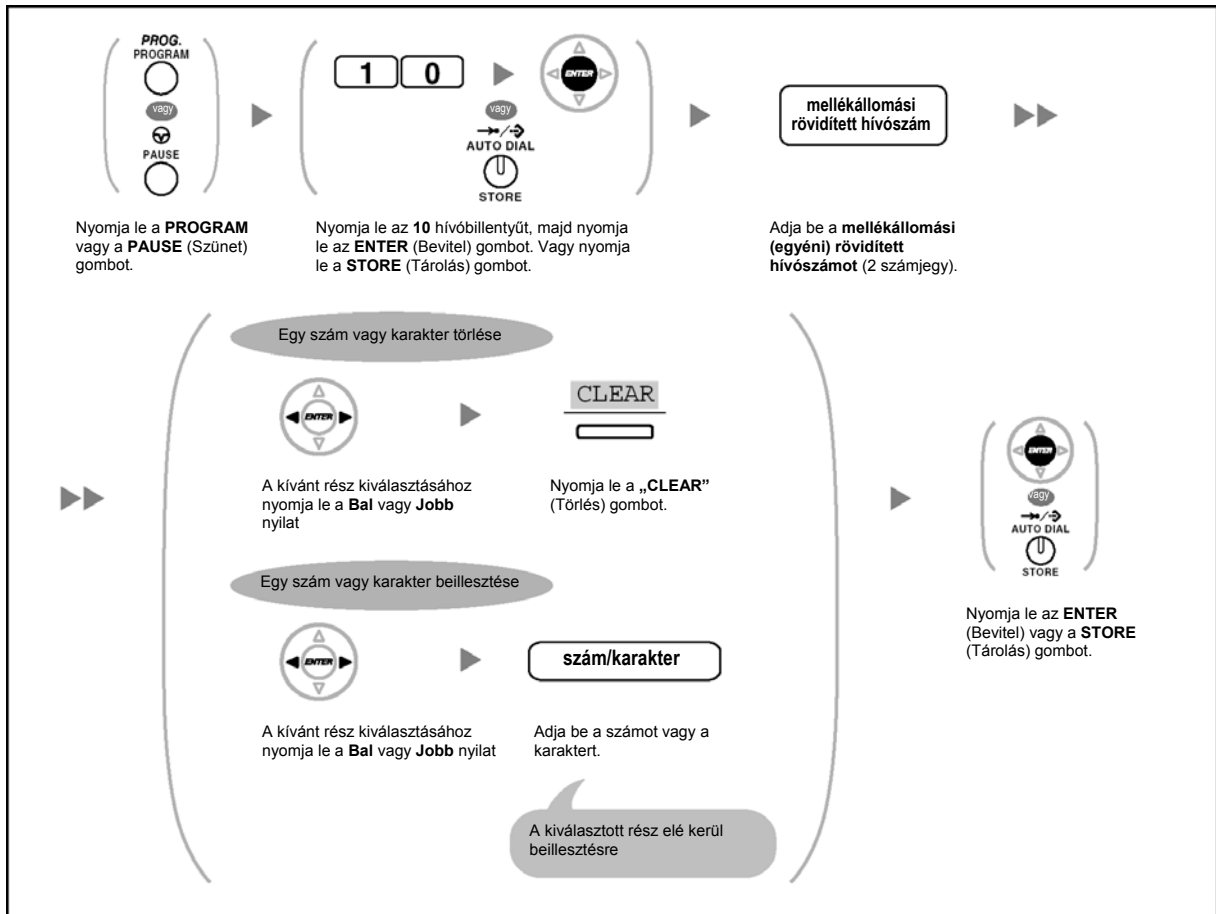

## ◆ A szolgáltatások törlése (A mellékállomási programozási adatok alaphelyzetbe állítása)

Ön az alábbi szolgáltatásokat törölheti illetve megváltoztathatja:

Szolgáltatások	Alapbeállítás
Kijelző átkapcsolás üzemmód	<b>Automatikus</b>
Előre beállított fél hívása a kézibeszélő felemelésével (Forró drót)	<b>Kikapcsolva</b>
Hívó vonal azonosságának korlátozása/tiltása [CLIR]	<b>Engedélyezve</b>
Hívó / Kapcsolt vonal azonosságának megjelenítése [CLIP/COLP]	<b>A hívó azonosítása az Ön mellékállomásához van kijelölve</b>
Elsőbbségi vonal kijelölése – kimenő	<b>Belső vonal</b>
Elsőbbségi vonal kijelölése – bejövő	<b>A legrégebben csengető fővonallal</b>
Hívásjelzés átkapcsolása – csengetéssel/beszédhanggal	<b>Csengetéssel hívásjelzés</b>
Párhuzamos telefon csatlakoztatás	<b>A párba kapcsolt, hagyományos, kéthuzalos telefonkészülék (SLT) csenget</b>
Kötelező automatikus hívásfogadás kiválasztása	<b>Letiltva</b>
Behallgatás hangpostafiókba érkező hívásba üzemmód beállítása	<b>Hangostelefon üzemmód – Kihangosítás</b>
LCS üzemmód beállítás [Hívásfogadás után]	<b>Felvétel leállítás</b>
Várakozó hívás jelzése automatikusan	<b>Engedélyezve</b>
Várakozó hívás jelzése manuálisan – Belső (Intercom) hívások	<b>Letiltva (Nincs hívás/Nincs hangjelzés)</b>
Várakozó hívás hangjelzés típusának kiválasztása	<b>1. típusú hangjelzés</b>
Üzenethagyási lehetőség	<b>Kikapcsolva</b>
Saját, személyes üzenet	<b>Törölve</b>
Hívásátirányítás [FWD]/ Hívásvédelem („Ne zavarj”) [DND] – Belső hívásokra / Külső hívásokra	<b>Kikapcsolva</b>
FWD N/A időzítő	<b>15 másodperc</b>
Hívásátvétel letiltása	<b>Engedélyezve</b>
Fejbeszélős üzemmód	<b>Fejbeszélő kikapcsolva</b>
Befigyelés letiltása	<b>Engedélyezve</b>
Személykeresés tiltása	<b>Engedélyezve</b>
Gombnyomás kísérelőhang beállítása	<b>Bekapcsolva</b>
Háttérzene [BGM]	<b>Kikapcsolva</b>
Adatvonal biztosítás	<b>Kikapcsolva</b>
Kapcsolt vonal azonosságának korlátozása / tiltása [COLR]	<b>Engedélyezve</b>
Bekapcsolódás / Kilépés (Log-in/Log-out)	<b>Bekapcsolódás</b>
Várakozó üzenet jelzése	<b>Kikapcsolva</b>
Időzített riasztó hívás (Ébresztés)	<b>Törölve</b>



## Beállítás

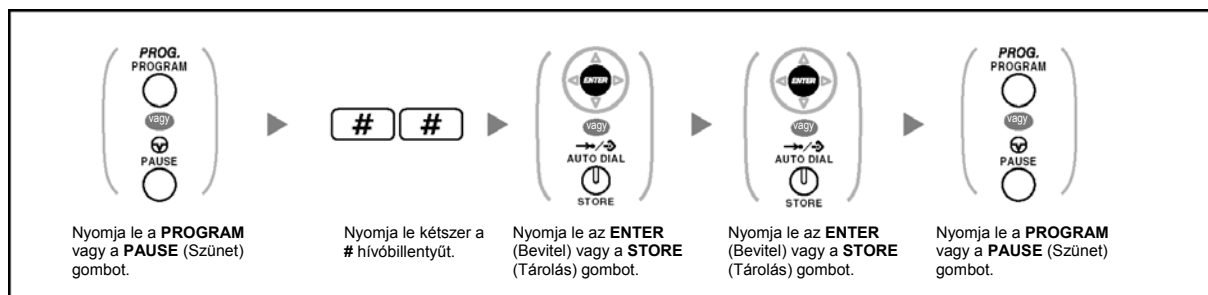

- Ha nem akarja, hogy ezzel a szolgáltatással a várakozó hívás jelzése, a hívásátirányítás/hívásvédelem illetve a forró drót is törlődjön, akkor forduljon a forgalmazóhoz.

### 3.1.3. A gombok egyéni beállításai

Ön a rendszerkészülékeken (PT), kezelői konzolokon (DSS), kiegészítő billentyűzet modulokon és hordozható készülékeken (PS) lévő, rugalmas CO gombokat, DSS (Közvetlen állomásválasztó) gombokat és a programozható szolgáltatás (PF) gombokat az alábbi szolgáltatásgombokká változtathatja. Például, ha telefonkészülékén több CO gomb található, mint amennyi fővonal rendelkezésre áll, akkor a nem használt fővonalgombokat (CO) egy gombnyomással (automatikus) tárcsázó gombokká változtathatja.



- Ha hordozható készüléket használ, és be kíván lépni a programozási üzemmódba, olvassa el a hordozható készülék „Kezelési útmutatóját”.

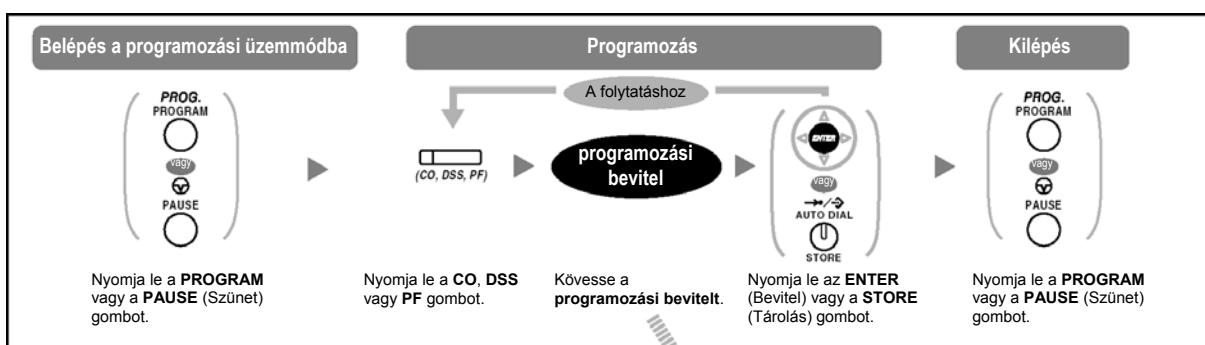

Gombok	Programozható gomb			Programozási bevitel
	CO	DSS	PF	
L-CO (Általános fővonal)	✓	✓		<b>[*]</b>
G-CO (Fővonalcsoport)	✓	✓		<b>[#]</b> + a külső vonalcsoport száma (2 számjegy)
S-CO (Egyedi fővonal)	✓	✓		<b>[0]</b> + a külső vonal száma (3 számjegy)
DSS (Közvetlen állomásválasztó)	✓	✓		<b>[1]</b> + mellékállomási hívószám
Egy gombnyomással (automatikus) tárcsázó <sup>*1</sup>	✓	✓	✓	<b>[2]</b> <sup>2</sup> + a kívánt szám (max. 32 számjegy)
Bejövő híváselosztási csoport (ICD csoport)	✓	✓		<b>[3]</b> <b>[0]</b> + a bejövő híváselosztási csoport mellékállomási száma (+ <b>[#]</b> + késleltetett csengetési idő [0–7]) <sup>*3</sup>
Message (Várakozó üzenet)	✓	✓		<b>[4]</b> <b>[0]</b>
Várakozó üzenet egy másik mellékállomáshoz	✓	✓		<b>[4]</b> <b>[0]</b> + mellékállomási hívószám/a bejövő híváselosztási csoport mellékállomási száma
FWD (Hívásátirányítás) /DND (Hívásvédelem) – mindkét hívástípusra	✓	✓		<b>[4]</b> <b>[1]</b>
FWD/DND – külső hívásokra	✓	✓		<b>[4]</b> <b>[2]</b>
FWD/DND – belső hívásokra	✓	✓		<b>[4]</b> <b>[3]</b>

### 3.1. Telefonjának egyéni beállításai (Mellékállomás programozása)

Gombok	Programozható gomb			Programozási bevitel
	CO	DSS	PF	
Group FWD (Átirányítási csoport) – mindkét hívástípusra	√	√		<b>4 4</b> + a bejövő híváselosztási csoport mellékállomási száma
Group FWD (Átirányítási csoport) – külső hívásokra	√	√		<b>4 5</b> + a bejövő híváselosztási csoport mellékállomási száma
Group FWD (Átirányítási csoport) – belső hívásokra	√	√		<b>4 6</b> + a bejövő híváselosztási csoport mellékállomási száma
Account (Díjközlés)	√	√		<b>4 8</b>
Conference (Konferencia)	√	√		<b>4 9</b>
Terminate (Befejezés)	√	√		<b>5 0</b>
EFA (Külső szolgáltatások elérése)	√	√		<b>5 1</b>
Call Charge Reference (Hívás tarifa referencia)	√	√		<b>5 2</b>
Call Park (Hívás várakoztatása)	√	√		<b>5 3</b> + a parkoló zóna száma (2 számjegy)
Call Park (Hívás várakoztatása) (Automatikus parkoló zóna)	√	√		<b>5 3 *</b>
Call Log (Hívás naplózás) <sup>4</sup>	√	√		<b>5 4</b>
Call Log for ICD Group Hívás naplózás ICD csoportra <sup>4</sup>	√	√		<b>5 4</b> + a bejövő híváselosztási csoport mellékállomási száma
Log-in/Log-out (Bekapcsolódás / Kilépés)	√	√		<b>5 5</b>
Log-in/Log-out (Bekapcsolódás / Kilépés egy adott csoportnál)	√	√		<b>5 5</b> + a bejövő híváselosztási csoport mellékállomási száma
Log-in/Log-out (Bekapcsolódás / Kilépés az összes csoportnál)	√	√		<b>5 5 *</b>
Hurry-up (Sürgős)	√	√		<b>5 6</b> + a bejövő híváselosztási csoport mellékállomási száma
Wrap-up (Tranzakció [Ügyviteli idő])	√	√		<b>5 7</b>
System Alarm (Rendszerriasztás) <sup>4</sup>	√	√		<b>5 8</b>
Time Service (Day/Night/Lunch/Break) (Időszolgálat [Nappali/Éjszakai/Ebédidő/Kávészünet])	√	√		<b>5 9</b> + 0/1/2/3 <sup>5</sup> (+ <b>#</b> ) + bérlő száma)

Gombok	Programozható gomb			Programozási bevitel
	CO	DSS	PF	
Answer (Hívásfogadás) <sup>*4</sup>	√	√		6 0
Release (Bontás) <sup>*4</sup>	√	√		6 1
Toll Restriction/Call Barring (Távhívás-korlátozás / Hívás tiltás)	√	√		6 2 + távhívás-korlátozási/hívás tiltási szint (1-7)
ISDN szolgáltatás <sup>*6</sup>	√	√		6 3 + a kívánt szám (max. 32 számjegy)
Hívó vonal azonosságának korlátozása/tiltása (CLIR)	√	√		6 4
Kapcsolt vonal azonosságának korlátozása/tiltása (COLR)	√	√		6 5
ISDN-Hold (ISDN-tartás)	√	√		6 6
Fejbeszélő <sup>*4*7</sup>	√	√		6 7
Time Service Switching Mode (Időszolgálat üzemmód átkapcsolás [Automatikus/ Manuális])	√	√		6 8 (+ bérlő száma)
Network Direct Station Selection (Hálózati közvetlen állomásválasztó [NDSS]) <sup>*8</sup>	√	√		6 9 + a másik alközpont mellékállomási hívószáma
CTI (Számítógép-telefon integráció)	√			7 0
Elsődleges hívószám (PDN) <sup>*9</sup>	√			7 1
Másodlagos hívószám (SDN) <sup>*9</sup>	√	√		7 2 + mellékállomási hívószám + # + késleltetett csengetési idő (0-7) <sup>*10</sup>
Check-in (Bejelentkezés) <sup>*4</sup>	√	√		8 0
Check-out (Kijelentkezés) <sup>*4</sup>	√	√		8 1
Two-way Record (Beszélgetés rögzítése) <sup>*11</sup>	√	√		9 0 + a hangposta lebegő mellékállomási hívószáma <sup>*12</sup>
Two-way Transfer (Beszélgetés felvétel átadása) <sup>*11</sup>	√	√		9 1 + a hangposta lebegő mellékállomási hívószáma <sup>*12</sup>
One-touch Two-way Transfer (Beszélgetés felvétel átadása egy gombnyomással) <sup>*11</sup>	√	√		9 1 + a hangposta lebegő mellékállomási hívószáma <sup>*12</sup> + # + mellékállomási hívószám/a bejövő híváselosztási csoport mellékállomási száma
LCS (Behallgatás hangpostafiókba érkező hívásba) <sup>*11</sup>	√	√		9 2
Voice Mail Transfer (Hangposta átadás) <sup>*11</sup>	√	√		9 4 + a hangposta lebegő mellékállomási hívószáma <sup>*12</sup>



- \*1 A „\*”, „#”, FLASH/RECALL, PAUSE, SECRET (INTERCOM) és TRANSFER hívóbillentyű illetve gomb is tárolható.

Ha Ön azt kívánja, hogy a tárolt szám ne jelenjen meg a kijelzőn, akkor a titokban tartandó számjegyek előtt és után is nyomja le a SECRET (INTERCOM) gombot.

Ha egy külső fél telefonszámát tárolja, akkor Önnek először tárolnia kell a külső vonal (fővonal) előválasztó kódját.

Ha Önnek be kell adnia a díjközlési kódot, akkor a megadott díjközlési kódot a fővonal előválasztó kódja előtt adhatja be.

<Példa>



- \*2 Egy programozható szolgáltatás (PF) gombnál a kívánt szám előtt nem kell beadni a „2” kódot.
- \*3 Alközpontjának beállításaitól függően esetleg be kell adnia a késleltetett csengetés idejét (0: Azonnali, 1: 1 csengetés, 2: 2 csengetés, 3: 3 csengetés, 4: 4 csengetés, 5: 5 csengetés, 6: 6 csengetés, 7: Nincs csengetés). Ebben az esetben automatikusan csatlakozhat egy új ICD csoporthoz, ha létrehozza az adott csoporthoz tartozó gombot.
- \*4 Ez a gomb hordozható készülékeknél (PS) nem áll rendelkezésre
- \*5 0: Nappali/Éjszakai/Ebédidő/Kávészünet, 1: Nappali/Éjszakai/Kávészünet, 2: Nappali/Éjszakai/Ebédidő/, 3: Nappali/Éjszakai
- \*6 Ennek a gombnak az elérhetősége az Ön telefontársasága által nyújtott ISDN szolgáltatástól függ. Olvassa el az „1.2.5. ISDN szolgáltatások elérése (Hozzáférés az ISDN szolgáltatásokhoz)” fejezetet.
- \*7 Ez a gomb a KX-T7665 típusú készüléknél nem áll rendelkezésre.
- \*8 Az alkalmazott hálózatkialakítási módtól vagy az alközpont beállításaitól függően a gomb esetleg nem áll rendelkezésre
- \*9 Ez a gomb csak a 3.1000 vagy későbbi MPR szoftver fájl verziójánál áll rendelkezésre.
- \*10 Minden egyes SDN gombhoz beállítható a késleltetett csengetés.
- \*11 Ez a gomb az integrált hangposta szolgáltatásokhoz használatos
- \*12 A hangposta alapértelmezett lebegő mellékállomási hívószáma: 500.
- Ha ki akar lépni az üzemmódból, azt a kézibeszélő felemelésével bármikor megteheti.



- Ön a paramétert a szám beadása helyett a Navigátor gombbal (Fel vagy Le nyíl) is kiválaszthatja.

**Az egyes CO (Fővonal), INTERCOM (Belső hívás) illetve ICD Group (Bejövő híváselosztási csoport), PDN (Elsődleges hívószám) vagy SDN (Másodlagos hívószám) gombok csengetésének megkülönböztetése (csak digitális rendszerkészülékeknél)**

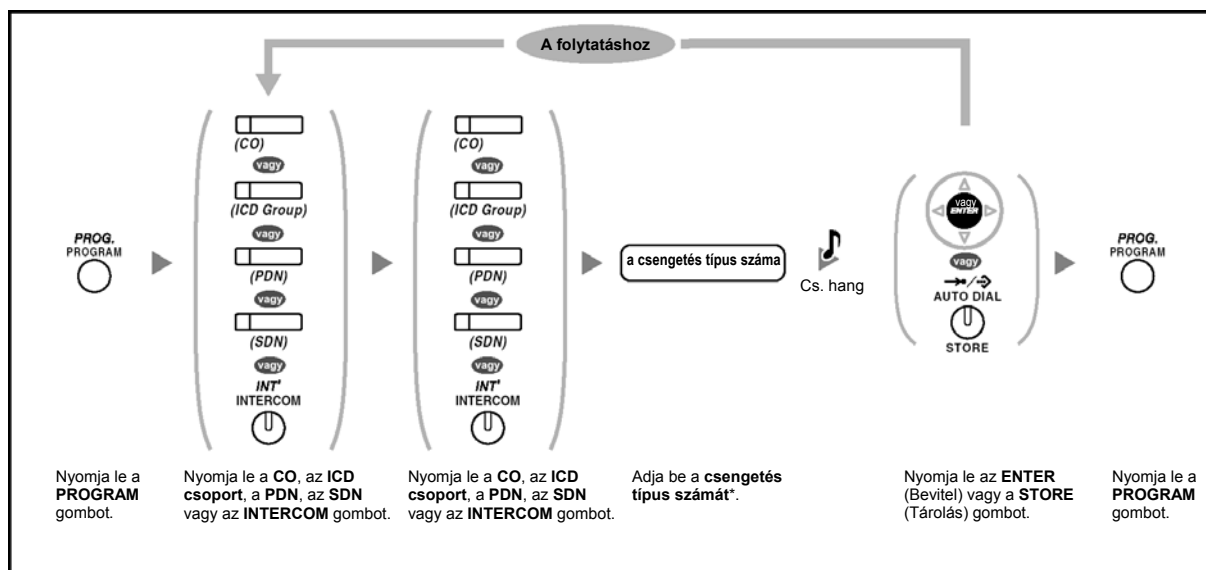

- \* A rendelkezésre álló csengetés típusok az Ön által használt telefonkészüléktől függően változnak:
  - KX-T7600 sorozat (kivéve a KX-T7665 típust): A „01–30” csengetés típus áll rendelkezésre.
  - A KX-T7665 telefonkészüléknél: Csak a „01–08” csengetés típus áll rendelkezésre. A „09-30” típusú csengetés is kiválasztható, de mindegyiknél a „01” típusút hallja.
  - A többi telefonkészüléknél: Csak a „01–08” csengetés típus áll rendelkezésre. A „09-30” típusú csengetés is kiválasztható, de mindegyiknél a „02” típusút hallja.
- Mellékállomásán az összes PDN gombhoz csak egyetlen csengőhang választható ki.

### A gomb adatok törlése

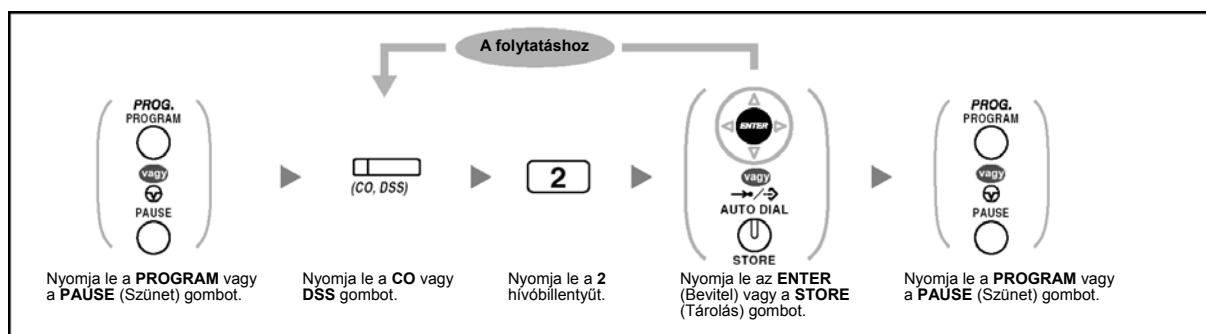

## 3.2. Rendszerfelelősi programozás

### 3.2.1. Programozási információ

A rendszerfelelős a következő adatokat tudja programozni:

- Hívásdíjak
- A többi mellékállomás vezérlése

#### A rendelkezésre álló mellékállomás

A rendszerfelelősként kijelölt mellékállomás

#### Szükséges telefonkészülék

Kijelzős (több mint két soros) Panasonic rendszerkészülék  
(Pl. KX-T7636)

#### Rendszerfelelősi jelszó

A programozási üzemmódba lépéshez szükség van a (max. 10 számjegyű) rendszerfelelősi jelszóra. (Alapértelmezés: 1234)

#### **FIGYELMEZTETÉS**

- Az alközpont előre beállított jelszóval rendelkezik. Biztonsági okból változtassa meg a jelszót, amikor először programozza az alközpontot.
- Nyomatékosan ajánljuk, hogy a jogosulatlan hozzáférések elleni maximális védelem érdekében 10 számjegyű illetve karakteres jelszót használjon. A jelszóban használható számokat és karaktereket lásd a „Karakterek bevitele” című résznél.
- Az alközpont jogosulatlan használatának elkerülése érdekében tartsa titokban a jelszót. Ha mások is megismerik a jelszót, az alközpontot jogtalan hívásokra használhatják.
- Változtassa gyakran a jelszót.

#### Feltételek

A programozó mellékállomásnak szabadnak kell lennie, a kézibeszélőnek a helyén kell lennie, az SP-PHONE/MONITOR gomb ne legyen megnyomva, és ne legyen hívása tartásban.



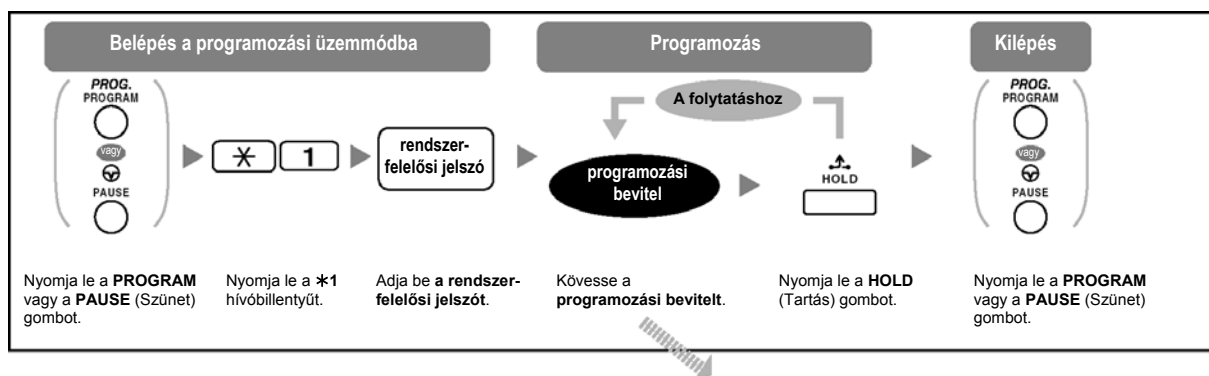

## 3.2.2. Rendszerfelelősi programozás

## ◆◆ A hívásdíjak megváltoztatása és mellékállomás vezérlése



Adat	Programozási bevitel
A rendszerfelelősi jelszó megváltoztatása.	0 0 +  + jelszó (max. 10 számjegy) +
A mellékállomási hívás díjak megtekintése.	0 1 +  + mellékállomási hívószám
A mellékállomási hívás díjak törlése.	0 1 +  + mellékállomási hívószám +  +
A mellékállomási hívás díjak költséghatárának beállítása.	0 2 +  + mellékállomási hívószám + díj* +
Az egyes ellenőrzött kódok díjainak megtekintése.	0 3 +  + ellenőrzött kód
Az egyes ellenőrzött kódok díjainak törlése.	0 3 +  + ellenőrzött kód +  +
Az egyes ellenőrzött kódok költséghatárának beállítása.	0 4 +  + ellenőrzött kód + díj* +
Az egyes külső vonalak díjainak megtekintése.	0 5 +  + külső vonal száma (3 számjegy)
Az egyes külső vonalcsoportok tarifájának kijelölése.	0 6 +  + külső vonalcsoport száma (2 számjegy) + díj* +
Az összes díj törlése.	0 7 +  +
A teljes hívásdíj kinyomtatása.	0 8 +  +
A többi mellékállomás lezárása/lezárásának megszüntetése. (Mellékállomás lezárása távvezérléssel)	9 0 +  + mellékállomási hívószám + 1 (a lezáráshoz)/ 0 (a lezárás megszüntetéséhez) +
Mellékállomások PIN kódjának és PIN kódjuk blokkolásának megszüntetése.	9 1 +  + mellékállomási hívószám +



Adat	Programozási bevitel
Ellenőrzött kódok PIN kódjának és PIN kódjuk blokkolásának törlése	9 2 +  + ellenőrzött kód + 
Az ellenőrzött PIN kódok beállítása	9 3 +  + ellenőrzött kód + PIN (max. 10 számjegy) + 



• **FIGYELMEZTETÉS:**

Amikor egy harmadik fél tudomására jut a rendszer (alközpont) személyi azonosítási száma (PIN) (a hiteles kód PIN vagy a mellékállomási PIN kód), akkor fennáll az a veszély, hogy az Ön telefonvonalán jogtalan telefonhívásokat kezdeményezhetnek.

Az ilyen hívások költségét az alközpont tulajdonosának/bérlőjének számlázzák ki. Nyomatékosan felhívjuk a figyelmét, hogy az alközpont ilyen jogtalan hívásoktól való védelme érdekében tartsa be az alábbi pontokban foglaltakat:

- a) Okvetlen tartsa titokban a PIN kódot.
- b) Minél hosszabb és komplikáltabb, nehezen kitalálható PIN kódot használjon.
- c) Gyakran változtassa a PIN kódot.

Feltétlenül olvassa el a „Fontos figyelmeztetés”-t a 7. oldalon.

- \* A tizedesvessző beviteléhez nyomja le a \* gombot.

## 3.3. Alközpontjának egyéni beállításai (Rendszerprogramozás)

### 3.3.1. Programozási információ

Ön alközpontját igényei szerint állíthatja be (testreszabhatja).  
[Rendszere már rendelkezik alapbeállításokkal (gyári beállításokkal)].

**A programozás az alábbiakban látható. (Program szám)**

- Dátum és időpont [000]
- Közös (alközponti) rövidített hívószámok és nevek [001]/[002]
- Mellékállomási hívószám és név [003]/[004]

#### A rendelkezésre álló mellékállomás

A mellékállomási kategória (jogosultság) segítségével engedélyezett mellékállomás

#### Szükséges telefonkészülék

Kijelzős (több mint két soros) Panasonic rendszerkészülék  
(Pl. KX-T7636)

#### Rendszer (alközponti) jelszó

A programozási üzemmódba lépéshez szükség van a (max. 10 számjegyű) rendszer (alközponti) jelszóra (Alapértelmezés: 1234)

#### **FIGYELMEZTETÉS**

- Az alközpont előre beállított jelszóval rendelkezik. Biztonsági okból változtassa meg a jelszót, amikor először programozza az alközpontot.
- Nyomatékosan ajánljuk, hogy a jogosulatlan hozzáférések elleni maximális védelem érdekében 10 számjegyű illetve karakteres jelszót használjon. A jelszóban használható számokat és karaktereket lásd a „Karakterek bevitele” című résznél.
- Az alközpont jogosulatlan használatának elkerülése érdekében tartsa titokban a jelszót. Ha mások is megismerik a jelszót, az alközpontot jogtalan hívásokra használhatják.
- Változtassa gyakran a jelszót.























#### Feltételek

A programozó mellékállomásnak szabadnak kell lennie, a kézibeszélőjének a helyén kell lennie, az SP-PHONE/MONITOR gomb ne legyen megnyomva, és ne legyen hívása tartásban.

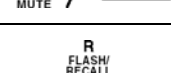
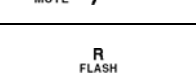
#### Lista

Programozás előtt döntse el, milyen beállításokat kíván végrehajtani, és írja le azokat. Ezek elősegítik a programozást és a későbbi hivatkozást. A forgalmazónak is vannak programozási táblázatai, amelyekben az összes rendszerprogramozás megtalálható. Ezekről a táblázatokról másolatot kérhet, hogy tájékozódjon a rendelkezésre álló szolgáltatásokról és feltételekről.

◆◆ **Az ikonok jelentése**

Fix gombok		Funkció
T7600/NT136	T7200/T7400/T7500*	
		PREVIOUS (PREV)
		NEXT
		➔
		➔
		STORE (ENTER)
	Nincs	Vissza az előző menübe (CANCEL)
		SHIFT
		PROGRAM
		END
		SELECT
		FLASH
		CLEAR
		SECRET

\*: Az oszlopban lévő gombok a KX-T7400 sorozat készülékein találhatóak.

## ◆◆ Az eljárás

Az alábbiakban az alaplépéseket mutatjuk be.

### 1. Belépés a programozási üzemmódba



### 2. Programozás

Ön beadhatja az egyes program számokat (3 számjegy).



- Ha ki akar lépni a programozási módból, azt a kézibeszélő felemelésével bármikor megteheti.

### 3. Kilépés az üzemmódból

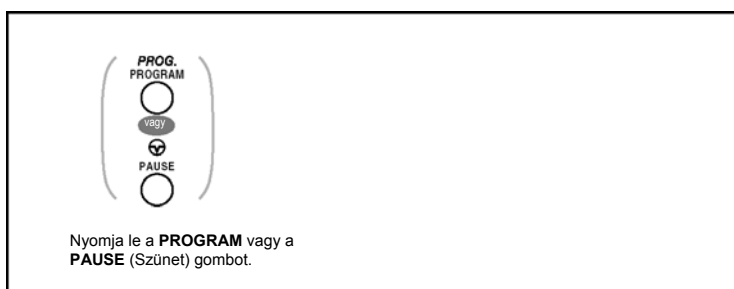

- Ha ki akar lépni a programozási módból, azt a kézibeszélő felemelésével bármikor megteheti.

### 3.3.2. Rendszerprogramozás

#### ◆◆ Dátum és időpont [000]

A rendszerkészüléken az aktuális dátum és idő látható, ha a kézibeszélő a helyén van és az SP-PHONE/MONITOR gomb nincs lenyomva.

##### [12 órás formátumban]

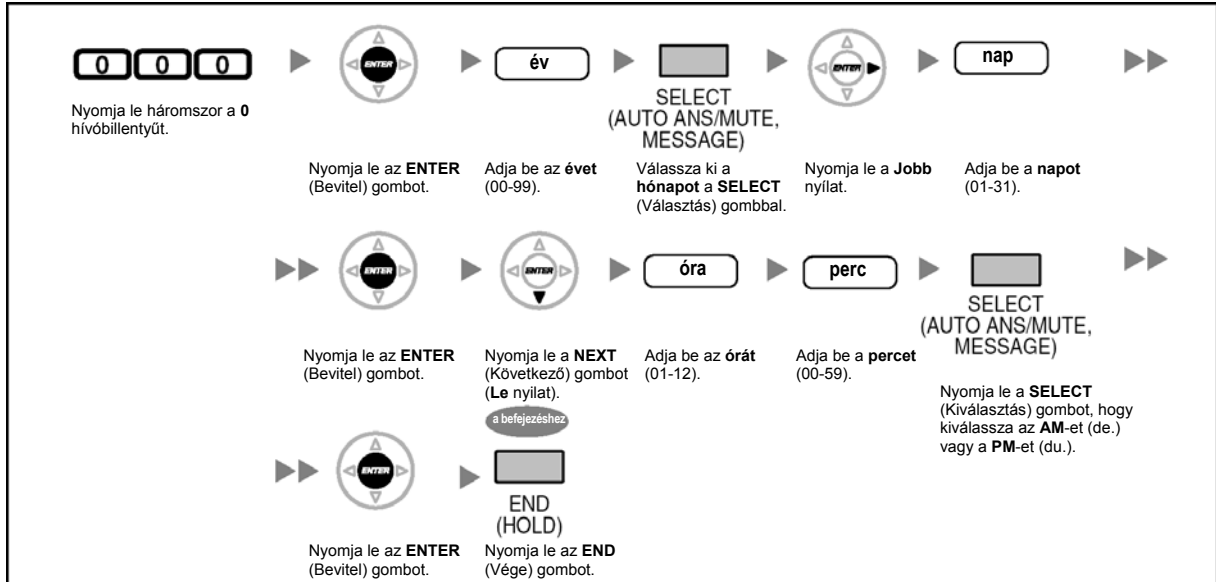

##### [24 órás formátumban]

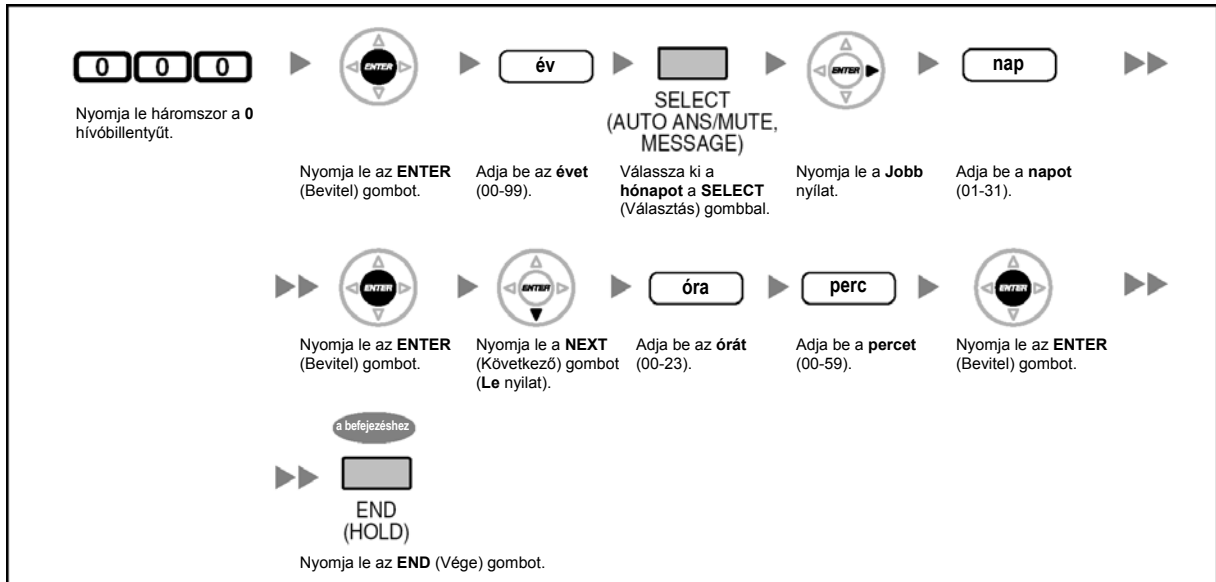



- **Miután a kívánt értékeket megváltoztatta**, lenyomhatja az ENTER (Bevitel) gombot. Nem kell végrehajtania a többi lépést.
- Az óra az ENTER (Bevitel) gomb lenyomása után azonnal indul.
- Nem léphet ki a beállításból, ha bármit is kitöltetlenül hagy.
- A bevittet a CLEAR (Törlés) gomb lenyomásával törölheti.
- **A beadott értékek ellenőrzése az adatok tárolása után:**
  - A STORE (Tárolás) gomb világít: piros fénnel.
  - Nyugtázó hang:  
Egy hangjelzés: Az Ön által bevitt adatot a rendszer elfogadta.  
Három hangjelzés: Az Ön által bevitt adatot a rendszer elutasította.

### ◆◆ Közös (alközponti) rövidített hívószámok [001]

Ön eltárolhatja a gyakran tárcsázott számok telefonszámait.

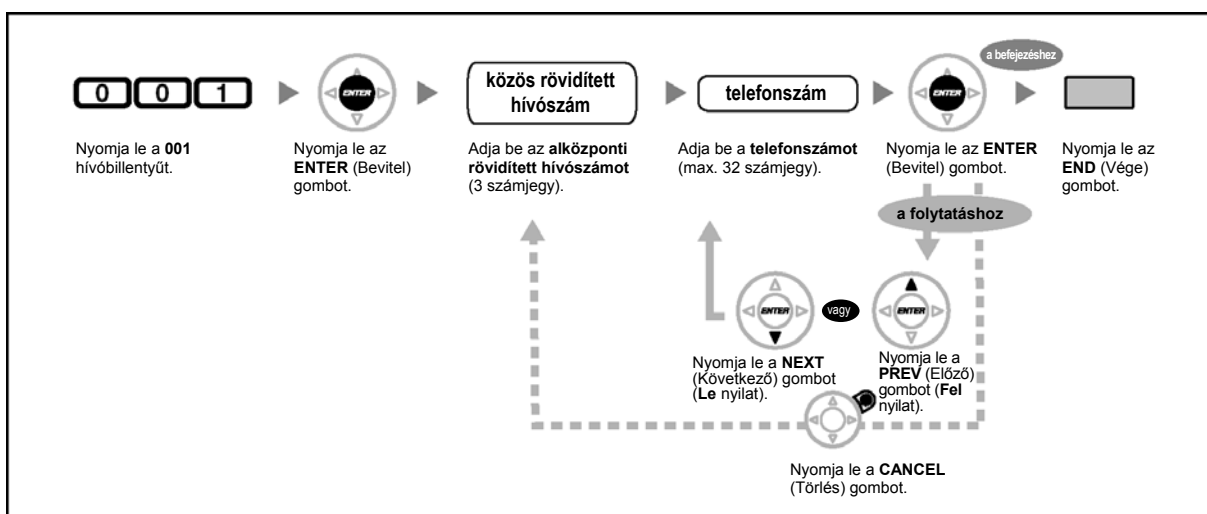

- Ha a kívánt szám több mint 32 számjegyű, akkor ossza fel a számot, és tárolja két vagy több rövidített hívószámon.
- A „\*”, „#”, FLASH/RECALL, PAUSE, SECRET (INTERCOM) hívóbillentyű illetve gomb is tárolható.

Ha Ön azt kívánja, hogy egy hívás kezdeményezésekor a tárolt szám ne jelenjen meg a kijelzőn, akkor a titokban tartandó számjegyek előtt és után is nyomja le a SECRET (INTERCOM) gombot.

Ha egy külső fél telefonszámát tárolja, akkor Önnek először tárolnia kell a külső vonal (fővonal) előválasztó kódját.

Ha Önnek be kell adnia a díjközlési kódot, akkor a megadott díjközlési kódot a fővonal előválasztó kódja előtt adhatja be.

<Példa>



### ◆◆ Közös (alközponti) rövidített hívószámok neve [002]

Ön eltárolhatja a közös (alközponti) rövidített hívószámokhoz tartozó neveket. Ezek a nevek jelennek meg amikor kijelző művelettel kezdeményez hívásokat. A karakterek beadásához olvassa el a „Karakterek bevitele” pontot.

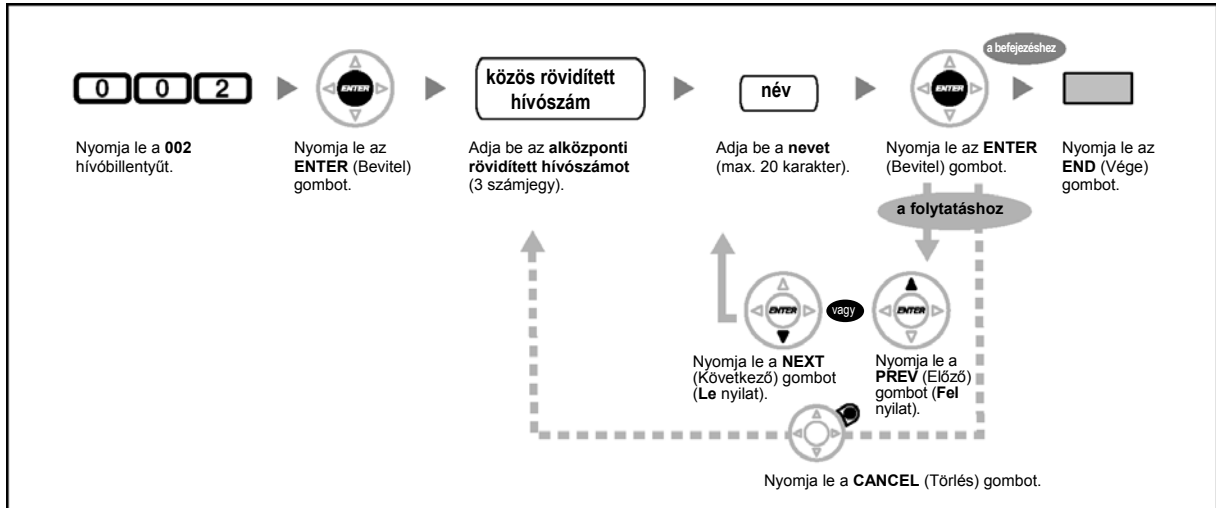

### ◆◆ Mellékállomási hívószám [003]

Ön minden egyes mellékállomáshoz kijelölhet egy mellékállomási számot.

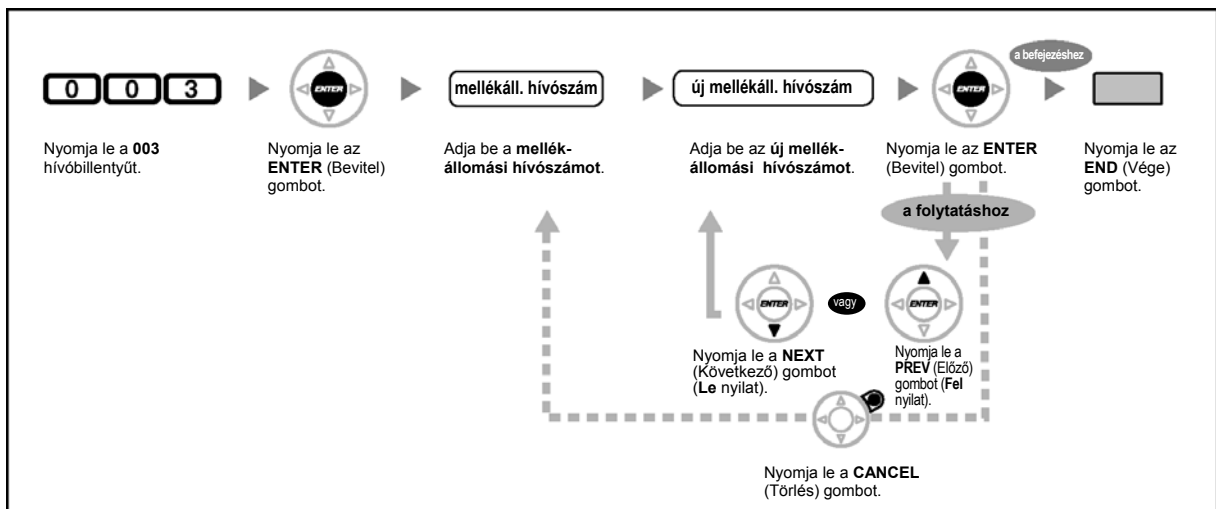

- Az első számjegy(ek)nek meg kell egyeznie (egyezniük) a rugalmas számkiosztásnál kijelölt számjeggyel (számjegyekkel).
- Ha kétszer adja be ugyanazt a számot, az érvénytelen.

## ◆◆ Mellékállomási név [004]

Ön minden egyes mellékállomáshoz eltárolhatja a hozzá tartozó felhasználó nevét. Ez akkor hasznos, amikor tudni akarja, hogy ki hívja Önt, vagy amikor belső hívást kezdeményez a telefonkönyvből. A karakterek beadásához olvassa el a „Karakterek bevitele” pontot.

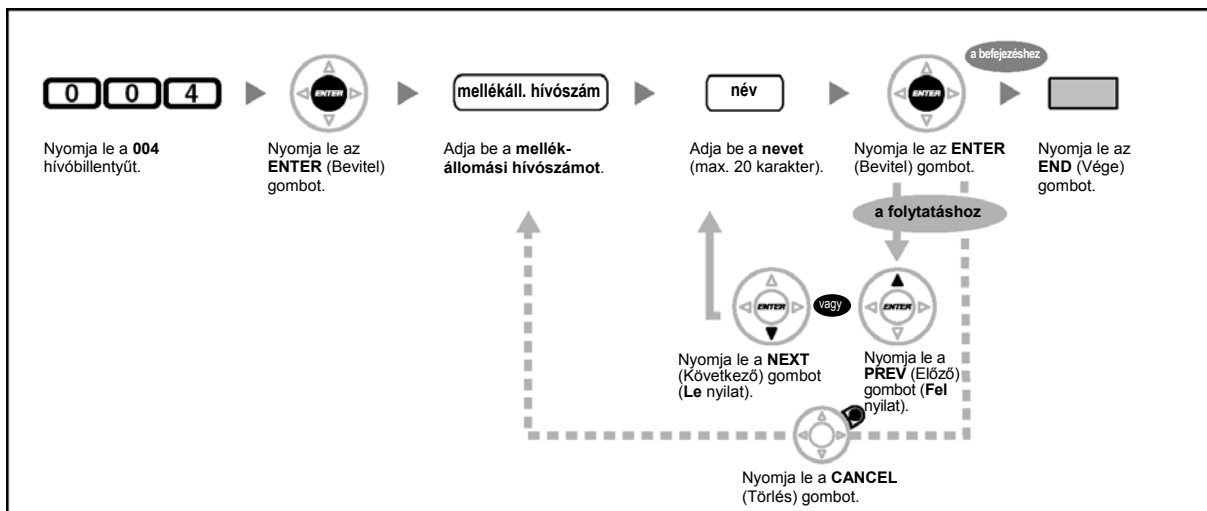



*Ez az oldal szándékosan maradt üresen.*

---

## **4. fejezet**

### **Függelék**

*Ez a fejezet tartalmazza a Hibakeresést, a Szolgáltatás hívószám táblázatát és a Hangok listáját. Mielőtt a forgalmazóhoz fordulna, olvassa el a Hibakeresés fejezetet.*

## 4.1. Hibakeresés

### 4.1.1. Hibakeresés

#### ◆◆ Hibakeresés

Probléma	Elhárítás
<b>A telefon nem működik megfelelően.</b>	<ul style="list-style-type: none"> <li>➔ Ellenőrizze a rendszerfelelőssel, hogy a beállításai megfelelőek-e.</li> <li>➔ Ha a probléma továbbra is fennáll, forduljon a forgalmazóhoz.</li> </ul>
<b>A telefon nem reagál, amikor megnyomja a gombokat.</b>	<ul style="list-style-type: none"> <li>• <b>A telefon le van zárva.</b> <ul style="list-style-type: none"> <li>➔ Szüntesse meg telefonjának lezárását. (☞ 1.6.4. Annak megakadályozása, hogy mások használják az Ön telefonját (Mellékállomás lezárása), 2.1.1. Mellékállomás vezérlése)</li> </ul> </li> <li>• <b>Telefonja kiegészítő berendezés ívpontra csatlakozik (XDP).</b> <ul style="list-style-type: none"> <li>➔ Rendszerprogramozás szükséges. Forduljon a forgalmazóhoz.</li> </ul> </li> </ul>
<b>Bizonyos szolgáltatások nem működnek.</b>	<ul style="list-style-type: none"> <li>• <b>A rendszerfelelős esetleg letiltott bizonyos szolgáltatásokat.</b> <ul style="list-style-type: none"> <li>➔ Forduljon a rendszerfelelőshöz.</li> </ul> </li> <li>• <b>Megváltoztak a szolgáltatás hívószámjai.</b> <ul style="list-style-type: none"> <li>➔ Ellenőrizze mire változtak, és próbálja meg újra.</li> </ul> </li> </ul>
<b>Még ha követi is az útmutató utasításait, akkor sem működik egyik szolgáltatás sem, amikor rendszerkészüléket használ.</b>	<ul style="list-style-type: none"> <li>• <b>A belső vonal nem foglaldott le.</b> A kézibeszélő felemelésekor illetve az SP-PHONE/MONITOR gomb lenyomásakor a lefoglalt vonal egyéni beállítás miatt megváltozott. (☞ 3.1.2. A programozási üzemmód beállításai) <ul style="list-style-type: none"> <li>➔ A felhasználói kézikönyvben a kézibeszélő felemelése, illetve az SP-PHONE/MONITOR gomb lenyomása egy belső vonal lefoglalását jelenti.</li> </ul> <p>Ha ezt a beállítást megváltoztatták, akkor a kézibeszélő felemelése illetve az SP-PHONE/MONITOR gomb lenyomása után nyomja le az INTERCOM vagy a PDN gombot, és kövesse az utasításokat.</p> </li> </ul>
<b>A párhuzamosan kapcsolt, hagyományos, kéthuzalos telefonkészülékek nem csengetnek.</b>	<ul style="list-style-type: none"> <li>• <b>Lehet, hogy a „Nem csenget” beállítás van kiválasztva.</b> <ul style="list-style-type: none"> <li>➔ Változtassa a beállítást csengetésre. (☞ 1.8.11. A párhuzamosan csatlakoztatott telefonkészülék csengetésének beállítása (Párhuzamos telefon csatlakoztatás))</li> </ul> </li> </ul>
<b>A telefon nem működik, amikor az egyéni beállításokat vagy az egyéb beállításokat használja. (Egy gombnyomásos tárcsázás, hívásátírányítás célállomása stb.)</b>	<ul style="list-style-type: none"> <li>• <b>Megváltoztatták a mellékállomás vonalát.</b> Nem törölte az előző telefonkészülékről használt beállításokat. <ul style="list-style-type: none"> <li>➔ Törölje a beállításokat, majd programozza be újra a kívánt beállításokat. (☞ 1.8.13. A szolgáltatások beállításainak törlése mellékállomásán (Mellékállomási beállítások törlése), 3.1.1. Telefonjának egyéni beállításai (Mellékállomás programozása), 3.1.3. A gombok egyéni beállításai)</li> </ul> </li> </ul>

Probléma	Elhárítás
Rendszertárszülékén nincs funkció gomb.	<ul style="list-style-type: none"> <li>• <b>Vannak olyan típusok, amelyeken nincs funkció gomb.</b> <ul style="list-style-type: none"> <li>➔ Egy rugalmas gombot változtasson a kívánt gombbá. (☞ 3.1.3. A gombok egyéni beállításai)</li> <li>➔ A funkció gomb lenyomása helyett adja be az adott szolgáltatás hívószámát. (☞ 1.1.1. Mielőtt a telefonokat üzemeltetné)</li> </ul> </li> </ul>
Tájékoztató hangot hall vagy a kijelzőn a „Restricted” (Korlátozva) üzenet jelenik meg.	<ul style="list-style-type: none"> <li>• <b>A telefon le van zárva.</b> <ul style="list-style-type: none"> <li>➔ Szüntesse meg a telefon lezárását (☞ 1.6.4. Annak megakadályozása, hogy mások használják az Ön telefonját (Mellékállomás lezárása), 2.1.1. Mellékállomás vezérlése)</li> </ul> </li> <li>• <b>Aktiválták a távhívás-korlátozást.</b> <ul style="list-style-type: none"> <li>➔ Forduljon a rendszerfelelőshöz vagy a forgalmazóhoz.</li> </ul> </li> <li>• <b>Díjkielzési kód beadására van szükség.</b> (☞ 1.2.7. Hívás korlátozások nélkül, az 1.2.1. Alapvető hívásfajták fejezetben a „Díjkielzési kód használata (Díjkielzési kód bevitel)”)</li> </ul>
Nem tud fővonalai hívást kezdeményezni az automatikus hívógombbal, sem gyorstárszülékkel.	<ul style="list-style-type: none"> <li>• <b>Nem tárolta el a fővonal előválasztó kódját.</b> <ul style="list-style-type: none"> <li>➔ A fővonalai hívásokhoz előválasztó kód szükséges. (☞ 1.2.1. Alapvető hívásfajták, 3.1.3. A gombok egyéni beállításai)</li> </ul> </li> </ul>
Nem emlékszik a szolgáltatások hívószámaira.	<ul style="list-style-type: none"> <li>• ➔ Ha a szolgáltatás hívószámokat megváltoztatta az alapértelmezett értékekről, írja be az új szolgáltatás hívószámokat a „4.2.1. Szolgáltatás hívószámok táblázata” részben található táblázatba.</li> <li>• ➔ Kérje meg a forgalmazót, hogy változtassa meg a szolgáltatások hívószámait az Ön számára könnyebben használhatókra.</li> </ul>
Amikor egy külső (fővonal) féllel beszél, a vonal elbomlik.	<ul style="list-style-type: none"> <li>• <b>Lejárt az időkorlát.</b> (☞ 1.4.1. Hívás átadása (Hívásátadás), 1.4.5. Több résztvevős beszélgetés) <ul style="list-style-type: none"> <li>➔ Ha szükséges, forduljon a forgalmazóhoz, hogy növelje meg az időkorlátot.</li> </ul> </li> </ul>
Nem működik az újratárszülék.	<ul style="list-style-type: none"> <li>• <b>A tárolt szám 32 számjegynél hosszabb, vagy mellékállomási hívószám.</b> (☞ 1.2.3. Ismételt hívás (újratárszülék))</li> </ul>
A személyi számítógép és telefax kommunikáció sikertelen.	<ul style="list-style-type: none"> <li>• <b>A kommunikációt esetleg megszakította egy jelzőhang.</b> (☞ 1.8.9. Vonalának védelme a jelzőhangoktól (Adatvonal biztosítás))</li> </ul>
Nem akarja, hogy telefonszáma megjelenjen a hívó illetve a hívott telefonkészülékének kijelzőjén.	<ul style="list-style-type: none"> <li>• (☞ 1.8.5. Az Ön telefonszáma megjelenítésének letiltása a hívó fél telefonjának kijelzőjén (Kapcsolt vonal azonosságának korlátozása / tiltása [COLR]), 1.8.6. Az Ön telefonszáma megjelenítésének letiltása a hívott fél telefonjának kijelzőjén (Hívó vonal azonosságának korlátozása / tiltása [CLIR]))</li> </ul>
Azt kívánja, hogy telefonszáma megjelenjen a hívó illetve a hívott telefonkészülékének kijelzőjén.	<ul style="list-style-type: none"> <li>• (☞ 1.8.4. Az Ön telefonszámának megjelenítése a hívott fél és a hívó fél telefonjának kijelzőjén (hívó/kapcsolt vonal azonosságának megjelenítése [CLIP/COLP]))</li> </ul>

Probléma	Elhárítás
Nem tud várakozó hívás hangjelzést küldeni a hívott mellékállomásnak.	<ul style="list-style-type: none"> <li>• <b>A másik fél nem állította be a várakozó hívás jelzése szolgáltatást.</b> (☞ Várakozó hívás jelzés küldése/kopogtatás [BSS], 1.4.4. Jelentkezés várakozó hívásra, 1.8.3. Várakozó hívás jelzés vétele (Várakozó hívás jelzése / Érkező hívás bejelentése felemelt kézibeszélő mellett [OHCA] / „Kezelői” OHCA))</li> <li>• <b>A másik fél beállította az adatvonal biztosítást.</b> (☞ 1.8.9. Vonalának védelme a jelzőhangoktól (Adatvonal biztosítás))</li> </ul>
Elfelejtette a jelszót.	<ul style="list-style-type: none"> <li>• Kérje meg a rendszerfelelőst, hogy segítsen Önnek. (☞ 2.1.1. Mellékállomás vezérlése)</li> </ul>
A háttérzene hirtelen beindul.	<ul style="list-style-type: none"> <li>• ➔ Kapcsolja ki a zenét. (☞ 1.8.8. A háttérzene bekapcsolása (BGM), 2.1.4. Külső háttérzene bekapcsolása (Háttérzene [BGM] – külső))</li> </ul>
Nem akarja, hogy a memóriában tárolt szám megjelenjen a kijelzőn.	<ul style="list-style-type: none"> <li>• ➔ Titkosítsa a számot. (☞ Nevek és számok tárolása, 3.1.3. A gombok egyéni beállításai)</li> </ul>
Ellenőrizni kívánja saját mellékállomási hívószámát.	<ul style="list-style-type: none"> <li>• (☞ Saját mellékállomási hívószáma az „1.1.1. Mielőtt a telefonokat üzemeltetné” fejezetben)</li> </ul>
A dátum és az idő kijelzés nem pontos.	<ul style="list-style-type: none"> <li>• <b>Állítsa be rendszerprogramozással a dátumot és a pontos időt.</b> (☞ Dátum és időpont [000] a „3.3.2. Rendszerprogramozás” fejezetben)</li> </ul>
A kijelzés nem jól látható.	<ul style="list-style-type: none"> <li>• ➔ Állítsa át a kijelző kontrasztjának szintjét. (☞ 3.1.2. A programozási üzemmód beállításai)</li> </ul>
Meg kívánja különböztetni a hangokat.	<ul style="list-style-type: none"> <li>• (☞ Az egyes CO (fővonal) INTERCOM, ICD csoport, PDN illetve SDN gombok csengetésének megkülönböztetése (csak digitális rendszerkészülékeknél), 3.1.3. A gombok egyéni beállításai)</li> </ul>
Világít a MESSAGE (Üzenet) gomb kijelzője.	<ul style="list-style-type: none"> <li>• <b>Egy másik mellékállomás várakozó üzenet kijelzést hagyott Önnek, miközben Ön telefonált vagy nem volt a helyén.</b></li> </ul>
Nem működik a mellékállomásán lévő SDN gomb.	<ul style="list-style-type: none"> <li>• <b>Nincs kijelölve PDN gomb az Ön SDN gombjához tartozó mellékállomáson.</b> ➔ Hozzon létre egy PDN gombot a kívánt mellékállomáson. (☞ 3.1.3. A gombok egyéni beállításai)</li> </ul>

## 4.2. Szolgáltatás hívószámok táblázata

### 4.2.1. Szolgáltatás hívószámok táblázata

Az alábbiakban felsorolt számok alapbeállítások. A rendszerben rugalmas szolgáltatás hívószámok és fix szolgáltatás hívószámok találhatóak. Ha megváltoztatja a rugalmas hívószámokat, akkor az újonnan kiosztott számokat írja be a listába (új), hogy később is megtalálja azokat.

Szolgáltatás (Amikor tárcsázási hangot hall)	Alapbeállítás (új)	További számjegyek/gombok
1.2.1. Alapvető hívásfajták		
Kezelő felé (Kezelő hívása)	9/0 ( )	
Egy szabad fővonal automatikus kiválasztása (Automatikus fővonal elérés)	0/9 ( )	külső telefonszám
Egy adott fővonalcsoport szabad fővonalának automatikus kiválasztása (Fővonalcsoporti vonal elérése)	8 ( )	fővonalcsoport szám (2 számjegy) + külső telefonszám
Híváskezdeményezés a zártcélú (magán) hálózatba (társközponti vonal elérése)	7 ( )	magánhálózati telefonszám
Díjkezelési kód használata (Díjkezelési kód bevitele)	*49 ( )	díjkezelési kód + # + külső telefonszám
1.2.2. Tárcsázás egyszerű módon		
Mellékállomása memóriájában tárolt számok segítségével (Gyorstárcsázás egyéni rövidített hívószámokkal)		
– Tárolás	*30 ( )	egyéni rövidített hívószám (2 számjegy) + telefonszám + #
– Tárcsázás	** ( )	* + egyéni rövidített hívószám (2 számjegy)
Az alközpontban tárolt számok segítségével [Gyorstárcsázás alközponti (közös) rövidített hívószámokkal]		
– Tárcsázás	** ( )	közös rövidített hívószám (3 számjegy)
Előre beállított fél hívása a kézibeszélő felemelésével vagy az SP-PHONE/MONITOR gomb lenyomásával (Forró drót)	*740 ( )	
– Tárolás		2 + telefonszám + #
– Beállítás		1
– Törlés		0
1.2.3. Ismételt hívás (újratárcsázás)		
Az Ön által utoljára tárcsázott szám újrAhívása (Az utolsó szám újratárcsázása)	# ( )	

4.2. Szolgáltatás hívószámok táblázata

Szolgáltatás (Amikor tárcsázási hangot hall)	Alapbeállítás (új)	További számjegyek/gombok
<p>1.2.4. Amikor a hívott vonal foglalt vagy nem jelentkezik</p> <p>A visszacsengetés törlése (Az Automatikus visszahívás – várakozás foglalt vonalra törlése)/Törlés (A CCBS törlése)</p> <p>Várakozó üzenet jelzésének beállítása/A jelzést hagyó hívó visszahívása (Üzenethagyás – Várakozó üzenet jelzése)</p> <p>A hívónál</p> <ul style="list-style-type: none"> <li>– Üzenethagyás/Törlés</li> </ul> <p>A hívott mellékállomásnál</p> <ul style="list-style-type: none"> <li>– Visszahívás</li> <li>– Törlés</li> </ul>	<p style="text-align: center;">*46 (            )</p> <p style="text-align: center;">*70 (            )</p>	<p>1/0 + mellékállomási hívószám</p> <p>2</p> <p>0 + a saját mellékállomási szám</p>
<p>1.2.7. Hívás korlátozás nélkül</p> <p>Saját hívási jogainak (kategóriájának) használata egy másik mellékállomáson (Átvitt jogosultság)</p> <p>Hívás ellenőrzött kóddal (Ellenőrzött kód bevitel)</p>	<p style="text-align: center;">*47 (            )</p>	<p>mellékállomási hívószám + mellékállomási PIN + telefonszám</p> <p>* + ellenőrzött kód + ellenőrzött PIN kód + telefonszám</p>
<p>1.2.8. A hívott fél közvetlen elérése bejövő fővonalai hívásnál (DISA – DTMF beválasztás)</p> <p>Hívás DTMF beválasztással</p> <ul style="list-style-type: none"> <li>– Mellékállomás hívása (csak teljes biztonsági üzemmódban)</li> <li>– Külső fél hívása (trónk biztonsági üzemmódban / csak teljes biztonsági üzemmódban)</li> </ul>		<p>az Ön mellékállomási száma /(* + ellenőrzött kód) + mellékállomási PIN kód/ellenőrzött PIN kód + mellékállomási hívószám</p> <p>az Ön mellékállomási száma /(* + ellenőrzött kód) + mellékállomási PIN kód + a külső fél telefonszáma</p>
<p>1.2.9. Telefonjának beállítása egy másik mellékállomásról vagy a DTMF beválasztás (DISA) segítségével (Beállítás távvezérléssel)</p> <ul style="list-style-type: none"> <li>– Egy másik mellékállomásról</li> <li>– A DTMF beválasztás segítségével</li> </ul>		<p>az Ön mellékállomási hívószáma + mellékállomási PIN kód + szolgáltatás hívószám</p>

Szolgáltatás (Amikor tárcsázási hangot hall)	Alapbeállítás (új)	További számjegyek/gombok
<p>1.3.3. Egy másik mellékállomást csengető hívás átvétele (Hívásátvétel)</p> <p>Egy hívás fogadása egy másik telefonról (Hívásátvétel)</p> <ul style="list-style-type: none"> <li>– Hívásátvételi csoport</li> <li>– Irányított hívásátvétel</li> </ul> <p>Az Ön hívása átvételének megtiltása a többi mellékállomás számára (Hívásátvétel letiltása)</p> <ul style="list-style-type: none"> <li>– Letiltás</li> <li>– Engedélyezés</li> </ul>	<p>*40 ( )</p> <p>*41 ( )</p> <p>*720 ( )</p>	<p>csoport szám (2 számjegy)</p> <p>mellékállomási hívószám</p> <p>1 0</p>
<p>1.3.4. Külső hangszórón jelentkező hívás fogadása (Fővonalis hívás fogadása bármelyik mellékállomásról [TAFAS])</p> <ul style="list-style-type: none"> <li>– Hívások külső hangszórón keresztül</li> </ul>	<p>*42 ( )</p>	<p>KX-TDA100/KX-TDA200/ KX-TDA600: a hangszóró száma (1 számjegy) KX-TDA30: 1</p>
<p>1.3.6. A rosszakaratú hívók azonosítása (Rosszakaratú hívás azonosítás [MCID])</p>	<p>*7*3 ( )</p>	
<p>1.4.1. Hívás átadása</p> <p>Hívás átadása ISDN szolgáltatás használatával (Hívásátadás [CT] – ISDN segítségével)</p>	<p>*62 ( )</p>	<p>telefonszám</p>
<p>1.4.2. Hívás tartásba tétele</p> <p>Tartás (Hívás tartás)/Egy hívás kivétele (Hívás kivétele tartásból)</p> <p>Hívás kivétele tartásból</p> <ul style="list-style-type: none"> <li>– A tartásban lévő fővonal számával meghatározva</li> <li>– A tartásba tevő mellékállomás hívószámával meghatározva</li> </ul> <p>Hívás tartása egy rendszer-parkoló-zónában (Hívás várakoztatása)</p> <ul style="list-style-type: none"> <li>– Beállítás</li> <li>– Hívás kivétele várakoztatásból</li> </ul>	<p>*50 ( )</p> <p>*53 ( )</p> <p>*51 ( )</p> <p>*52 ( )</p>	<p>a tartásban lévő fővonalis száma (3 számjegy)</p> <p>a tartásba tevő mellékállomás hívószáma</p> <p>a parkoló-zóna száma (2 számjegy)/*</p> <p>a tárolt parkoló zóna száma (2 számjegy)</p>



#### 4.2. Szolgáltatás hívószámok táblázata

Szolgáltatás (Amikor tárcsázási hangot hall)	Alapbeállítás (új)	További számjegyek/gombok
1.4.4. Jelentkezés várakozó hívásra Jelentkezés alközponton belüli várakozó hívásra	*50 ( )	
Jelentkezés a főközpontból érkező, várakozó hívás jelzésre	*60 ( )	
1.4.5. Több résztvevős beszélgetés Harmadik fél bevonása egy, az ISDN szolgáltatás használatával folytatott beszélgetés közben (Három résztvevős konferencia [3PTY] – ISDN segítségével)	*62 ( )	telefonszám + TRANSFER (Átadás) gomb + 3
1.6.1. Hívások átirányítása Hívásainak átirányítása (Hívásátirányítás [FWD])/		
1.8.2. A bejövő hívások elutasítása (Hívásvédelem/ „Ne zavarj” [DND])		
– Mindkét hívástípusra	*710 ( )	0 (Törlés)/
– Külső hívásokra	*711 ( )	1 (Ne zavarj [DND])/
– Belső hívásokra	*712 ( )	2 (Feltétel nélkül) + telefonszám + #/ 3 (Foglalt feltétellel) + telefonszám + #/ 4 (Nem jelentkezik feltétellel) + telefonszám + #/ 5 (Foglalt/nem jelentkezik feltétellel) + telefonszám + #/ 7 („Follow Me”) + az Ön mellékállomási hívószáma/ 8 („Follow Me” törlés) + az Ön mellékállomási hívószáma
– A „Nem jelentkezik” és „Foglalt/Nem jelentkezik” időzítés beállítása	*713 ( )	00-99 (másodperc)
Beállítás/Törlés (Hívásátirányítás [FWD] saját, bejövő híváselosztási csoportjáról)		
– Mindkét hívástípusra	*714 ( )	1 (Beállítás) + ICD csoport mellékállomási száma + #/ 0 (Törlés) + ICD csoport mellékállomási száma
– Külső hívásokra	*715 ( )	
– Belső hívásokra	*716 ( )	

Szolgáltatás (Amikor tárcsázási hangot hall)	Alapbeállítás (új)	További számjegyek/gombok
Hívásainak átirányítása ISDN szolgáltatás használatával (Hívásátirányítás [CF] – ISDN segítségével) <ul style="list-style-type: none"> <li>– Beállítás</li> <li>– Törlés</li> <li>– Ellenőrzés</li> </ul>	*7*5 ( )	külső vonal száma + # + többszörös előfizetői hívószám + # + 2 (Feltétel nélkül)/3 (Foglalt feltétellel)/ 4 (Nem jelentkezik feltétellel) + telefonszám + # külső vonal száma + # + többszörös előfizetői hívószám + # + 0 külső vonal száma + # + többszörös előfizetői hívószám + # + 1
1.6.2. Hangüzenetek használata (Beépített egyszerűsített hangüzenet [SVM]) (csak a KX–TDA30 típusnál) Normál üdvözlő üzenet felvétele <ul style="list-style-type: none"> <li>– Felvétel</li> <li>– Lejátszás</li> <li>– Törlés</li> </ul> Üdvözlő üzenet felvétele az egyes időszakos üzemmódokhoz <ul style="list-style-type: none"> <li>– Felvétel</li> <li>– Lejátszás</li> <li>– Törlés</li> </ul> Hangüzenet hagyása közvetlenül egy másik mellékállomás üzenetfiókjában A hívók által hagyott hangüzenetek meghallgatása Hívásainak továbbírányítása az Ön üzenetfiókjába <ul style="list-style-type: none"> <li>– Mindkét hívástípus</li> <li>– Fővonalis hívások</li> <li>– Belső hívások</li> </ul>	*38 ( )           *710 ( )  *711 ( )  *712 ( )	1 2 0   8 + 0 (Nappali)/1 (Éjszakai)/2 (Ebédidő)/3 (Kávészünet) + 1 8 + 0 (Nappali)/1 (Éjszakai)/2 (Ebédidő)/3 (Kávészünet) + 2 8 + 0 (Nappali)/1 (Éjszakai)/2 (Ebédidő)/3 (Kávészünet) + 0 # + 6 + mellékállomási hívószám 3 0 (Törlés) 2 (Feltétel nélkül) + az SVM kártya lebegő mellékállomási hívószáma <sup>5</sup> + #/ 3 (Foglalt) + az SVM kártya lebegő mellékállomási hívószáma <sup>5</sup> + #/ 4 (Nem jelentkezik feltétellel) + az SVM kártya lebegő mellékállomási hívószáma <sup>5</sup> + #/ 5 (Foglalt/Nem jelentkezik feltétellel) + az SVM kártya lebegő mellékállomási hívószáma <sup>5</sup> + #/

#### 4.2. Szolgáltatás hívószámok táblázata

Szolgáltatás (Amikor tárcsázási hangot hall)	Alapbeállítás (új)	További számjegyek/gombok
1.6.3. Az Ön üzenetének megjelenítése a hívó fél kijelzőjén (Üzenethagyási lehetőség) <ul style="list-style-type: none"> <li>– Beállítás</li> <li>– Törlés</li> </ul>	*750 ( )	1-9 (+ paraméter) + # 0
1.6.4. Annak megakadályozása, hogy mások használják az Ön telefonját (Mellékállomás lezárása) <ul style="list-style-type: none"> <li>– Lezárás</li> <li>– A lezárás megszüntetése</li> <li>– Külső hívás kezdeményezéséhez, amikor mellékállomása le van zárva</li> </ul>	*77 ( )  *47 ( )	1 0 + mellékállomási PIN kód az Ön mellékállomási hívószáma + mellékállomási PIN + telefonszám
1.7.1. Személykeresés Személykereső csoport	*33 ( )	személykereső csoport száma (2 számjegy)
1.7.2. Jelentkezés személykeresésre/ Személykeresés letiltása <ul style="list-style-type: none"> <li>– Jelentkezés</li> <li>– Tiltás</li> <li>– Engedélyezés</li> </ul>	*43 ( ) *721 ( )	1 0
1.7.3. Hangbemondás és több résztvevős beszélgetés (közvetítéssel) <ul style="list-style-type: none"> <li>– Hívás és hangbemondás kezdeményezése</li> </ul>	*32 ( )	közvetítési csoport szám (1 számjegy)
1.8.1. Az időzített riasztó hívás beállítása (Ébresztés) <ul style="list-style-type: none"> <li>– Beállítás</li> <li>– Törlés</li> </ul>	*760 ( )	12 órás: 1 + óra/perc + 0 (de.) / 1 (du.) + 0 (egyszeri alkalomra)/1 (naponta) 24 órás: 1 + óra/perc + 0 (egyszeri alkalomra)/1 (naponta) 0
1.8.3. Várakozó hívás jelzés vétele (Várakozó hívás jelzése / Érkező hívás bejelentése felemelt kézibeszélő mellett [OHCA] / „Kezelői” OHCA) <ul style="list-style-type: none"> <li>– Belső hívásokra (Nincs hívás/Hang/OHCA/„Kezelői” OHCA)</li> <li>– Külső hívásokra (Nincs hang/Hang)</li> </ul>	*731 ( ) *732 ( )	(0 (Nincs hívás)/1 (Hang)/2 (OHCA)/3 („Kezelői” OHCA) 0 (Nincs hang)/1 (Hang)

Szolgáltatás (Amikor tárcsázási hangot hall)	Alapbeállítás (új)	További számjegyek/gombok
1.8.4. Az Ön telefonszámának megjelenítése a hívott fél és a hívó fél telefonjának kijelzőjén (hívó / kapcsolt vonal azonosságának megjelenítése [CLIP/COLP]) <ul style="list-style-type: none"> <li>– Fővonalhoz</li> <li>– Az Ön mellékállomásához</li> </ul>	*7*2 ( )	1 2
1.8.5. Az Ön telefonszáma megjelenítésének letiltása a hívó fél telefonjának kijelzőjén (Kapcsolt vonal azonosságának korlátozása / tiltása [COLR]) <ul style="list-style-type: none"> <li>– Megjelenítés</li> <li>– Megjelenítés letiltása</li> </ul>	*7*0 ( )	0 1
1.8.6. Az Ön telefonszáma megjelenítésének letiltása a hívott fél telefonjának kijelzőjén (Hívó vonal azonosságának korlátozása / tiltása [CLIR]) <ul style="list-style-type: none"> <li>– Megjelenítés</li> <li>– Megjelenítés letiltása</li> </ul>	*7*1 ( )	0 1
1.8.7. Az Ön hívásába való belépés megtiltása (Befigyelés letiltása) <ul style="list-style-type: none"> <li>– Letiltás</li> <li>– Engedélyezés</li> </ul>	*733 ( )	1 0
1.8.8. A háttérzene bekapcsolása (BGM) <ul style="list-style-type: none"> <li>– Beállítás</li> <li>– Törlés</li> </ul>	*751 ( )	KX-TDA100/KX-TDA200/ KX-TDA600: BGM szám (1 számjegy) KX-TDA30: 1 0
1.8.9. Vonalának védelme a jelzőhangoktól (Adatvonal biztosítás) <ul style="list-style-type: none"> <li>– Beállítás</li> <li>– Törlés</li> </ul>	*730 ( )	1 0
1.8.11. A párhuzamosan csatlakoztatott telefonkészülék csengetésének beállítása (Párhuzamos telefon csatlakoztatás) <ul style="list-style-type: none"> <li>– Csenget</li> <li>– Nem csenget</li> </ul>	*39 ( )	1 0

#### 4.2. Szolgáltatás hívószámok táblázata

Szolgáltatás (Amikor tárcsázási hangot hall)	Alapbeállítás (új)	További számjegyek/gombok
1.8.12. Hordozható készülékének párhuzamos használata egy vezetékes telefontal (Zsinórnélküli kiegészítő berendezés ívpont (XDP) párhuzamos üzemmódja) – Beállítás – Törlés	*48 ( )	1 + a párba kapcsolt, vezetékes mellékállomás hívószáma 0
1.8.13. A szolgáltatások beállításainak törlése mellékállomásán (Mellékállomási beállítások törlése)	*790 ( )	
1.9.1. Kilépés egy bejövő híváselosztási csoportból (Log-in/Log-out, Tranzakció [Ügyviteli idő]) Log-in (Bekapcsolódás)  Log-out (Kilépés)  Belépés/kilépés a Nincs készenlétben üzemmódba/üzemmódból	*736 ( )   *735 ( )	1 + ICD csoport mellékállomási száma/* 0 + ICD csoport mellékállomási száma/* 1 (Nincs készenlétben)/0 (Készenlétben)
*3 1.9.2. Egy bejövő híváselosztási csoport hívásállapotának megfigyelése és vezérlése (Bejövő híváselosztási csoport figyelése)	*739 ( )	ICD csoport mellékállomási száma
1.10.1. Ha kaputelefont / ajtónyitót csatlakoztatott Kaputelefon hívás  Az ajtó kinyitása (Ajtónyitás)	*31 ( )  *55 ( )	a kaputelefon száma ( 2 számjegy)  a kaputelefon száma ( 2 számjegy)
1.10.2. Ha külső jelfogót csatlakoztatott	*56 ( )	a jelfogó száma ( 2 számjegy)
1.10.4. Ha fölérendelt alközpontot csatlakoztatott Külső szolgáltatások elérése (External Feature Access – EFA)	*60 ( )	szolgáltatás kód

Szolgáltatás (Amikor tárcsázási hangot hall)	Alapbeállítás (új)	További számjegyek/gombok
1.10.5. Ha az alközpontozó hangposta rendszer csatlakozik Hívásátirányítás hangpostafiókra (Hangposta integráció) <ul style="list-style-type: none"> <li>– Mindkét hívástípusra</li> <li>– Külső hívások</li> <li>– Belső hívások</li> </ul>	*710 ( ) *711 ( ) *712 ( )	0 (Törlés)/ 2 (Feltétel nélkül)/ 3 (Foglalt feltétellel)/ 4 (Nem jelentkezik feltétellel)/ 5 (Foglalt/nem jelentkezik feltétellel) + a hangposta lebegő mellékállomási hívószáma <sup>6</sup> + #
1.11.1. Telefonok használata hotel-típusú környezetben (Vendéglátási szolgáltatások) <sup>*4</sup> Ébresztés beállítása egy szoba-mellékállomásra (Időzített riasztó hívás távvezérléssel) <ul style="list-style-type: none"> <li>– Beállítás</li> <li>– Törlés</li> <li>– Ellenőrzés</li> </ul>	*76* ( )	12H: 1 + mellékállomási hívószám + óra/perc + 0 (AM – de.)/1 (PM – du.) + 0 (egyszeri)/1 (naponta) 24H: 1 + mellékállomási hívószám + óra/perc + 0 (egyszeri)/1 (naponta) 0 + mellékállomási hívószám 2 + mellékállomási hívószám
1.11.2. Információ rögzítése előre programozott üzenetek segítségével (Üzenetek kinyomtatása)	*761 ( )	Üzenet szám (+ paraméter) + #
1.12.1. Az Ön előző mellékállomási beállításainak használata (Átvitt mellékállomás)	*727 ( )	az Ön előző mellékállomási hívószáma + mellékállomási PIN
2.1.1. Mellékállomás vezérlése <sup>*1</sup> Másik mellékállomás lezárása vagy lezárásának megszüntetése (Távoli mellékállomás lezárása) <ul style="list-style-type: none"> <li>– A lezárás megszüntetése</li> <li>– Lezárás</li> </ul>	*782 ( ) *783 ( )	mellékállomási hívószám mellékállomási hívószám
<sup>*2</sup> 2.1.2. Az Időszolgálat üzemmód vezérlése <ul style="list-style-type: none"> <li>– Nappali/Éjszakai/Ebédidő/Kávészünet</li> </ul>	*780 ( )	0/1/2/3

Szolgáltatás (Amikor tárcsázási hangot hall)	Alapbeállítás (új)	További számjegyek/gombok
<p>*<sup>1</sup> 2.1.4. Külső háttérzene bekapcsolása (Háttérzene [BGM] – külső)</p> <ul style="list-style-type: none"> <li>– Indítás</li> <li>– Leállítás</li> </ul>	<p>*35 (            )</p>	<p>KX-TDA100/KX-TDA200/ KX-TDA600: a külső személy- kereső száma (1 számjegy)/<sup>*</sup> + háttérzene száma (1 számjegy) KX-TDA30: 11</p> <p>KX-TDA100/KX-TDA200/ KX-TDA600: a külső személy- kereső száma (1 számjegy)/<sup>*</sup> + 0 KX-TDA30: 10</p>
<p>*<sup>1</sup> 2.1.5. Kimenő üzenetek (OGM) (Bejelentkező szövegek/Üdvözlések) felvétele</p> <ul style="list-style-type: none"> <li>– Felvétel</li> <li>– Lejátszás</li> <li>– Felvétel egy külső BGM (Háttérzene) (MOH – Zene tartásban lévő hívásoknak) portról</li> <li>– Törlés</li> </ul>	<p>*36 (            )</p>	<p>1 + az OGM lebegő mellékállomási hívószáma<sup>*7</sup> 2 + az OGM lebegő mellékállomási hívószáma<sup>*7</sup> KX-TDA100/KX-TDA200/KX- TDA600: 3 + a BGM port szá- ma + az OGM lebegő mellék- állomási hívószáma<sup>*7</sup> KX-TDA30: 31 + az OGM lebe- gő mellékállomási hívószáma<sup>*7</sup> 0 + az OGM lebegő mellékállomási hívószáma</p>
<p>*<sup>1</sup> 2.1.6. Elérhetetlen fővonal lefoglalásának engedélyezése felhasználók számára (Trönk kiszűrés)</p>	<p>*785 (            )</p>	<p>a fővonal száma (3 számjegy)</p>
<p>*<sup>1</sup> 2.1.7. Hálózati közvetlen állomásválasztás (NDSS) figyelés megszüntetése</p>	<p>*784 (            )</p>	<p>a másik alközpont mellék- állomási hívószáma + #</p>
<p>3.1.1. Telefonjának egyéni beállításai (Mellékállomás programozása) Mellékállomási PIN kód kijelölése az Ön mellék- állomásához (Mellékállomási PIN [Személyi azonosítási szám])</p> <ul style="list-style-type: none"> <li>– Beállítás</li> <li>– Törlés</li> </ul>	<p>*799 (            )</p>	<p>1 + mellékállomási PIN + # + ugyanaz a mellékállomási PIN + # 0 + a tárolt mellékállomási PIN</p>

\*<sup>1</sup>: Csak a rendszerfelelős\*<sup>2</sup>: Csak a rendszerfelelős és az előre programozott mellékállomási felhasználó\*<sup>3</sup>: Csak a felügyelő\*<sup>4</sup>: Csak a hotel-kezelő\*<sup>5</sup>: Az 1. SVM kártya alapértelmezett lebegő mellékállomási hívószáma 591, a 2. SVM kártyáé pedig 592.\*<sup>6</sup>: A hangposta alapértelmezett lebegő mellékállomási hívószáma: 500.\*<sup>7</sup>: Az OGM alapértelmezett lebegő mellékállomási hívószáma: 5xx (xx: az üzenet kétszámjegyű száma).

Szolgáltatás (Amikor foglaltsági, „Ne zavarj” vagy hívó hangot hall)	Alapértelmezés
1.2.4. Amikor a hívott vonal foglalt vagy nem jelentkezik Várakozó hívás hangjelzés küldése (Várakozó hívás jelzése foglalt mellékállomásnak) A hívást visszautasító mellékállomás hívása (A hívásvédelem/„Ne zavarj” – DND megkerülése) Bekapcsolódás a fennálló hívásba (Befigyelés foglalt vonalra)	1   3
Várakozó üzenet jelzésének beállítása / A jelzést hagyó hívó visszahívása (Üzenethagyás – Várakozó üzenet jelzése)	4
Másik mellékállomás megfigyelése (Hívások megfigyelése)	5
Foglalt vonal előzetes lefoglalása (Automatikus visszahívás – várakozás foglalt vonalra)/Automatikus visszahívás – várakozás foglalt vonalra beállítása ISDN vonalra (Hívásfelépítés foglalt előfizető felé [CCBS])	6
1.2.6. A hívásjelzési mód megváltoztatása (Átkapcsolható hívásjelzés – csengetéssel/beszédhanggal)	*

Szolgáltatás (Amikor hív vagy beszélgetést folytat)	Fix szám
1.4.5. Több résztvevős beszélgetés	
Beszélgetés közben további felek bevonása (Konferencia)	3
1.10.1. Ha kaputelefont/ajtónyitót csatlakoztatott	
Bármelyik mellékállomásról, miközben a kaputelefonon beszél	5



## 4.3. Mi ez a hang?

### 4.3.1. Mi ez a hang?

**Amikor a kézibeszélő a helyén van illetve az SP-PHONE/MONITOR gomb nincs lenyomva**

#### Csengetések

Az alábbi csengetések programozhatók, lehetővé téve, hogy felismerje a hívás típusát (külső, belső vagy kaputelefon hívás).

#### 1. típusú csengetés



#### 2. típusú csengetés

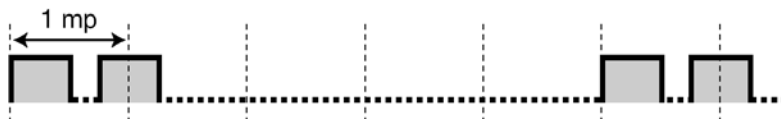

#### 3. típusú csengetés



#### 4. típusú csengetés



**Amikor a kézibeszélőt felemelte illetve az SP-PHONE/MONITOR gombot lenyomta**

#### Tárcsázási hangok

#### 1. típusú tárcsázási hang

Normál

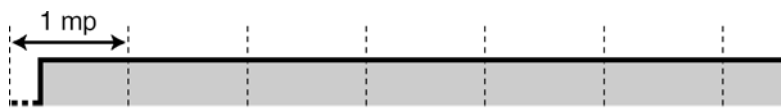

**2. típusú tárcsázási hang**

- Amikor már meghallgatott üzenetei vannak, és az SVM kártyán nincs új üzenet.
- Amikor beállította az alábbi szolgáltatások valamelyikét:
  - Üzenethagyási lehetőség
  - Háttérzene
  - Hívásátirányítás
  - Hívásátvétel letiltása
  - Várakozó hívás jelzése
  - Hívásvédelem / „Ne zavarj” (DND)
  - Mellékállomás lezárása
  - Befigyelés letiltása
  - Forró drót
  - Ébresztés

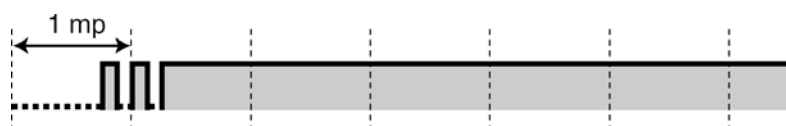
**3. típusú tárcsázási hang**

- Miután a hívás ideiglenes tartásba tételéhez lenyomta a TRANSFER vagy a Recall gombot, illetve egy pillanatra lenyomta a készülék villáját (pl. Partnerváltogatás)
- Amikor a beépített egyszerűsített hangüzenet szolgáltatás felvételi helye már csaknem megtelt
- Miközben egy hívott hordozható készüléket (PS-t) keresnek
- Amikor a díjkielési kód bevitelle folyik
- Amikor egy üzenet nélküli ébresztésre jelentkezik
- Amikor egy külső érzékelő hívására jelentkezik

**4. típusú tárcsázási hang**

Várakozó üzenet jelzést fogadott.

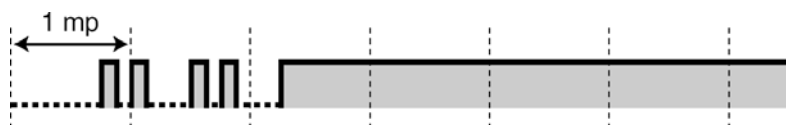
**Amikor hívásokat kezdeményez****Foglaltsági hang**

**Tájékoztató hang**

A fővonal, amelyet megpróbált lefoglalni, nincs kiosztva vagy elutasítás.



**Csengetési visszhang**

**1. típus**

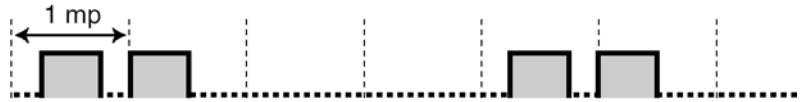

**2. típus**



**Hívásvédelem („Ne zavarj”/DND) hang**

A hívott mellékállomás elutasítja a bejövő hívásokat.



**Amikor felemeli kézibeszélőt illetve lenyomja az SP-PHONE/MONITOR gombot**

**Jelzőhangok**

**1. típusú hang**

Várakozó hívás jelzése

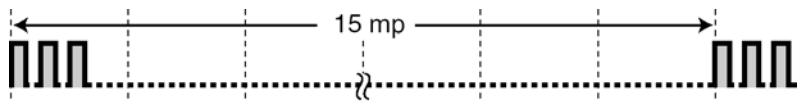

**2. típusú hang**

Egy hívás a megadott időtartamnál hosszabb ideig van tartásban.

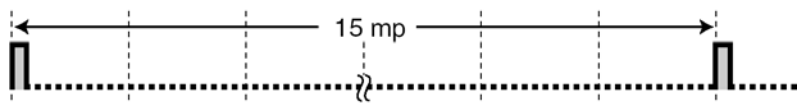

**Amikor egy külső féllel beszélget**

**Figyelmeztető hang**

A rendszer ezt a hangot a bontáshoz megadott időkorlát elérése előtt 15, 10 és 5 másodperccel küldi.

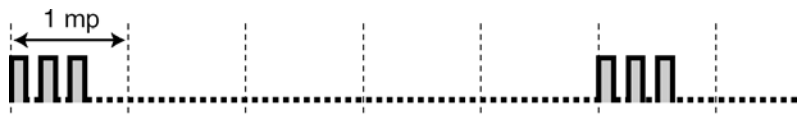

**Amikor beállítja a szolgáltatásokat vagy programoz**

**Nyugtázó hangok**

**1. típusú hang**

A szolgáltatás beállítása sikeresen befejeződött.



**2. típusú hang**

Külső hangszórón át érkező személykeresés előtt

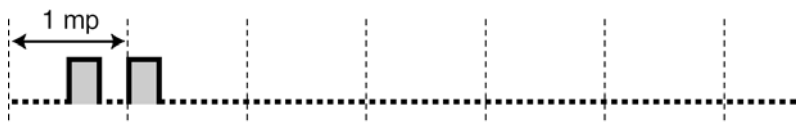

**3. típusú hang**

Az alábbi szolgáltatások aktiválása előtt:

- Hívás kivétele tartásból
- Hívásátvétel
- Személykeresés/  
Jelentkezés  
személykeresésre
- A hangszórón át érkező hívás fogadása

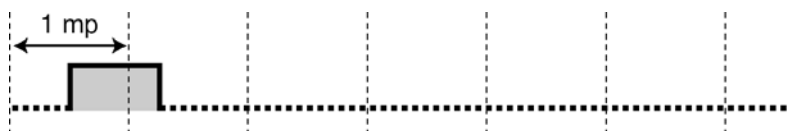
**4. típusú hang**

Konferencia beszélgetés létrehozása illetve kilépés a konferenciából

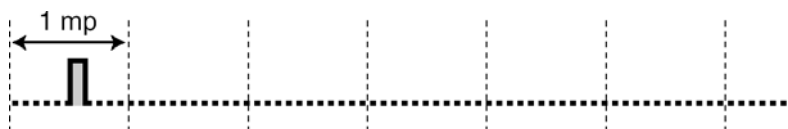
**5. típusú hang**

Egy hívást tartásba tettek.

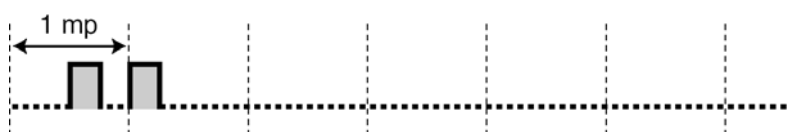

## 4.4. Változtatások az előző kiadáshoz képest

### 4.4.1. KX-TDA600 PLMPR szoftver fájl verzió 3.1xxx.

#### Új pontok

- 1.5.1. Elsődleges hívószám (PDN)/Másodlagos hívószám (SDN) mellékállomás (MPR szoftver fájl verzió 3.1000. vagy újabb)

#### Megváltozott pontok

- 1.2.1. Alapvető hívásfajták
  - Mellékállomás hívása (Belső hívás)
- 1.2.4. Amikor a hívott vonal foglalt vagy nem jelentkezik
  - Várakozó hívás hangjelzés küldése (Várakozó hívás jelzése foglalt mellékállomásnak)
  - Bekapcsolódás a fennálló hívásba (Befigyelés foglalt vonalra)
  - Másik mellékállomás megfigyelése (Hívások megfigyelése)
- 1.3.1. Hívások fogadása
- 1.4.4. Jelentkezés várakozó hívásra
  - Jelentkezés alközponton belüli, várakozó hívásra
- 1.4.5. Több résztvevős beszélgetés
  - Beszélgetés közben további felek bevonása (Konferencia)
  - Kilépés a konferenciából (Felügyelet nélküli konferencia)
  - Másik mellékállomás megfigyelése (Hívások megfigyelése)
- 1.12.1. Az Ön előző mellékállomási beállításainak használata (Átvitt mellékállomás)
- 3.1.2. A programozási üzemmód beállításai
  - Elsőbbségi vonal kijelölése – kimenő
  - Elsőbbségi vonal kijelölése – bejövő
  - Várakozó hívás jelzése automatikusan
  - Várakozó hívás jelzése manuálisan
- 3.1.2. A programozási üzemmód beállításai
  - Szolgáltatások törlése
- 3.1.3. A gombok egyéni beállításai
  - Elsődleges hívószám (PDN)
  - Másodlagos hívószám (SDN)
- 3.1.3. A gombok egyéni beállításai
  - Az egyes CO (Fővonal), INTERCOM (Belső hívás) illetve ICD (Bejövő híváselosztási) csoport, PDN (Elsődleges hívószám) vagy SDN (Másodlagos hívószám) gombok csengetésének megkülönböztetése (csak digitális rendszerkészülékeknél)

## 4.4.2. KX-TDA100/KX-TDA200 PMPR szoftver fájl verzió 1.1xxx.

### Új pontok

- 1.4.5. Több résztvevős beszélgetés  
Harmadik fél bevonása egy, az ISDN szolgáltatás használatával folytatott beszélgetés közben (Három résztvevős konferencia [3PTY] – ISDN segítségével)
- 1.7.3. Hangbemondás kezdeményezése és több résztvevős beszélgetés (Közvetítés)

### Megváltozott pontok

- 1.1.1. Mielőtt a telefonokat üzemeltetné  
Ha Panasonic rendszerkészüléket használ  
– FLASH/RECALL
- 1.2.4. Amikor a hívott vonal foglalt vagy nem jelentkezik  
Várakozó üzenet jelzésének beállítása / A jelzést hagyó hívó visszahívása  
(Üzenethagyás – Várakozó üzenet jelzése  
– Az Ön mellékállomásán hagyott várakozó üzenet jelzéseinek törlése
- 1.13.1. A hívásnapló használata  
Hívás a Bejövő hívásnapló segítségével  
Hívás a Kimenő hívásnapló segítségével
- 1.13.2. A telefonkönyvek használata  
Hívás a telefonkönyv segítségével  
Nevék és számok tárolása  
Karakterek bevitele

### 4.4.3. KX-TDA100/KX-TDA200 PMPR szoftver fájl verzió 2.0xxx.

#### Új pontok

- 1.1.1. Mielőtt a telefonokat üzemeltetné  
Ha Panasonic rendszerkészüléket használ
  - Hálózati közvetlen állomásválasztó (NDSS)
  - CTI (Számítógép-telefon integráció)
  - Check-in (Bejelentkezés)
  - Check-out (Kijelentkezés)
- 1.2.1. Alapvető hívásfajták  
Híváskezdeményezés a zártcélú (magán) hálózatra (társközponti vonal elérése)
  - Hívás egy gombnyomással
- 1.10.2. Ha külső jelfogót csatlakoztatott
- 1.10.3. Ha külső érzékelőt csatlakoztatott
- 2.1.6. Elérhetetlen fővonal lefoglalásának engedélyezése felhasználók számára (Trönk kiszűrés)
- 1.11.1. Telefonok használata hotel típusú környezetben (Vendéglátási szolgáltatások)
- 2.1.7. Hálózati közvetlen állomásválasztás (NDSS) figyelés megszüntetése

#### Megváltozott pontok

- 1.2.2. Tárcsázás egyszerű módon  
Mellékállomása memóriájában tárolt számok segítségével (Gyorstárcsázás egyéni rövidített hívószámokkal)
  - Telefonszám tárolása

#### 4.4.4. KX-TDA100/KX-TDA200 PMPR szoftver fájl verzió 3.0xxx.

##### Megváltozott pontok

- 1.2.8. A hívott fél közvetlen elérése bejövő fővonalai hívásnál (DTMF beválasztás [DISA])
  - Mellékállomás hívása
  - Külső fél hívása
- 1.4.1. Hívás átadása (Hívásátadás)  
Hívás átadása mellékállomásra az alközponton belül
  - Átadás
  - Hívás átadása egy gombnyomással (Egygombos átadás)
- 1.6.1. Hívások átirányítása  
FWD/DND beállítások a fix FWD/DND (Hívásátirányítás/Hívásvédelem) gomb segítségével
- 1.8.2. A bejövő hívások elutasítása (Hívásvédelem /„Ne zavarj” [DND])  
Az FWD/DND állapot átkapcsolása a fix FWD/DND (Hívásátirányítás/Hívásvédelem) gomb segítségével
- 3.1.3. A gombok egyéni beállításai
  - Bejövő híváselosztási csoport (ICD csoport)



#### 4.4.5. KX-TDA30 PSMPR szoftver fájl verzió 1.1xxx.

##### Új pontok

- 1.4.5. Több résztvevős beszélgetés  
Harmadik fél bevonása egy, az ISDN szolgáltatás használatával folytatott beszélgetés közben (Három résztvevős konferencia [3PTY]-ISDN segítségével)
- 1.7.3. Hangbemondás kezdeményezése és több résztvevős beszélgetés (Közvetítés)

##### Megváltozott pontok

- 1.13.1. A hívásnapló használata  
Hívás a Bejövő hívásnapló segítségével  
Hívás a Kimenő hívásnapló segítségével
- 1.13.2. A telefonkönyvek használata  
Hívás a telefonkönyv segítségével  
Nevék és számok tárolása  
Karakterek bevitele

#### 4.4.6. KX-TDA30 PSMR szoftver fájl verzió 2.0xxx.

##### Új pontok

- 1.1.1. Mielőtt a telefonokat üzemeltetné  
Ha Panasonic rendszerkészüléket használ
  - Hálózati közvetlen állomásválasztó (NDSS)
  - CTI (Számítógép-telefon integráció)
  - Check-in (Bejelentkezés)
  - Check-out (Kijelentkezés)
- 1.2.1. Alapvető hívásfajták  
Híváskezdeményezés a zártcélú (magán) hálózatba (társközponti vonal elérése)
  - Hívás egy gombnyomással
- 1.10.2. Ha külső jelfogót csatlakoztatott
- 1.10.3. Ha külső érzékelőt csatlakoztatott
- 2.1.6. Elérhetetlen fővonal lefoglalásának engedélyezése felhasználók számára (Trönk kiszúrás)
- 1.11.1. Telefonok használata hotel típusú környezetben (Vendéglátási szolgáltatások)
- 2.1.7. Hálózati közvetlen állomásválasztás (NDSS) figyelés megszüntetése

##### Megváltozott pontok

- 1.2.2. Tárcsázás egyszerű módon  
Mellékállomása memóriájában tárolt számok segítségével (Gyorstárcsázás egyéni rövidített hívószámokkal)
  - Telefonszám tárolása

#### 4.4.7. KX-TDA30 PSMPR szoftver fájl verzió 2.2xxx.

##### Új pontok

- 1.1.1. Mielőtt a telefonokat üzemeltetné  
Ha Panasonic rendszerkészüléket használ
  - Hálózati közvetlen állomásválasztó (NDSS)
  - CTI (Számítógép-telefon integráció)
  - Check-in (Bejelentkezés)
  - Check-out (Kijelentkezés)
- 1.2.1. Alapvető hívásfajták  
Híváskezdeményezés a zártcélú (magán) hálózatra (társközponti vonal elérése)
  - Hívás egy gombnyomással
- 1.6.2. Hangüzenetek használata (Beépített egyszerűsített hangüzenet [SVM]) (csak a KX-TDA30 típusnál)
- 1.10.2. Ha külső jelfogót csatlakoztatott
- 1.10.3. Ha külső érzékelőt csatlakoztatott
- 2.1.6. Elérhetetlen fővonal lefoglalásának engedélyezése felhasználók számára (Trönk kiszűrés)
- 1.11.1. Telefonok használata hotel típusú környezetben (Vendéglátási szolgáltatások)
- 2.1.7. Hálózati közvetlen állomásválasztás (NDSS) figyelés megszüntetése

##### Megváltozott pontok

- 1.2.2. Tárcsázás egyszerű módon  
Mellékállomása memóriájában tárolt számok segítségével (Gyorstárcsázás egyéni rövidített hívószámokkal)
  - Telefonszám tárolása
- 4.3.1. Mi ez a hang?

---

#### 4.4.8. KX-TDA30 PSMR szoftver fájl verzió 3.0xxx.

##### Megváltozott pontok

- 1.2.8. A hívott fél közvetlen elérése bejövő fővonalai hívásnál (DTMF beválasztás [DISA])
  - Mellékállomás hívása
  - Külső fél hívása
- 1.4.1. Hívás átadása (Hívásátadás)  
Hívás átadása mellékállomásra az alközponton belül
  - Átadás
  - Hívás átadása egy gombnyomással (Egygombos átadás)
- 1.6.1. Hívások átirányítása  
FWD/DND beállítások a fix FWD/DND (Hívásátirányítás/Hívásvédelem) gomb segítségével
- 1.8.2. A bejövő hívások elutasítása (Hívásvédelem /„Ne zavarj” [DND])  
Az FWD/DND állapot átkapcsolása a fix FWD/DND (Hívásátirányítás/Hívásvédelem) gomb segítségével
- 3.1.3. A gombok egyéni beállításai
  - Bejövő híváselosztási csoport (ICD csoport)

*Ez az oldal szándékosan maradt üresen.*

---

# **Tárgymutató**

**A**

A bejövő hívások elutasítása (DND – Hívásvédelem / „Ne zavarj”)	120
A bejövő hívások elutasítása (DND – Hívásvédelem / „Ne zavarj”) gomb	19
A CCBS törlése	37, 220
A hívásjelzési mód megváltoztatása (Átkapcsolható hívásjelzés – csengetéssel/beszédhanggal)	190
A hívásvédelem/ „Ne zavarj” – DND megkerülése	42, 229
A kijelzési nyelv kiválasztása	189
A Korlátozási szint vezérlése (Tárcsázási hang átadás)	177
A titkosság feloldása	77
A többi mellékállomás beállításainak megváltoztatása	174
Adatvonal biztosítás	129, 225
Ajtónyitás	142, 226
Álközpontjának egyéni beállításai (Rendszerprogramozás)	207
Általános fővonal (L-CO) gomb	20, 199
Amikor a hívott vonal foglalt vagy nem jelentkezik	35
Annak megakadályozása, hogy mások használják az Ön telefonját (Mellékállomás lezárása)	110
Átadás, PDN mellékállomásra	87
Átadás, SDN gomb	87
Átirányítási csoport – Belső hívásokra gomb	21, 200
Átirányítási csoport – Külső hívásokra	21, 200
Átirányítási csoport – Mindkét hívástípusra gomb	21, 200
Átkapcsolható hívásjelzés–csengetéssel / beszédhanggal	44, 229
Átvitt állomás -> Átvitt mellékállomás	159, 227
Átvitt jogosultság	45, 220
Átvitt mellékállomás	151, 219
AUTO ANS (Auto Answer)/MUTE (Automatikus hívásfogadás/Némítás) gomb	18
AUTO DIAL/STORE (Automatikus tárcsázás/Tárolás) gomb	17
Automatikus fővonal elérés	26, 219
Automatikus tartás	63, 86
Automatikus újratárcsázás	34
Automatikus visszahívás – várakozás foglalt vonalra	35, 229
Az Automatikus visszahívás – várakozás foglalt vonalra törlése	36, 220
Az időzített riasztó hívás beállítása (Ébresztés)	118
Az ikonok leírása	16, 226
Az Ön hívása átvételének megtiltása a többi mellékállomás számára (Hívásátvétel letiltása)	52
Az Ön mellékállomási hívószáma	15
Az utolsó szám újratárcsázása	34, 219
Azonnali gyorstárcsázás	33

**B**

Beállítás távvezérléssel	49, 220
Beállítások törlése	133, 197
Beállítások, másik mellékállomás beállításainak megváltoztatása	174
Beállítások, megtartása, amikor mellékállomást vált	159
Beállítások, mellékállomás programozása	186
Beállítások, programozási üzemmód	188
Beállítások, rendszerprogramozás	207
Beállítások, szolgáltatások	188
Beállítótárcsa (Jog Dial)	15, 20
Beépített egyszerűsített hangüzenet	97, 223
Befigyelés foglalt vonalra	40, 229
Befigyelés letiltása	127, 184, 217
Behallgatás felvétel alatti hívásba (Behallgatás hangpostáládába érkező hívásba [LCS])	148
Behallgatás hangpostafiókba érkező hívásba (LCS)	148

Behallgatás hangpostafiókba érkező hívásba (LCS) gomb	22, 201
Behallgatás hangpostáládába érkező hívásba üzemmód beállítása	191
Bejelentkezés	152
Bejelentkezés gomb	22, 193
Bejövő híváselosztási csoport (ICD csoport)	21, 199
Bejövő híváselosztási csoport hívásállapotának megfigyelése	137, 226
Bejövő híváselosztási csoport, hívások átirányítása	140
Bejövő híváselosztási csoport, kilépés	134
Bejövő híváselosztási csoport, megfigyelés és vezérlés	137
Bejövő híváselosztási csoport, mellékállomás állapota	138
Bejövő híváselosztási csoport, várakozó hívások állapota	137
Bejövő hívásnapló	160
Bekapcsolódás / Kilépés egy adott csoportnál gomb	21, 200
Bekapcsolódás / Kilépés az összes csoportnál gomb	21, 200
Bekapcsolódás a fennálló hívásba (Befigyelés foglalt vonalra)	40
Belső hívás	25
Beszélgetés felvétel átadása	150
Beszélgetés felvétel átadása egy gombnyomással	150
Beszélgetés felvétel átadása egy gombnyomással gomb	22, 201
Beszélgetés felvétel átadása gomb	22, 201
Beszélgetés két féllel felváltva (Partnerváltogatás)	65
Beszélgetés közben további felek bevonása (Konferencia)	71
Beszélgetés rögzítése	150
Beszélgetés rögzítése gomb	22, 201
BGM -> Háttérzene	128
Bővített DSS gomb üzemmód	85

**C**

CANCEL (Törlés) gomb	20
CCBS -> Hívásfelépítés foglalt előfizető felé	36
CLIP -> Hívó / kapcsolt vonal azonosságának megjelenítése	124
CLIR -> Hívó vonal azonosságának korlátozása/tiltása (CLIR)	126
CO (Fővonal) gomb	17
COLP -> Hívó / kapcsolt vonal azonosságának megjelenítése	124
COLR -> Kapcsolt vonal azonosságának korlátozása / tiltása	125
CONF (Konferencia) gomb	19
CTI gomb	22, 201
Csatlakoztatási példa	24
Csengetések	230
Csengetési mód (Csengetés/Beszédhang)	44
Csengetési visszhangok	232

**D**

Dátum és időpont [000]	210
Díjkielzési kód bevétele	28, 219
Díjkielzési kód gomb	21, 200
DISA -> DTMF beválasztás	46
DND -> Hívásvédelem/„Ne zavarj”	120
DSS -> Közvetlen állomásválasztás	21
DTMF beválasztás (DISA)	46, 220

**E**

Ébresztés	118, 224
EFA -> Külső szolgáltatások elérése	145
Egy gombnyomásos (automatikus) tárcsázás	30

Egy gombnyomásos (automatikus) tárcsázás üzemmód kiválasztás	194	Hangostelefon (Kihangosított) üzemmód	81
Egy gombnyomásos (automatikus) tárcsázó gomb	21, 199	Hangostelefon (Kihangosított) üzemmódú hívásfogadás	51
Egyedi fővonal (S-CO) gomb	21, 199	Hangposta átdadás	146
Egyénileg beállított gombok	20	Hangposta átdadás gomb	22, 146, 201
Egygombos átdadás	58	Hangposta integráció	146, 227
Ellenőrzött kód bevitel	45, 220	Hangposta rendszer	146
Előre beállított fél hívása a kézibeszélő felemelésével vagy az SP-PHONE/MONITOR gomb lenyomásával → Forró drót	32, 219	Hangposta, behallgatás → Behallgatás felvétel alatti hívásba (LCS)	148
Előtárcsázás	27	Hangposta, beszélgetés rögzítése	150
Elsőbbségi vonal kijelölése – bejövő	190	Hangposta, hívásátírányítás	146
Elsőbbségi vonal kijelölése – kimenő	190	Hangüzenetek	97
Elsődleges hívószám (PDN) gomb	22, 201	Hangüzenetek, hagyása	102
ENTER (Bevitel) gomb	20	Hangüzenetek, meghallgatása	103
Érkező hívás bejelentése felemelt kézibeszélő mellett (OHCA)	123, 224	Három résztvevős konferencia [3PTY]-ISDN segítségével	77, 222
Érzékelő → külső érzékelő	144	Háttérzene (BGM)	128, 13, 225
<b>F</b>		Háttérzene, külső hangszóró beállítások	178
Fejbeszélő gomb	22, 201	Hibakeresés	216
Fejbeszélős üzemmód	82, 192	Hívás kivétele tartásból	62, 221
Felügyelet nélküli konferencia	75	Hívás kivétele tartásból, PDN/SDN gomb	86
Figyelmeztető hang	232	Hívás kivétele várakoztatásból	64
Fix gombok	17	Hívás tarifa (Dij) referencia	27
FLASH/RECALL (Hurokmegszakítás/Újrahívás) gomb	19	Hívás tarifa (Dij) referencia gomb	21, 223
Foglaltsági hang	231	Hívás tartása egy rendszer-parkoló-zónában (Hívás várakoztatása)	63
Fontos biztonsági és életvédelmi tájékoztató	5	Hívás tartásba tétele	61, 221
Forró drót	32, 219	Hívás várakoztatása (Automatikus parkoló zóna) gomb	21, 200
Fölérendelt alközpont	145	Hívás várakoztatása	63, 221
Főnök-titkári szolgáltatás	88	Hívás várakoztatása gomb	21, 200
Fővonal kiszűrés	182, 228	Hívás, a fejbeszélő használatával	82
Fővonal, elérhetetlen újra-engedélyezése	182	Hívás, automatikus	32
Fővonalcsoport (G-CO) gomb	20, 199	Hívás, az alközpontban tárolt számok segítségével	31
Fővonalcsoporti vonal elérése	26, 219	Hívás, bejövő fővonalon közvetlenül	46, 220
Fővonalon hívás fogadása bármelyik mellékállomásról (TAFAS)	53, 221	Hívás, bejövő hívásnapló segítségével	160
FWD N/A időzítő	192	Hívás, bekapcsolódás egy hívásba	40
FWD/DND állapot, átkapcsolás a fix FWD/DND (Hívásátírányítás/Hívásvédelem) gomb segítségével	92, 121	Hívás, díjkezelési kód	28
FWD/DND beállítás üzemmód	91, 121	Hívás, DND üzemmódú mellékállomást	42
FWD/DND beállítások, a fix FWD/DND (Hívásátírányítás/Hívásvédelem) gomb segítségével	92	Hívás, DTMF beválasztással	46
FWD/DND– Belső hívásokra gomb	21, 200	Hívás, egy gombnyomással	30
FWD/DND ciklikus átváltás üzemmód	91, 121	Hívás, egy másik mellékállomásról	45
FWD/DND– Külső hívásokra	21, 199	Hívás, egy másik mellékállomást	25
<b>G</b>		Hívás, előre beprogramozott szám segítségével	33
G-CO → Fővonalcsoport	20	Hívás, kezelő	26
Gombnyomás kísérőhang beállítása	193	Hívás, kimenő hívásnapló segítségével	162
Gombok, fix	17	Hívás, külső felet	26
Gombok, rendszerkészülék	17	Hívás, mellékállomása memóriájában tárolt számok segítségével	30
Gyorstárcsázás alközponti (közös) rövidített hívószámokkal	31, 219	Hívás, PDN mellékállomásra	85
Gyorstárcsázás egyéni rövidített hívószámokkal	30, 219	Hívás, telefonkönyv segítségével	164
<b>H</b>		Hívás, titkosan	127
Hálózati közvetlen állomásválasztás (NDSS) gomb	22, 201	Hívás, újabb fél bevonása	77
Hálózati közvetlen állomásválasztás, megszüntetés	183	Hívás, utoljára tárcsázott számot	34
Hang típusok	230	Hívás, zártcélú (magán) hálózatba	27
Hangbemondás, kezdeményezése	115	Hívásátadás (CT) – ISDN segítségével	59, 221
Hangbemondás, kezdeményezése/fogadása	112	Hívásátadás	57, 221
Hangerő gomb	15, 20	Hívásátírányítás (CF) – ISDN segítségével	95, 215
		Hívásátírányítás (FWD)	88
		Hívásátírányítás (FWD) gomb	19
		Hívásátírányítás (FWD)/Hívásvédelem (DND) – Mindkét hívástípusra gomb	21, 199
		Hívásátvétel	52
		Hívásátvétel letiltása	52
		Hívásátvétel letiltása	52, 221
		Hívásdíj, megváltoztatása	205
		Hívásfelépítés foglalt előfizető felé (CCBS)	36, 229
		Hívásfogadás gomb	19, 22, 54, 201



Hívásfogadás, hangostelefon üzemmódú (kihangsított)	51	Kézibeszélő/Fejbeszélő kiválasztás → Fejbeszélős üzemmód	82, 192
Hívásfogadás, külső hangszórón jelentkező	53	Kiemelkedő szolgáltatások	2
Hívásfogadás, másik telefonokat csengető	52	Kihangsítás felemelt kézibeszélő mellett	81
Hívásfogadás, rosszakaratú	56	Kijelentkezés	153
Hívásnaplózás gomb	21, 200	Kijelentkezés gomb	22, 201
Hívásnaplózás ICD csoportra gomb	21, 200	Kijelző	15
Hívások átadása, egy másik mellékállomásra	57	Kijelző átkapcsolás üzemmód	189
Hívások átadása, ISDN szolgáltatás	59	Kijelző kontraszt kiválasztása	189
Hívások átadása, külső félnek	58	Kijelző lezárása	193
Hívások átadása, személykeresés után	112	Kijelző megvilágítás kiválasztása	189
Hívások átírányítása	88	Kilépés a három résztvevős konferenciából	76
Hívások átírányítása, bejövő híváselosztási csoportra	90, 222	Kimenő hívásnapló	162
Hívások átírányítása, ISDN szolgáltatás	95	Kimenő üzenetek (OGM)	179, 228
Hívások megfigyelése	42, 229	Kimenő üzenetek (OGM), felvétel	179
Hívásvédelem („Ne zavarj”) (DND) hang	232	Kizárólagos tartás	61
Hívó / kapcsolt vonal azonosságának megjelenítése (CLIP/COLP)	124, 190, 225	Konferencia (Három résztvevős), kilépés	76
Hívó vonal azonosságának korlátozása/tiltása (CLIR)	126, 189, 225	Konferencia (ISDN szolgáltatás), felek bevonása	77
Hívó vonal azonosságának korlátozása/tiltása (CLIR) gomb	22, 201	Konferencia (Több résztvevős), kilépés	75
Hívó vonal azonosságának megjelenítése (CLIP)	124, 190, 225	Konferencia	71
HOLD (Tartás) gomb	18	Konferencia gomb	21, 200
Hordozható készülék, párhuzamos használata egy vezeték nélküli telefonnal	132	Konferencia, felek bevonása	71
Hordozható készülék, regisztráció	14	Kontraszt kiválasztása, kijelző	189
Hotel használat	152	Kötelező automatikus hívásfogadás kiválasztása	191
Hozzáférés a rendszerszolgáltatásokhoz	172	Közös (alközponti) rövidített hívószámok [001]	211
Hurry-up (Sürgős) gomb	21, 200	Közös (alközponti) rövidített hívószámok neve [002]	212
		Közvetítés	158, 224
		Közvetlen állomásválasztás (DSS) gomb	21, 199
		Külső érzékelő	144
		Külső háttérzene (BGM)	178, 228
		Külső jelfogó	143
		Külső szolgáltatások elérése (EFA)	145, 200, 226
		Külső szolgáltatások elérése (EFA) gomb	21, 200
<b>I</b>		<b>L</b>	
ICD csoport → Bejövő híváselosztási csoport	21	L-CO → Általános fővonal	20
Időszolgálat (Nappali/Éjszakai/Ebédidő/Kávészünet) gomb	21, 130, 175, 200, 227	LCS → Behallgatás hangpostáladába érkező hívásba	148
Időszolgálat üzemmód átkapcsolási mód (Automatikus/Manuális) gomb	22, 175, 201	LCS üzemmód beállítás (Hívásfogadás után)	191
Időszolgálat üzemmód átkapcsolási mód (Automatikus/Manuális), kiválasztása	175	Log-In/Log-Out (Bekapcsolódás/kilépés)	13, 46, 226
Időszolgálat üzemmód, állapot	130	Log-In/Log-Out (Bekapcsolódás/kilépés) gomb	21, 200
Időszolgálat üzemmód, vezérlése	175		
Időzített riasztó hívás távvezérléssel	156	<b>M</b>	
Időzített riasztó hívás távvezérléssel	156	Manuális várólista újirányítása	140
INTERCOM (Belső hívás) gomb	18	Másik mellékállomás megfigyelése (Hívások megfigyelése)	42
ISDN szolgáltatás gomb	22, 201	Másodlagos hívószám (SDN) gomb	22, 201
ISDN szolgáltatások elérése (Hozzáférés az ISDN szolgáltatásokhoz)	43	Megvilágítás, kijelző	189
ISDN szolgáltatások elérése	43	Mellékállomás elektronikus lezárása → Mellékállomás lezárása	110, 193, 224
ISDN-tartás gomb	22, 201	Mellékállomás lezárása	110, 193, 224
		Mellékállomás lezárása távvezérléssel → Távoli mellékállomás lezárása	174, 227
<b>J</b>		Mellékállomás programozása	186
Jelfogó → külső jelfogó	143	Mellékállomás vezérlése	174, 205
Jelzőhangok	232	Mellékállomási beállítások törlése	133, 226
		Mellékállomási gyorstárcsázás → Gyorstárcsázás egyéni rövidített hívószámokkal	30, 219
<b>K</b>		Mellékállomási hívószám [003]	212
Kapcsolt vonal azonosságának korlátozása / tiltása (COLR)	125, 225	Mellékállomási hívószám, saját hívószám ellenőrzése	15
Kapcsolt vonal azonosságának korlátozása / tiltása (COLR) gomb	22, 201	Mellékállomási név [004]	213
Kapcsolt vonal azonosságának megjelenítése (COLP)	124, 190, 225	Mellékállomási PIN (Személyi azonosítási szám) kód	186, 193, 228
Kaputelefon hívás	141, 226	Mellékállomásról programozott szolgáltatások alaphelyzetbe állítása → Mellékállomási beállítások törlése	133, 226
Karakterek bevitele	166	Mielőtt a telefonokat üzemeltetné	14
Karakterek, bevitele	166		
Kezelő hívása	26, 219		
„Kezelői” OHCA	123, 224		

MODE (Üzem mód) gomb	20	Személykeresés, csoport	125
MONITOR gomb	18	Személykeresés, és átadás	112
<b>N</b>		Személykereső csoport	224
Navigátor gomb	15, 20	Személykereső hangbemondás, jelentkezés/letiltása	114
NDSS → Hálózati közvetlen állomásválasztás	183	Szolgáltatás hívószámok	14
Némítás	80	Szolgáltatás hívószámok táblázata	219
Nevek és számok tárolása	165	<b>T</b>	
Nevek és számok, tárolás	165	TAFAS → Fővonalhi hívás fogadása bármelyik mellékállomásról	53
Normál SDN gomb üzemmód	85	Tájékoztató hang	232
Nyelv, kijelző	189	Tárcsázási hang átadás	177
Nyugtázó hangok	232	Tárcsázási hangok	230
<b>O</b>		Társközponti vonal elérése	27, 219
OGM → Kimenő üzenetek	179	Tartás	61
OHCA → Érkező hívás bejelentése felemelt kézibeszélő mellett	123	Távhivaskorlátozás/Hívás tiltás gomb	22, 201
<b>P</b>		Távoli mellékállomás lezárása	174, 227
Partnerváltogatás	65	Telefonjának beállítása, mellékállomás programozása	186
PAUSE (Szünet) gomb	17	Telefonjának beállítása, távvezérléssel	49
PDN → Elsődleges telefonszám	84	Telefonjának egyéni beállításai (Mellékállomás programozása)	186
PDN mellékállomás	84	Telefonjának lezárása	110
PF → Programozható szolgáltatás	20	Telefonok üzemeltetése, előkészületek	14
PIN → Személyi azonosítási szám	186	Telefonszám, elküldése	124
PROGRAM gomb	19	Telefonszám, elrejtése	125, 126
Programozható szolgáltatás (PF) gomb	20	Telefonszám, tárolása	165
Párhuzamos telefon csatlakoztatás	131, 191, 225	Telefontípusok	14
Párhuzamos telefon csatlakoztatás beállítása	131	Terminate (Befejezés) gomb	21, 200
<b>R</b>		Több résztvevős beszélgetés	71, 115
Release (Bontás) gomb	20, 22, 54, 201	TRANSFER (Átadás) gomb	18
Rendszer (alközponti) jelszó	207	Tranzakció (Ügyviteli idő)	134
Rendszer riasztás gomb	21, 200	Tranzakció (Ügyviteli idő) gomb	21, 200
Rendszerfelelős programozási információ	204	<b>Ú</b>	
Rendszerfelelősi jelszó	204	Újratárcsázás	34
Rendszerfelelősi szolgáltatások	174	Újratárcsázás gomb	17
Rendszerprogramozás	207, 210	<b>Ü</b>	
Rendszerprogramozás, ikonok jelentése	208	Üdvözlő üzenet, felvétel	98, 99
Rendszerprogramozási információ	207	Üzenet megjelenítése (Üzenethagyási lehetőség)	108
Rendszertárcsázások elérése (Hozzáférés a rendszertárcsázásokhoz)	172	Üzenetek (előre programozott), rögzítés	158
Roszkarakterű hívás azonosítás (MCID)	56, 221	Üzenetek kinyomtatása	158
<b>S</b>		Üzenetfiók, egy másik mellékállomás üzenetfiókjának elérése	107
Saját, személyes üzenet	192	Üzenetfiók, elérése egy külső telefonkészületről	106
S-CO → Egyedi fővonal	21	Üzenetfiók, hívások továbbirányítása üzenetfiókba	101
SDN → Másodlagos hívószám	84	Üzenethagyás – Várakozó üzenet jelzése	38, 220, 229
SDN átvitt jogosultság	85	Üzenethagyási lehetőség	108, 192, 224
SDN közvetlen tárcsázás	85	<b>V</b>	
SDN mellékállomás	84	Változtatások az előző kiadáshoz képest, KX-TDA100/KX-TDA200 PMPR szoftver fájl 1.1xxx. verzió	235
SELECT (Választás) gomb	20	Változtatások az előző kiadáshoz képest, KX-TDA100/KX-TDA200 PMPR szoftver fájl 2.0xxx. verzió	92, 236
SHIFT (Váltó) gomb	20	Változtatások az előző kiadáshoz képest, KX-TDA100/KX-TDA200 PMPR szoftver fájl 3.0xxx. verzió	237
Soft (Szoftver) gombok	18	Változtatások az előző kiadáshoz képest, KX-TDA30 PSMMPR szoftver fájl 1.1xxx. verzió	238
SP-PHONE (Hangostelefon) gomb	17	Változtatások az előző kiadáshoz képest, KX-TDA30 PSMMPR szoftver fájl 2.0xxx. verzió	239
Sürgős átadás → Manuális várolista újrainyítása	140		
<b>Sz</b>			
Személykeresés	112		
Személykeresés tiltás	114, 193		

## Tárgymutató

---

Változtatások az előző kiadáshoz képest, KX-TDA30 PSMPR szoftver fájl 2.2xxx. verzió	240
Változtatások az előző kiadáshoz képest, KX-TDA30 PSMPR szoftver fájl 3.0xxx. verzió	241
Változtatások az előző kiadáshoz képest, KX-TDA600 PLMPR szoftver fájl 3.1xxx. verzió	234
Várakozó hívás hangjelzés	123
Várakozó hívás hangjelzés küldése (BSS) → Várakozó hívás jelzése foglalt mellékállomásnak (Kopogtatás)	37
Várakozó hívás hangjelzés típusának kiválasztása	191
Várakozó hívás jelzése automatikusan	191
Várakozó hívás jelzése foglalt mellékállomásnak	37
Várakozó hívás jelzése manuálisan	191
Várakozó hívás jelzése, automatikus	191
Várakozó hívás jelzése, manuális	191
Várakozó hívás, alközponton belüli	67, 222
Várakozó hívás, főközpontból érkező	70, 222
Várakozó hívás, jelentkezés	67, 222
Várakozó hívás, jelzés küldése	37
Várakozó hívás, jelzés vétele	123, 246
Várakozó üzenet egy másik mellékállomáshoz gomb	21, 199
Várakozó üzenet gomb	17, 21, 199
Várakozó üzenet jelzésének beállítása/A jelzést hagyó hívó visszahívása (Üzenethagyás – Várakozó üzenet jelzése)	38
Vásárlási információ	9
Vendéglátási szolgáltatások	152
Visszahívás beállítása	35
Visszahívás beállítása, ISDN vonalra	36
VOICE CALL/MUTE (Beszédhívás/Némítás) gomb	19

## Zs

Zsinór nélküli kiegészítő berendezés ívpont (XDP) párhuzamos üzemmódja	132, 226
---	----------

*Ez az oldal szándékosan maradt üresen.*

**Panasonic Communications Co., Ltd.**

1-62, 4-chome, Minoshima, Hakata-ku, Fukuoka 812-8531, Japan

**Szerzői jog:**

Jelen kézikönyv szerzői jogával a Panasonic Communication Co., Ltd. rendelkezik, és kizárólag belső használatra nyomtatható ki. Ettől a felhasználástól eltekintve, a szerzői jogra vonatkozó törvények értelmében, a kézikönyv egészének vagy akár csak egy részének bármilyen más formában való reprodukálása tilos a Panasonic Communication Co., Ltd. előzetes, írásos engedélye nélkül.

© 2005 Panasonic Communication Co., Ltd. Minden jog fenntartva.

**PSQX3660WA** KK0805TK3076